

Филиалы и представительства OSTEC:

Остек-Центр

г. Москва, ул. Верейская, д.29, стр.98
 тел.: (495) 662-53-18

Москва
 Московская область
 Республика Коми
 Белгородская область
 Брянская область
 Владимирская область
 Воронежская область
 Ивановская область
 Калининградская область
 Калужская область
 Костромская область
 Курская область
 Липецкая область
 Нижегородская область
 Орловская область
 Рязанская область
 Смоленская область
 Тамбовская область
 Тверская область
 Тульская область
 Ярославская область

Региональный представитель по Южному и Северо-Кавказскому Федеральным округам

г. Краснодар, Хутор Ленина, ул.Обрезная, д.80
 тел.: (861) 234-73-89, (928) 232-02-22

Краснодарский край
 Республика Адыгея (Адыгея)
 Республика Дагестан
 Республика Ингушетия
 Кабардино-Балкарская Республика
 Карачаево-Черкесская Республика
 Республика Северная Осетия - Алания
 Чеченская Республика
 Ставропольский край
 Ростовская область

Региональный представитель по Республике Татарстан и Волго-Вятскому региону

г. Казань, ул. Техническая, д.10/А
 тел.: (843) 278-50-57, (927) 249-48-06

Республика Татарстан (Татарстан)
 Республика Марий Эл
 Республика Мордовия
 Удмуртская Республика
 Чувашская Республика - Чувашия
 Кировская область

Остек-Северо-Запад

г. Санкт-Петербург, ул. Салова, д.44
 тел.: (812) 490-50-15

Санкт-Петербург
 Ленинградская область
 Республика Карелия
 Архангельская область
 Вологодская область
 Мурманская область
 Новгородская область
 Псковская область
 Ненецкий автономный округ

Остек-Урал

г. Екатеринбург, ул. Титова, д.31а
 тел.: (343) 263-79-32, 263-79-33

Свердловская область
 Пермский край
 Курганская область
 Тюменская область
 Челябинская область
 Ханты-Мансийский автономный округ – Югра
 Ямало-Ненецкий автономный округ

Остек-Самара

г. Самара, ул. Верхне-Карьерная, д.3а
 тел.: (846) 268-99-22, 372-39-27

Самарская область
 Оренбургская область
 Пензенская область
 Саратовская область
 Ульяновская область

Региональный представитель по Республике Башкортостан

тел.: (927) 231-01-42

Республика Башкортостан

Региональный представитель по Волгоградской области

тел.: (937) 080-34-02

Волгоградская область
 Республика Калмыкия
 Астраханская область

Остек-Сибирь

г. Новосибирск, ул. Ядринцевская, д.68/1, оф.308
 тел.: (383) 217-48-09

Новосибирская область
 Республика Алтай
 Республика Саха (Якутия)
 Алтайский край
 Кемеровская область
 Омская область
 Томская область

Региональный представитель по Красноярскому краю

тел.: (923) 317-10-07

Красноярский край
 Республика Тыва
 Республика Хакасия

Региональный представитель по Восточно-Сибирскому региону

г. Иркутск, ул. Байкальская, д.249, оф.111
 тел.: (395) 279-89-98, (924) 530-93-30

Иркутская область
 Республика Бурятия
 Забайкальский край

Региональный представитель по Дальневосточному региону

г. Владивосток, ул. Фадеева, д.49
 тел.: (423) 244-65-84, (924) 139-03-00

Приморский край
 Камчатский край
 Хабаровский край
 Еврейская автономная область
 Амурская область
 Магаданская область
 Сахалинская область
 Чукотский автономный округ

Региональный склад в г. Хабаровске

г. Хабаровск, ул. Гайдара, д.14
 тел.: (924) 101-00-40



СОДЕРЖАНИЕ:

О КОМПАНИИ.	4
1. ЛОТКИ-КОРОБА OSTEC.	6
1.1 ЛОТКИ-КОРОБА OSTEC СЕРИЙ ЛНМЗТ И ЛПМЗТ.	7
1.2 КРЫШКИ.	18
1.3 ЗАГЛУШКИ.	18
1.4 ПОВОРОТЫ ПЛОСКИЕ.	20
1.5 РАЗВЕТВИТЕЛИ Т-ОБРАЗНЫЕ.	22
1.6 РАЗВЕТВИТЕЛИ КРЕСТООБРАЗНЫЕ.	24
1.7 УГЛЫ ВНУТРЕННИЕ И ВНЕШНИЕ 90°.	26
1.8 ПЕРЕХОДЫ ПРЯМЫЕ.	30
1.9 ПЕРЕХОДЫ Т-ОБРАЗНЫЕ.	36
1.10 ПЕРЕХОДЫ КРЕСТООБРАЗНЫЕ.	38
1.11 ОТВЕТВИТЕЛИ ГОРИЗОНТАЛЬНЫЕ.	40
1.12 СОЕДИНИТЕЛИ.	40
1.13 СОЕДИНИТЕЛИ УНИВЕРСАЛЬНЫЕ.	42
1.14 ПЛАНКА ШАРНИРНОГО СОЕДИНЕНИЯ ПШС.	44
1.15 СКОБЫ ВНУТРЕННИЕ.	44
1.16 ПЕРЕГОРОДКИ ЛОТКА.	44
1.17 ЛОТКИ-КОРОБА OSTEC СЕРИИ НСТ.	46
1.18 КРЫШКИ К ЛОТКАМ-КОРОБАМ OSTEC СЕРИИ НСТ.	47
1.19 СОЕДИНИТЕЛИ К ЛОТКАМ-КОРОБАМ OSTEC СЕРИИ НСТ.	47
2. ЛЕСТНИЧНЫЕ ЛОТКИ OSTEC.	48
2.1 ЛЕСТНИЧНЫЕ ЛОТКИ OSTEC СЕРИИ НЛО.	49
2.2 ПОВОРОТЫ ПЛОСКИЕ.	56
2.3 РАЗВЕТВИТЕЛИ Т-ОБРАЗНЫЕ.	56
2.4 РАЗВЕТВИТЕЛИ КРЕСТООБРАЗНЫЕ.	58
2.5 ПРИЖИМЫ.	58
3. ПРОВОЛОЧНЫЕ ЛОТКИ OSTEC.	60
3.1 ПРОВОЛОЧНЫЕ ЛОТКИ OSTEC СЕРИИ ПЛМ.	61
3.2 СПОСОБЫ УСТРОЙСТВА ПОВОРОТОВ.	72
3.3 СОЕДИНИТЕЛИ.	74
3.4 АКСЕССУАРЫ.	76
3.5 НЕСУЩИЕ ЭЛЕМЕНТЫ.	78
3.6 ИНСТРУМЕНТ.	78
4. СИСТЕМА ПОДВЕСОВ OSTEC.	80
4.1 СТОЙКИ СБОРНЫХ ПОДВЕСОВ.	88
4.2 ПОЛКИ СБОРНЫХ ПОДВЕСОВ.	90
4.3 ПРОЧИЕ ЭЛЕМЕНТЫ СБОРНЫХ ПОДВЕСОВ.	96
4.4 УНИТАРНЫЕ ПОДВЕСЫ ПОТОЛОЧНЫЕ.	100
4.5 УНИТАРНЫЕ ПОДВЕСЫ НАСТЕННЫЕ.	102
5. КРЕПЕЖ.	106
5.1 МЕТРИЧЕСКИЙ КРЕПЕЖ.	106
5.2 АНКЕРА ЗАБИВАЕМЫЕ.	106
5.3 АНКЕРА-БОЛТЫ.	107
5.4 ДЮБЕЛЬ-ГВОЗДИ.	107
СПРАВОЧНАЯ ИНФОРМАЦИЯ.	108
УКАЗАТЕЛЬ КОДОВ.	113
УКАЗАТЕЛЬ АРТИКУЛОВ.	116

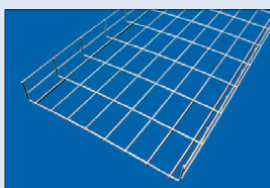

СИСТЕМА КАБЕЛЬНЫХ ЛОТКОВ OSTEC

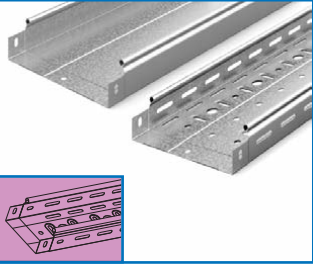
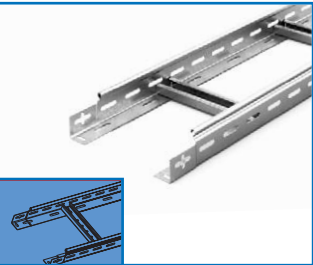
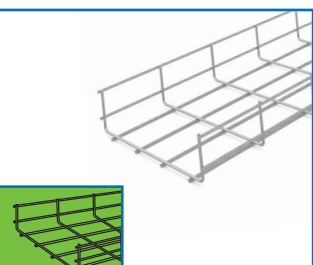
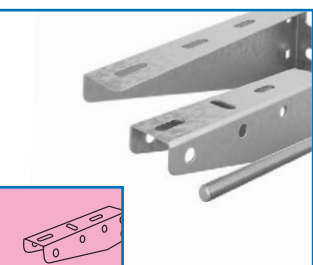
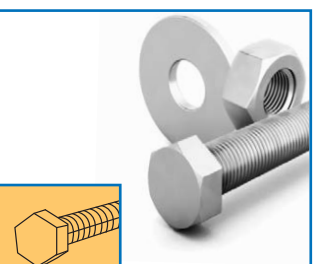
	КОНСТРУКЦИЯ	ПРИМЕНЕНИЕ
	<p>ЛУТКИ-КОРОБА</p> <p>ТУ-3449-001-61603126-09 - лотки металлические для электропроводок системы «OSTEC». ТУ-3449-001-61603126-2009 - лотки металлические серии «папа-мама» системы «OSTEC».</p> <p>Перфорированные и неперфорированные. С замковым бортом, с крышкой (закрытые) и без крышки (открытые). Отверстия на дне лотков оформлены, что придает им дополнительную жесткость.</p> <p>Специальные ребра жесткости на боковых стенках и на дне лотков увеличивают их несущую способность. «Замок» лотка имеет трубчатую конструкцию, что позволяет надежно фиксировать крышку, полностью исключает острые кромки и увеличивает жесткость лотка.</p> <p>Для более прочной фиксации крышки, в конструкции лотка предусмотрен развал стенок наружу на 4 градуса.</p>	<p>Для прокладки проводов и кабелей напряжением до 1000 В при выполнении открытых электропроводок и открытой прокладке кабельных линий. Применяются для совместной укладки силового и информационного кабеля, а также для монтажа светильников.</p>
	<p>ЛУТКИ ЛЕСТНИЧНЫЕ</p> <p>ТУ-3449-005-61603126-10 - лотки лестничные металлические типа НЛО системы «OSTEC».</p> <p>Сконструированы на базе боковых профилей и перфорированных перемычек, которые крепятся к боковине методом «клинч-соединения».</p> <p>Боковые профили изготавливаются методом проката и имеют продольные ребра жесткости, что повышает их несущую способность.</p> <p>Перемычки из П-образного или С-образного профиля имеют отверстия для крепления кабеля при помощи пластиковых стяжек.</p>	<p>Для прокладки кабеля с большой распределенной нагрузкой.</p>
	<p>ЛУТКИ ПРОВОЛОЧНЫЕ</p> <p>ТУ-3449-004-61603126-10 - лотки проволочные металлические для электропроводок системы «OSTEC».</p> <p>Металлические лотки сетчатой конструкции, производятся путем контактной сварки черной проволоки с последующим гальваническим цинкованием всего лотка.</p>	<p>Магистральный монтаж в сфере СКС и телекоммуникаций — для быстрого доступа, визуального контроля, чистки и вентиляции трассы. Также применимы для укладки силового кабеля, в том числе, и вместе с информационным кабелем.</p>
	<p>АКСЕССУАРЫ ДЛЯ МОНТАЖА ЛОТКОВ</p> <p>ТУ-3449-002-61603126-09 - кронштейны консольные настенно-потолочные системы «OSTEC».</p> <p>Универсальные аксессуары подходят для монтажа всех видов лотков OSTEC.</p> <p>Специальные аксессуары, разработанные для крепления отдельных видов лотков, обеспечивают надежность крепления и простоту монтажа.</p>	<p>Для крепления всех видов лотков OSTEC к потолку, к стене, к полу.</p>
	<p>КРЕПЕЖНЫЕ ЭЛЕМЕНТЫ</p> <p>Крепежные материалы OSTEC выполнены в соответствии с требованиями действующих стандартов.</p>	<p>Для крепления к бетону, кирпичу, природному камню, другим строительным материалам. Предназначены для всех типов монтажа от легких до наиболее ответственных креплений.</p>



О КОМПАНИИ

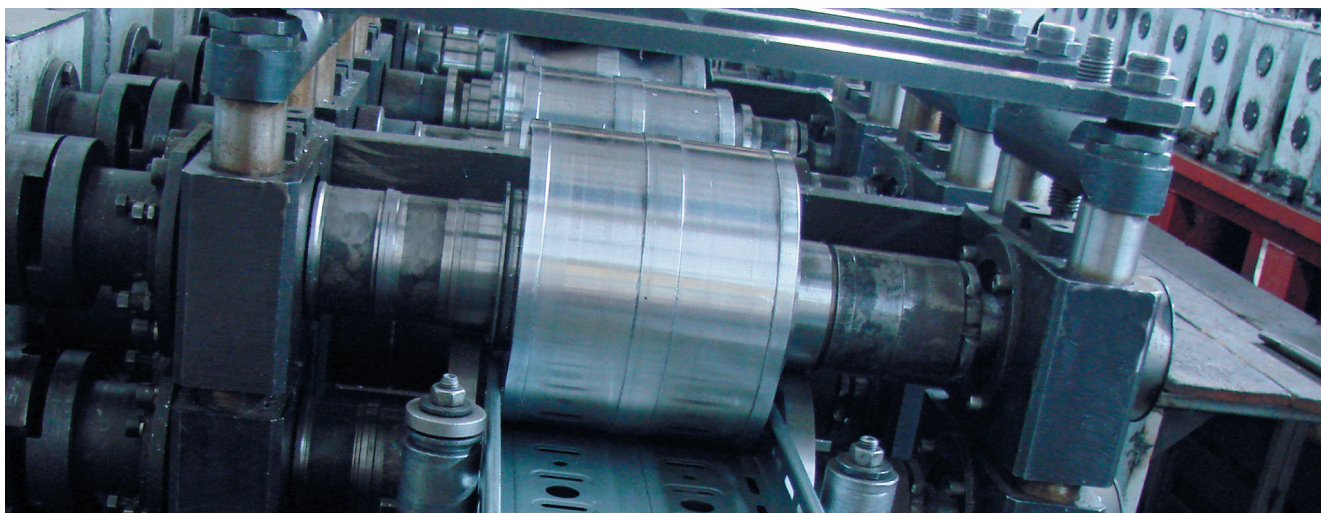

Компания

Компания ОСТЕК основана в 1997 году, является одним из ведущих российских производителей кабельных металлоконструкций, имеет собственные производственные, складские и торговые подразделения, филиалы по всей территории России.

Миссия

Обеспечение рынка кабельных металлоконструкций полной гаммой высококачественной и доступной продукции.

Стратегическая цель

Лидерство на рынке кабельных металлоконструкций в России и странах СНГ за счет повышения качества и совершенствования выпускаемой продукции, расширения ассортимента, предложения более экономичных и нестандартных технических решений, улучшения сервиса продаж.

Ассортимент

Кабельные металлоконструкции ОСТЕК включают в себя лотки-короба перфорированные и неперфорированные, лестничные лотки, проволочные лотки, универсальные металлоконструкции, системы крепежа и подвесов, а также полную гамму аксессуаров ко всем перечисленным видам продукции.

Политика продаж

Компания ОСТЕК осуществляет поставку своей продукции через сеть официальных дистрибьюторов, представленных в большинстве регионов Российской Федерации, в Республике Беларусь и Казахстане. Филиалы и представительства ОСТЕК обеспечивают поддержку партнеров на всей территории Российской Федерации.

Качество

Компания ОСТЕК в 2007 году получила сертификат ISO 9001, применительно к производству металлических кабельных лотков-коробов, лестничных лотков, лотков проволочных и системы консольных настенно-потолочных кронштейнов к ним. Сертификат подтверждает соответствие системы менеджмента качества (СМК) требованиям международного стандарта качества ISO 9000.

СЕРТИФИКАТЫ НА ПРОДУКЦИЮ



Сертификат соответствия требованиям стандарта ISO 9001:2008 № РОСС RU.1701.11 ТСМО/ГОС



Патент на систему лотков OSTEC



Сертификат пожарной безопасности на лотки короба OSTEC № ДСПБ.RU.ПР.059.В.00003



Сертификат пожарной безопасности на проволочные лотки OSTEC № ДСПБ.RU.ПР.059.В.00004



Сертификат пожарной безопасности на лестничные лотки OSTEC серии HLO № ДСПБ.RU.ПР.059.В.00006



Сертификат соответствия на лотки металлические серий ЛПМЗТ и ЛНМЗТ системы OSTEC № РОСС RU.AB24.H03768



Сертификат соответствия на кронштейны консольные настенно-потолочные типа ПП, ПН системы OSTEC № РОСС RU.AB24.H03765



Сертификат соответствия на лотки проволочные для электропроводов типа ПЛМ и аксессуары к ним: кплл, кпллс, пплл, ппу, сплп, сплб, сплд20, спл020, сплл системы OSTEC № РОСС RU.AB24.H03767



Сертификат соответствия на лотки лестничные металлические типа HLO системы OSTEC № РОСС RU.AB24.H03764



Сертификат климатического исполнения УХЛ, ХЛ категории размещения 1 на все типы лотков OSTEC № РОСС RU.АЮ64.Н05192



Сертификат соответствия на лотки типов ЛПМЗТ(М) и ЛНМЗТ(М), крышки и аксессуары к ним системы OSTEC № РОСС RU.AB24.H04497



Санитарное заключение на проволочные лотки OSTEC № 77.01.16.224.П.081115.10.07



Сертификат пожарной безопасности на огнестойкую кабельную линию системы OSTEC № С-РУ.ПБ05.В.01752



1. ЛОТКИ-КОРОБА OSTEC

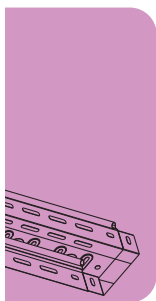
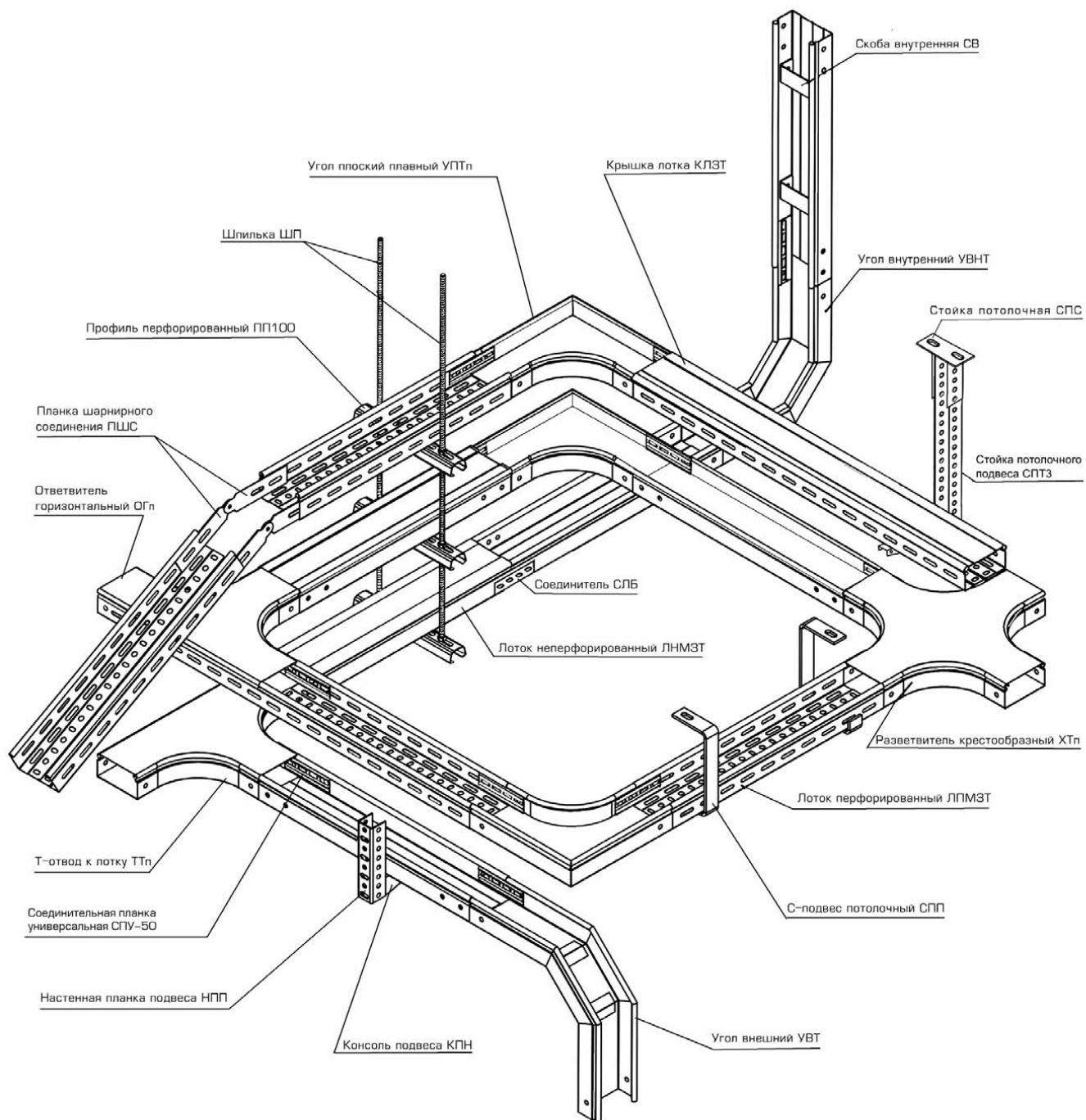

1.1 ЛОТКИ-КОРОБА OSTEC СЕРИЙ ЛНМЗТ И ЛПМЗТ

Лоток неперфорированный ЛНМЗТ(М)-50x50пр

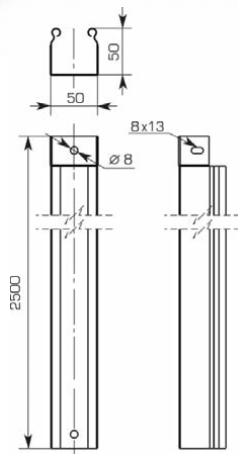
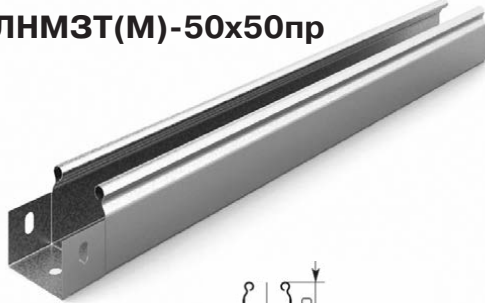

Лоток перфорированный ЛПМЗТ(М)-50x50пр

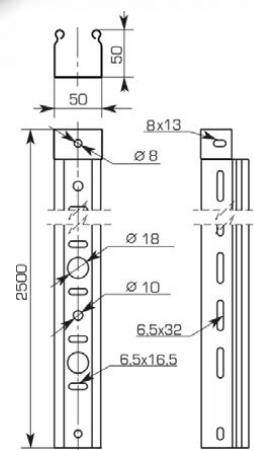

Материал Рулонная сталь, оцинкованная методом Сендзимира в агрегатах непрерывного цинкования

Марка стали 08 ПС

Конструкция Дополнительные ребра жесткости на дне лотка увеличивают несущую способность лотка

Замок лотка имеет трубчатую конструкцию, что исключает острые кромки и увеличивает несущую способность лотка

Способ изготовления Прокат

При заполнении лотка максимальным теоретически количеством кабеля (Шт.) указанного диаметра (D) и удельного веса (M) расчетная кабельная нагрузка (Q) позволяет установить опоры на расстояние Δ.

Кабель	D, мм	M, кН/м	Шт.	Q, кН/м	Δ, м
3x1.5	10,1	0,0016	21	0,0336	2,5
5x2.5	14,6	0,0035	8	0,028	2,5
5x6	20,2	0,0072	5	0,036	2,5
5x16	30,9	0,017	1	0,017	2,5
4x70	49,7	0,05	-	-	-



График отражает безопасную рабочую нагрузку (БРН - максимальная нагрузка, которая может быть безопасно приложена к системе в нормальных условиях), рекомендуемую к применению при проектировании кабельных трасс. БРН составляет 80% от данных, полученных при испытаниях на нагрузку по ГОСТ Р 52868-2007 с соблюдением следующих условий:

- Лотки прикреплены к опорам с помощью винтов и гаек;
- Монтаж - горизонтальный;
- Опоры считаются жесткими;
- Нагрузка равномерно распределена (как продольно, так и поперечно);
- Отсутствие соединений на конечных пролетах;
- Максимальное линейное перемещение 1/100 от расстояния между опорами;
- Максимальное поперечное перемещение 1/20 от ширины лотка.

Код	Артикул	Размеры, мм	Толщина металла, мм	Вес, кг/м	Полезная площадь сечения, см ²	Нагрузка Q, кН/м, (L-расстояние между опорами, мм)				Упак., м
						L=1000	L=1500	L=2000	L=2500	
012551	ЛНМЗТ(М)-50x50пр	50x50x2500	0,55	0,77	24,22	1,63	1,01	0,46	0,28	30
011551	ЛПМЗТ(М)-50x50пр	50x50x2500	0,55	0,71	24,22	1,64	1,02	0,48	0,23	30

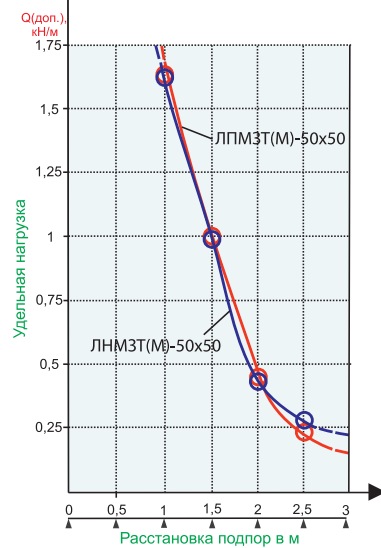

Лоток неперфорированный ЛНМЗТ(М)-100х50пр

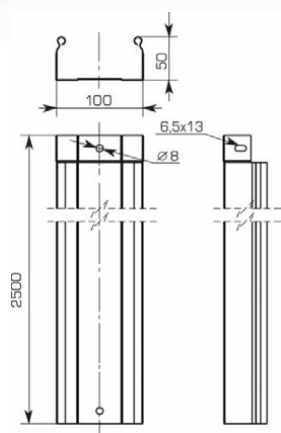

Лоток перфорированный ЛПМЗТ(М)-100х50пр



График отражает безопасную рабочую нагрузку (БРН - максимальная нагрузка, которая может быть безопасно приложена к системе в нормальных условиях), рекомендуемую к применению при проектировании кабельных трасс. БРН составляет 80% от данных, полученных при испытаниях на нагрузку по ГОСТ Р 52868-2007 с соблюдением следующих условий:

- Лотки прикреплены к опорам с помощью винтов и гаек;
- Монтаж - горизонтальный;
- Опоры считаются жесткими;
- Нагрузка равномерно распределена (как продольно, так и поперечно);
- Отсутствие соединений на конечных пролетах;
- Максимальное линейное перемещение 1/100 от расстояния между опорами;
- Максимальное поперечное перемещение 1/20 от ширины лотка.

- Материал** Ролунная сталь, оцинкованная методом Сендзимира в агрегатах непрерывного цинкования
- Марка стали** 08 ПС
- Конструкция** Дополнительные ребра жесткости на дне лотка увеличивают несущую способность лотка
- Замок лотка имеет трубчатую конструкцию, что исключает острые кромки и увеличивает несущую способность лотка
- Способ изготовления** Прокат

При заполнении лотка максимальным теоретически количеством кабеля (Шт.) указанного диаметра (D) и удельного веса (M) расчетная кабельная нагрузка (Q) позволяет установить опоры на расстояние Δ.

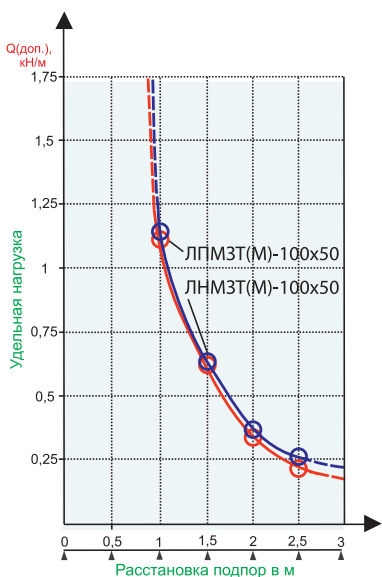
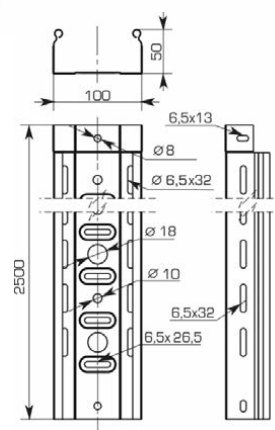
Кабель	D, мм	M, кН/м	Шт.	Q, кН/м	Δ, м
3x1.5	10,1	0,0016	43	0,0688	2,5
5x2.5	14,6	0,0035	17	0,0595	2,5
5x6	20,2	0,0072	7	0,0504	2,5
5x16	30,9	0,017	3	0,051	2,5
4x70	49,7	0,05	1	0,05	2,5

Код	Артикул	Размеры, мм	Толщина металла, мм	Вес, кг/м	Полезная площадь сечения, см ²	Нагрузка Q, кН/м (L-расстояние между опорами, мм)				Упак., м
						L=1000	L=1500	L=2000	L=2500	
012151	ЛНМЗТ(М)-100х50пр	100х50х2500	0,55	0,91	48,44	1,14	0,67	0,39	0,26	20
011151	ЛПМЗТ(М)-100х50пр	100х50х2500	0,55	0,84	48,44	1,11	0,67	0,31	0,21	20

Лоток неперфорированный ЛНМЗТ(М)-200х50пр

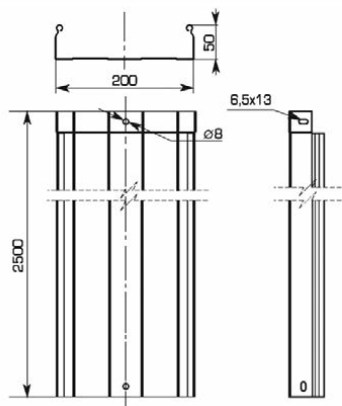
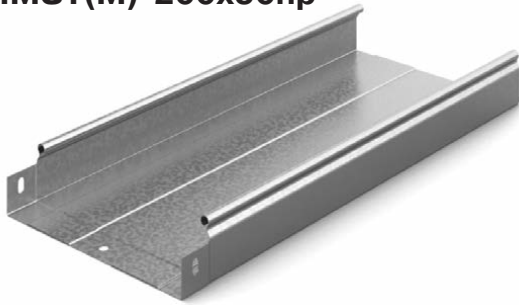

Лоток перфорированный ЛПМЗТ(М)-200х50пр

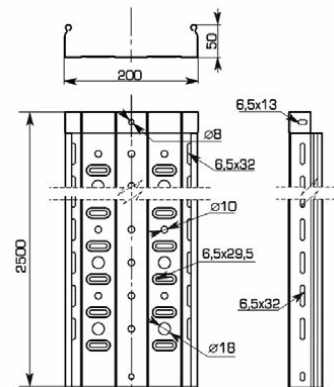
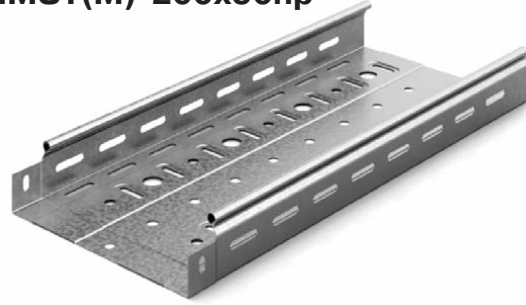

- Материал** Руллонная сталь, оцинкованная методом Сендзимира в агрегатах непрерывного цинкования
- Марка стали** 08 ПС
- Конструкция** Дополнительные ребра жесткости на дне лотка увеличивают несущую способность лотка
- Замок лотка имеет трубчатую конструкцию, что исключает острые кромки и увеличивает несущую способность лотка
- Способ изготовления** Прокат

При заполнении лотка максимальным теоретически количеством кабеля (Шт.) указанного диаметра (D) и удельного веса (M) расчетная кабельная нагрузка (Q) позволяет установить опоры на расстояние Δ.

Кабель	D, мм	M, кН/м	Шт.	Q, кН/м	Δ, м
3x1.5	10,1	0,0016	93	0,1488	2,5
5x2.5	14,6	0,0035	38	0,133	2,5
5x6	20,2	0,0072	17	0,1224	2,5
5x16	30,9	0,017	6	0,102	2,5
4x70	49,7	0,05	3	0,15	2,5

Код	Артикул	Размеры, мм	Толщина металла, мм	Вес, кг/м	Полезная площадь сечения, см ²	Нагрузка Q, кН/м (L-расстояние между опорами, мм)				Упак., М
						L=1000	L=1500	L=2000	L=2500	
012251	ЛНМЗТ(М)-200х50пр	200х50х2500	0,70	1,77	98,44	1,20	0,91	0,66	0,36	10
011251	ЛПМЗТ(М)-200х50пр	200х50х2500	0,70	1,61	98,44	1,14	0,71	0,55	0,34	10



График отражает безопасную рабочую нагрузку (БРН - максимальная нагрузка, которая может быть безопасно приложена к системе в нормальных условиях), рекомендуемую к применению при проектировании кабельных трасс. БРН составляет 80% от данных, полученных при испытаниях на нагрузку по ГОСТ Р 52868-2007 с соблюдением следующих условий:

- Лотки прикреплены к опорам с помощью винтов и гаек;
- Монтаж - горизонтальный;
- Опоры считаются жесткими;
- Нагрузка равномерно распределена (как продольно, так и поперечно);
- Отсутствие соединений на конечных пролетах;
- Максимальное линейное перемещение 1/100 от расстояния между опорами;
- Максимальное поперечное перемещение 1/20 от ширины лотка.



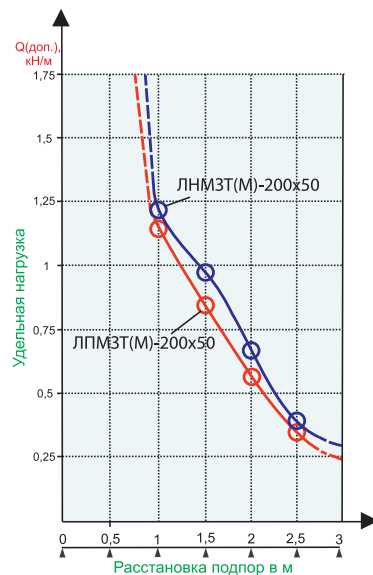
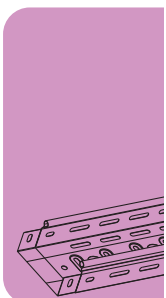

Лоток неперфорированный ЛНМЗТ(М)-300х50пр

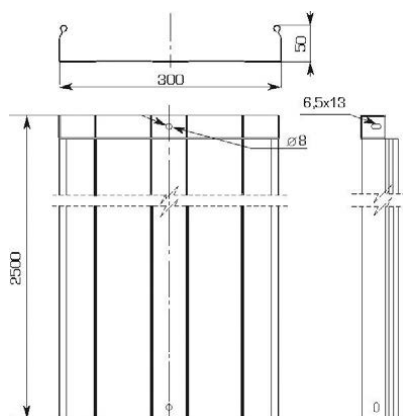

Лоток перфорированный ЛПМЗТ(М)-300х50пр



График отражает безопасную рабочую нагрузку (БРН - максимальная нагрузка, которая может быть безопасно приложена к системе в нормальных условиях), рекомендуемую к применению при проектировании кабельных трасс. БРН составляет 80% от данных, полученных при испытаниях на нагрузку по ГОСТ Р 52868-2007 с соблюдением следующих условий:

- Лотки прикреплены к опорам с помощью винтов и гаек;
- Монтаж - горизонтальный;
- Опоры считаются жесткими;
- Нагрузка равномерно распределена (как продольно, так и поперечно);
- Отсутствие соединений на конечных пролетах;
- Максимальное линейное перемещение 1/100 от расстояния между опорами;
- Максимальное поперечное перемещение 1/20 от ширины лотка.

- Материал** Рулочная сталь, оцинкованная методом Сендзимира в агрегатах непрерывного цинкования
- Марка стали** 08 ПС
- Конструкция** Дополнительные ребра жесткости на дне лотка увеличивают несущую способность лотка
- Замок лотка имеет трубчатую конструкцию, что исключает острые кромки и увеличивает несущую способность лотка
- Способ изготовления** Прокат

При заполнении лотка максимальным теоретически количеством кабеля (Шт.) указанного диаметра (D) и удельного веса (M) расчетная кабельная нагрузка (Q) позволяет установить опоры на расстояние Δ.

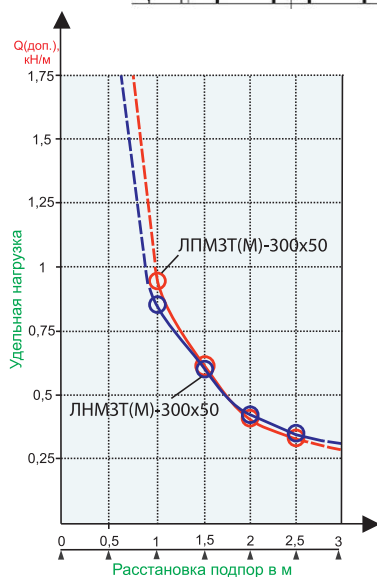
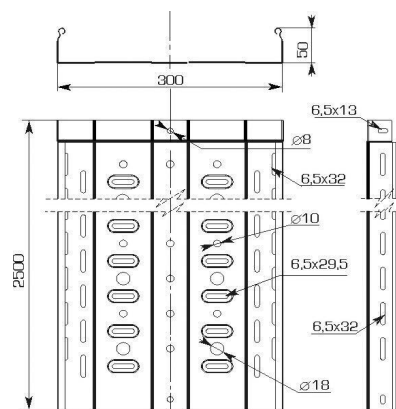
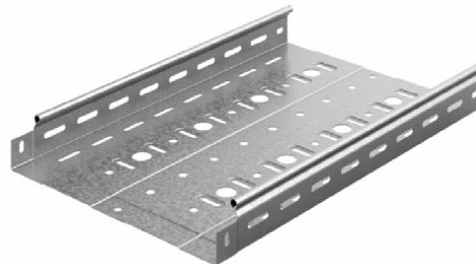
Кабель	D, мм	M, кН/м	Шт.	Q, кН/м	Δ, м
3x1.5	10,1	0,0016	143	0,2288	2,5
5x2.5	14,6	0,0035	59	0,2065	2,5
5x6	20,2	0,0072	27	0,1944	2,5
5x16	30,9	0,017	9	0,153	2,5
4x70	49,7	0,05	6	0,3	2,5

Код	Артикул	Размеры, мм	Толщина металла, мм	Вес, кг/м	Полезная площадь сечения, см ²	Нагрузка Q, кН/м (L-расстояние между опорами, мм)				Упак., м
						L=1000	L=1500	L=2000	L=2500	
012353	ЛНМЗТ(М)-300х50пр	300х50х2500	0,70	2,32	147,44	0,80	0,58	0,45	0,35	10
011353	ЛПМЗТ(М)-300х50пр	300х50х2500	0,70	2,10	147,44	0,94	0,59	0,44	0,33	10

Лоток неперфорированный ЛНМЗТ-400х50пр

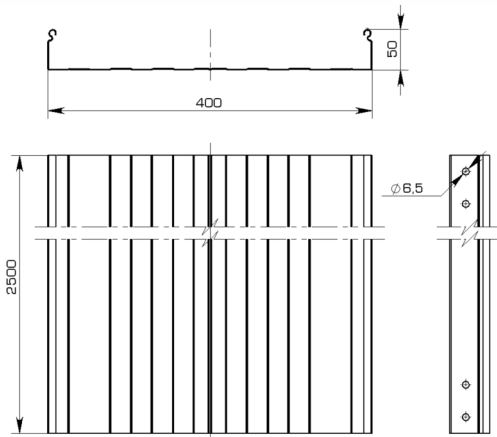

Лоток перфорированный ЛПМЗТ-400х50пр

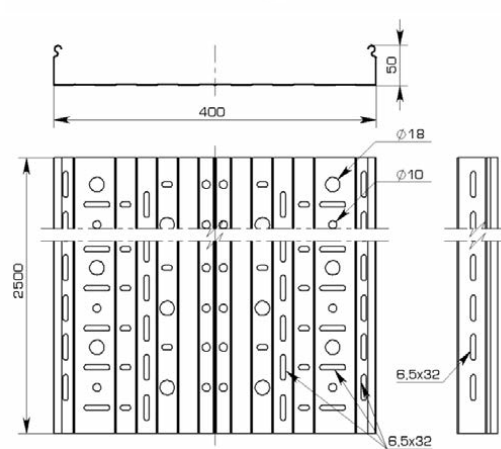

Материал Рулонная сталь, оцинкованная методом Сендзимира в агрегатах непрерывного цинкования

Марка стали 08 ПС

Конструкция Дополнительные ребра жесткости на дне лотка увеличивают несущую способность лотка

Замок лотка имеет трубчатую конструкцию, что исключает острые кромки и увеличивает несущую способность лотка

Способ изготовления Прокат

При заполнении лотка максимальным теоретически количеством кабеля (Шт.) указанного диаметра (D) и удельного веса (M) расчетная кабельная нагрузка (Q) позволяет установить опоры на расстояние Δ.

Кабель	D, мм	M, кН/м	Шт.	Q, кН/м	Δ, м
3x1.5	10,1	0,0016	193	0,3088	2,5
5x2.5	14,6	0,0035	80	0,28	2,5
5x6	20,2	0,0072	37	0,2664	2,5
5x16	30,9	0,017	12	0,204	2,5
4x70	49,7	0,05	8	0,4	2,5



График отражает безопасную рабочую нагрузку (БРН - максимальная нагрузка, которая может быть безопасно приложена к системе в нормальных условиях), рекомендуемую к применению при проектировании кабельных трасс. БРН составляет 80% от данных, полученных при испытаниях на нагрузку по ГОСТ Р 52868-2007 с соблюдением следующих условий:

- Лотки прикреплены к опорам с помощью винтов и гаек;
- Монтаж - горизонтальный;
- Опоры считаются жесткими;
- Нагрузка равномерно распределена (как продольно, так и поперечно);
- Отсутствие соединений на конечных пролетах;
- Максимальное линейное перемещение 1/100 от расстояния между опорами;
- Максимальное поперечное перемещение 1/20 от ширины лотка.

Код	Артикул	Размеры, мм	Толщина металла, мм	Вес, кг/м	Полезная площадь сечения, см ²	Нагрузка Q, кН/м (L-расстояние между опорами, мм)				Упак., м
						L=1000	L=1500	L=2000	L=2500	
012451	ЛНМЗТ-400х50пр	400х50х2500	1,00	3,88	198,44	1,49	0,96	0,70	0,55	5
011451	ЛПМЗТ-400х50пр	400х50х2500	1,00	3,49	198,44	1,28	0,85	0,57	0,44	5



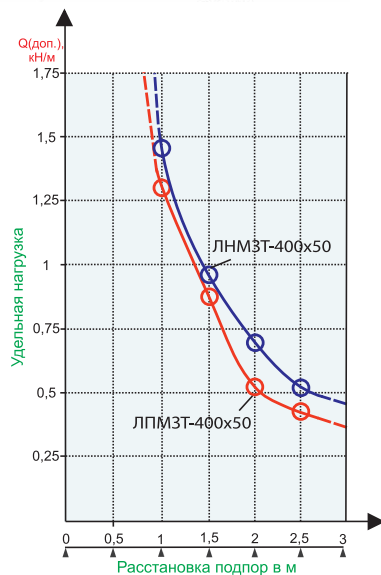

Лоток неперфорированный ЛНМЗТ-100x80пр

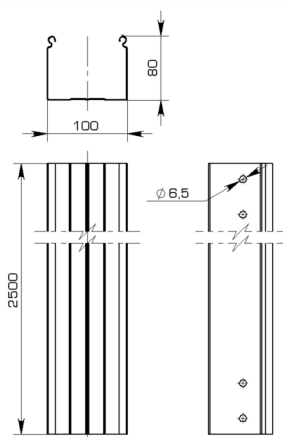

Лоток перфорированный ЛПМЗТ-100x80пр



График отражает безопасную рабочую нагрузку (БРН - максимальная нагрузка, которая может быть безопасно приложена к системе в нормальных условиях), рекомендуемую к применению при проектировании кабельных трасс. БРН составляет 80% от данных, полученных при испытаниях на нагрузку по ГОСТ Р 52868-2007 с соблюдением следующих условий:

- Лотки прикреплены к опорам с помощью винтов и гаек;
- Монтаж - горизонтальный;
- Опоры считаются жесткими;
- Нагрузка равномерно распределена (как продольно, так и поперечно);
- Отсутствие соединений на конечных пролетах;
- Максимальное линейное перемещение 1/100 от расстояния между опорами;
- Максимальное поперечное перемещение 1/20 от ширины лотка.

- Материал** Рунная сталь, оцинкованная методом Сендзимира в агрегатах непрерывного цинкования
- Марка стали** 08 ПС
- Конструкция** Дополнительные ребра жесткости на дне лотка увеличивают несущую способность лотка
- Замок лотка имеет трубчатую конструкцию, что исключает острые кромки и увеличивает несущую способность лотка
- Способ изготовления** Прокат

При заполнении лотка максимальным теоретически количеством кабеля (Шт.) указанного диаметра (D) и удельного веса (M) расчетная кабельная нагрузка (Q) позволяет установить опоры на расстояние Δ.

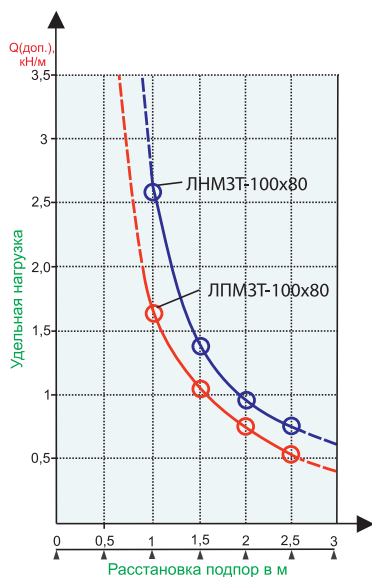
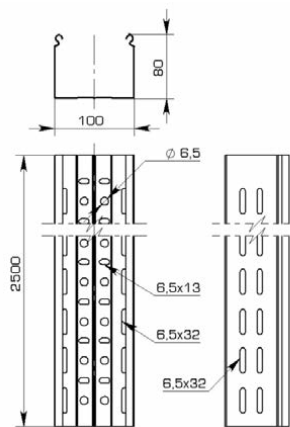
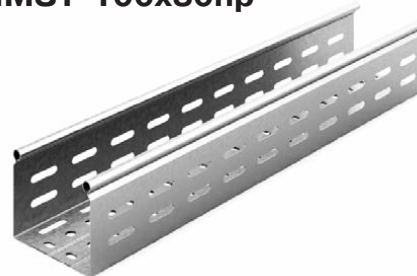
Кабель	D, мм	M, кН/м	Шт.	Q, кН/м	Δ, м
3x1.5	10,1	0,0016	77	0,1232	2,5
5x2.5	14,6	0,0035	33	0,1155	2,5
5x6	20,2	0,0072	14	0,1008	2,5
5x16	30,9	0,017	5	0,085	2,5
4x70	49,7	0,05	2	0,1	2,5

Код	Артикул	Размеры, мм	Толщина металла, мм	Вес, кг/м	Полезная площадь сечения, см ²	Нагрузка Q, кН/м (L-расстояние между опорами, мм)				Упак., м
						L=1000	L=1500	L=2000	L=2500	
012181	ЛНМЗТ-100x80пр	100x80x2500	1,00	2,11	77,42	2,13	1,34	0,93	0,72	5
011181	ЛПМЗТ-100x80пр	100x80x2500	1,00	1,94	77,42	1,60	1,05	0,72	0,57	5

Лоток неперфорированный ЛНМЗТ-200х80пр

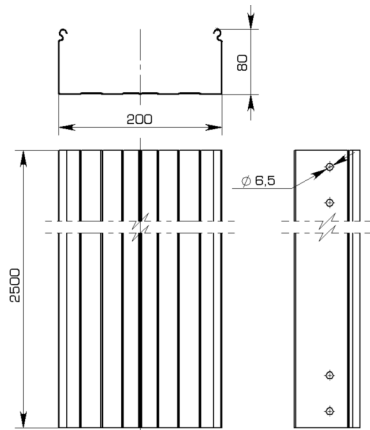
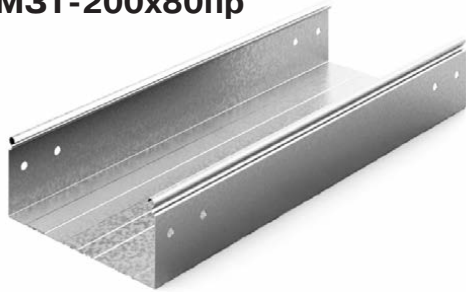

Лоток перфорированный ЛПМЗТ-200х80пр

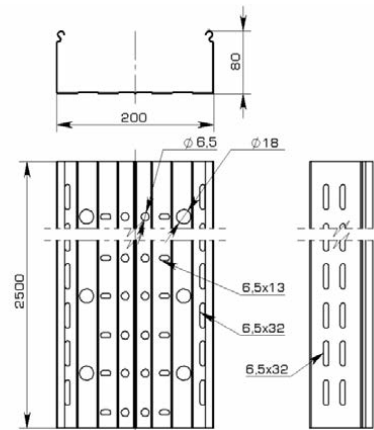

Материал Рулонная сталь, оцинкованная методом Сендзимира в агрегатах непрерывного цинкования

Марка стали 08 ПС

Конструкция Дополнительные ребра жесткости на дне лотка увеличивают несущую способность лотка

Замок лотка имеет трубчатую конструкцию, что исключает острые кромки и увеличивает несущую способность лотка

Способ изготовления Прокат

При заполнении лотка максимальным теоретически количеством кабеля (Шт.) указанного диаметра (D) и удельного веса (M) расчетная кабельная нагрузка (Q) позволяет установить опоры на расстояние Δ.

Кабель	D, мм	M, кН/м	Шт.	Q, кН/м	Δ, м
3x1.5	10,1	0,0016	167	0,2672	2,5
5x2.5	14,6	0,0035	75	0,2625	2,5
5x6	20,2	0,0072	34	0,2448	2,5
5x16	30,9	0,017	11	0,187	2,5
4x70	49,7	0,05	3	0,15	2,5



График отражает безопасную рабочую нагрузку (БРН - максимальная нагрузка, которая может быть безопасно приложена к системе в нормальных условиях), рекомендуемую к применению при проектировании кабельных трасс. БРН составляет 80% от данных, полученных при испытаниях на нагрузку по ГОСТ Р 52868-2007 с соблюдением следующих условий:

- Лотки прикреплены к опорам с помощью винтов и гаек;
- Монтаж - горизонтальный;
- Опоры считаются жесткими;
- Нагрузка равномерно распределена (как продольно, так и поперечно);
- Отсутствие соединений на конечных пролетах;
- Максимальное линейное перемещение 1/100 от расстояния между опорами;
- Максимальное поперечное перемещение 1/20 от ширины лотка.

Код	Артикул	Размеры, мм	Толщина металла, мм	Вес, кг/м	Полезная площадь сечения, см ²	Нагрузка Q, кН/м (L-расстояние между опорами, мм)				Упак., М
						L=1000	L=1500	L=2000	L=2500	
012281	ЛНМЗТ-200х80пр	200х80х2500	1,00	2,84	156,42	1,71	1,13	0,83	0,59	5
011281	ЛПМЗТ-200х80пр	200х80х2500	1,00	2,62	156,42	1,78	1,06	0,77	0,60	5



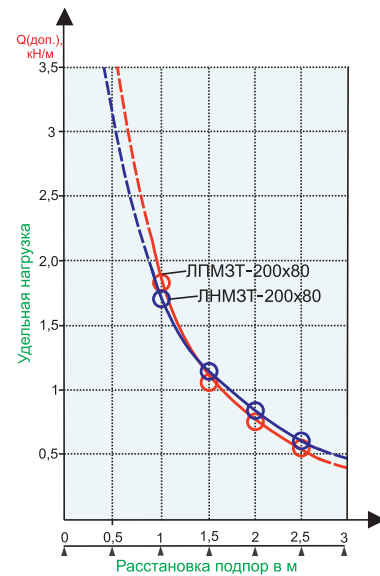
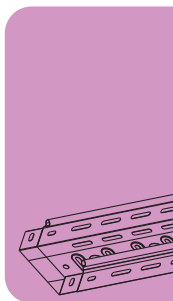

Лоток неперфорированный ЛНМЗТ-300x80пр

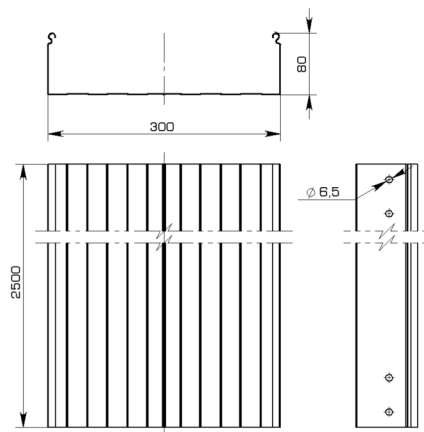
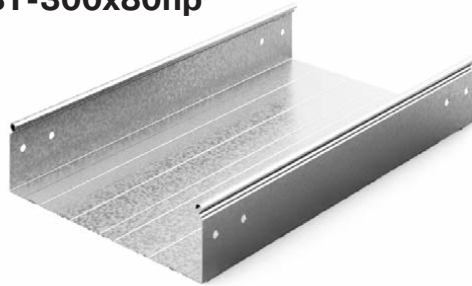

Лоток перфорированный ЛПМЗТ-300x80пр



График отражает безопасную рабочую нагрузку (БРН - максимальная нагрузка, которая может быть безопасно приложена к системе в нормальных условиях), рекомендуемую к применению при проектировании кабельных трасс. БРН составляет 80% от данных, полученных при испытаниях на нагрузку по ГОСТ Р 52868-2007 с соблюдением следующих условий:

- Лотки прикреплены к опорам с помощью винтов и гаек;
- Монтаж - горизонтальный;
- Опоры считаются жесткими;
- Нагрузка равномерно распределена (как продольно, так и поперечно);
- Отсутствие соединений на конечных пролетах;
- Максимальное линейное перемещение 1/100 от расстояния между опорами;
- Максимальное поперечное перемещение 1/20 от ширины лотка.

- Материал** Рулочная сталь, оцинкованная методом Сендимира в агрегатах непрерывного цинкования
- Марка стали** 08 ПС
- Конструкция** Дополнительные ребра жесткости на дне лотка увеличивают несущую способность лотка
- Замок лотка имеет трубчатую конструкцию, что исключает острые кромки и увеличивает несущую способность лотка
- Способ изготовления** Прокат

При заполнении лотка максимальным теоретически количеством кабеля (Шт.) указанного диаметра (D) и удельного веса (M) расчетная кабельная нагрузка (Q) позволяет установить опоры на расстояние Δ.

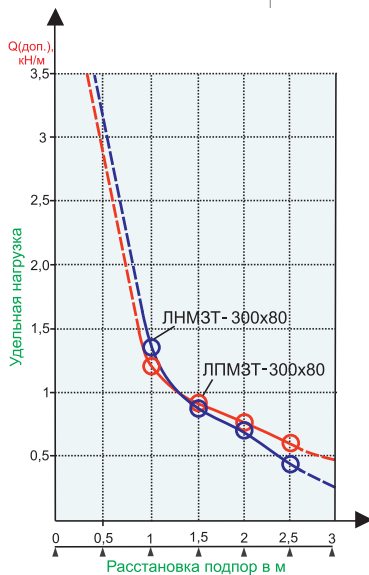
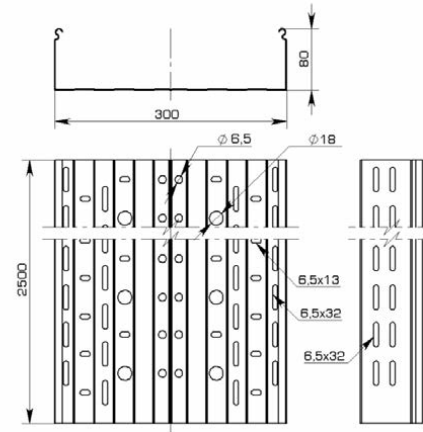
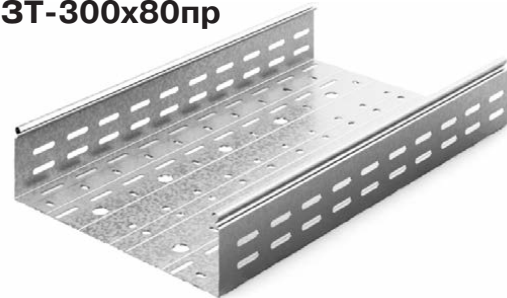
Кабель	D, мм	M, кН/м	Шт.	Q, кН/м	Δ, м
3x1.5	10,1	0,0016	257	0,4112	2,5
5x2.5	14,6	0,0035	117	0,4095	2,5
5x6	20,2	0,0072	54	0,3888	2,5
5x16	30,9	0,017	17	0,289	2,5
4x70	49,7	0,05	5	0,25	2,5

Код	Артикул	Размеры, мм	Толщина металла, мм	Вес, кг/м	Полезная площадь сечения, см ²	Нагрузка Q, кН/м (L-расстояние между опорами, мм)				Упак., м
						L=1000	L=1500	L=2000	L=2500	
012381	ЛНМЗТ-300x80пр	300x80x2500	1,00	3,58	235,42	1,39	0,85	0,62	0,44	5
011381	ЛПМЗТ-300x80пр	300x80x2500	1,00	3,12	235,42	1,23	0,88	0,75	0,57	5

Лоток неперфорированный ЛНМЗТ-100х100пр

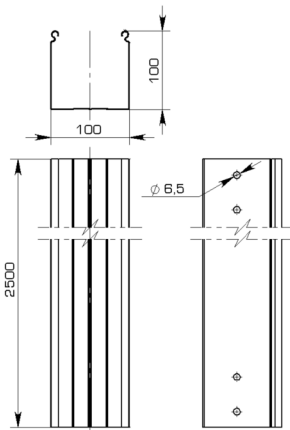

Лоток перфорированный ЛПМЗТ-100х100пр

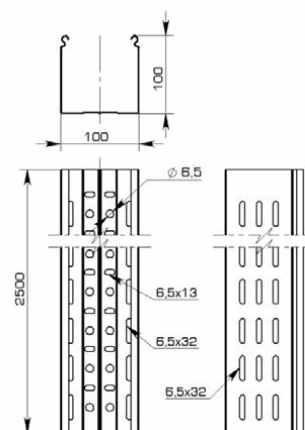

Материал Рулонная сталь, оцинкованная методом Сэндзимира в агрегатах непрерывного цинкования

Марка стали 08 ПС

Конструкция Дополнительные ребра жесткости на дне лотка увеличивают несущую способность лотка

Замок лотка имеет трубчатую конструкцию, что исключает острые кромки и увеличивает несущую способность лотка

Способ изготовления Прокат

При заполнении лотка максимальным теоретическим количеством кабеля (Шт.) указанного диаметра (D) и удельного веса (M) расчетная кабельная нагрузка (Q) позволяет установить опоры на расстояние Δ.

Кабель	D, мм	M, кН/м	Шт.	Q, кН/м	Δ, м
3x1.5	10,1	0,0016	94	0,1504	2,5
5x2.5	14,6	0,0035	44	0,154	2,5
5x6	20,2	0,0072	21	0,1512	2,5
5x16	30,9	0,017	8	0,136	2,5
4x70	49,7	0,05	3	0,15	2,5



График отражает безопасную рабочую нагрузку (БРН - максимальная нагрузка, которая может быть безопасно приложена к системе в нормальных условиях), рекомендуемую к применению при проектировании кабельных трасс. БРН составляет 80% от данных, полученных при испытаниях на нагрузку по ГОСТ Р 52868-2007 с соблюдением следующих условий:

- Лотки прикреплены к опорам с помощью винтов и гаек;
- Монтаж - горизонтальный;
- Опоры считаются жесткими;
- Нагрузка равномерно распределена (как продольно, так и поперечно);
- Отсутствие соединений на конечных пролетах;
- Максимальное линейное перемещение 1/100 от расстояния между опорами;
- Максимальное поперечное перемещение 1/20 от ширины лотка.

Код	Артикул	Размеры, мм	Толщина металла, мм	Вес, кг/м	Полезная площадь сечения, см ²	Нагрузка Q, кН/м (L-расстояние между опорами, мм)				Упак., м
						L=1000	L=1500	L=2000	L=2500	
012111	ЛНМЗТ-100х100пр	100х100х2500	1,00	2,40	97,02	2,09	1,35	0,90	0,67	5
011111	ЛПМЗТ-100х100пр	100х100х2500	1,00	2,21	97,02	2,13	1,25	0,83	0,63	5



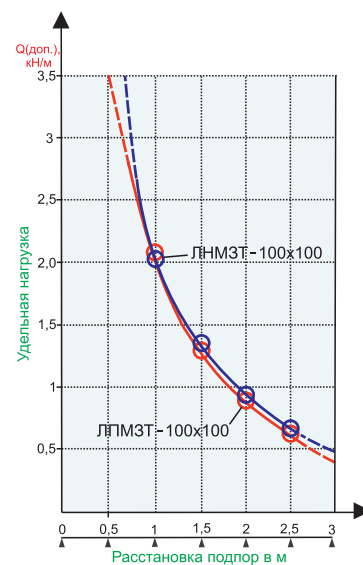

Лоток неперфорированный ЛНМЗТ-200х100пр

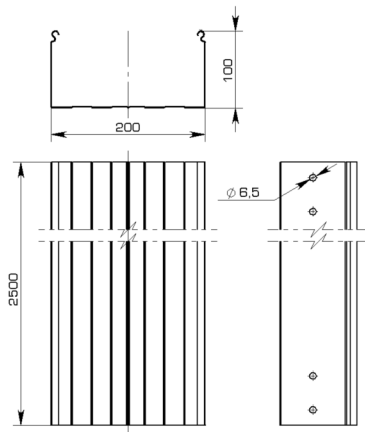
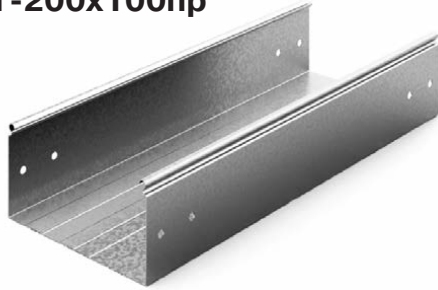

Лоток перфорированный ЛПМЗТ-200х100пр



График отражает безопасную рабочую нагрузку (БРН - максимальная нагрузка, которая может быть безопасно приложена к системе в нормальных условиях), рекомендуемую к применению при проектировании кабельных трасс. БРН составляет 80% от данных, полученных при испытаниях на нагрузку по ГОСТ Р 52868-2007 с соблюдением следующих условий:

- Лотки прикреплены к опорам с помощью винтов и гаек;
- Монтаж - горизонтальный;
- Опоры считаются жесткими;
- Нагрузка равномерно распределена (как продольно, так и поперечно);
- Отсутствие соединений на конечных пролетах;
- Максимальное линейное перемещение 1/100 от расстояния между опорами;
- Максимальное поперечное перемещение 1/20 от ширины лотка.

- Материал** Руллонная сталь, оцинкованная методом Сендзимира в агрегатах непрерывного цинкования
- Марка стали** 08 ПС
- Конструкция** Дополнительные ребра жесткости на дне лотка увеличивают несущую способность лотка
- Замок лотка имеет трубчатую конструкцию, что исключает острые кромки и увеличивает несущую способность лотка
- Способ изготовления** Прокат

При заполнении лотка максимальным теоретически количеством кабеля (Шт.) указанного диаметра (D) и удельного веса (M) расчетная кабельная нагрузка (Q) позволяет установить опоры на расстоянии Δ.

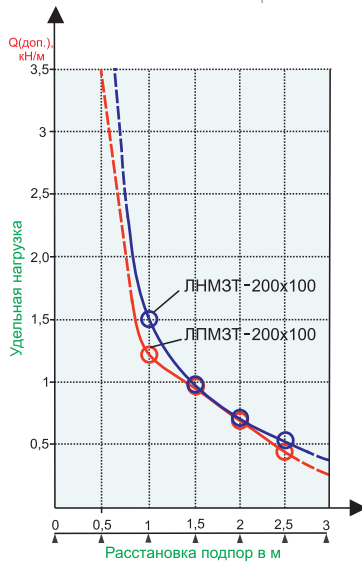
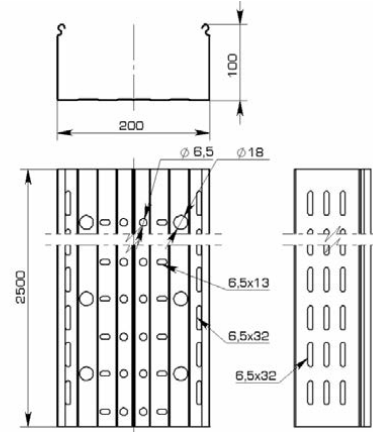
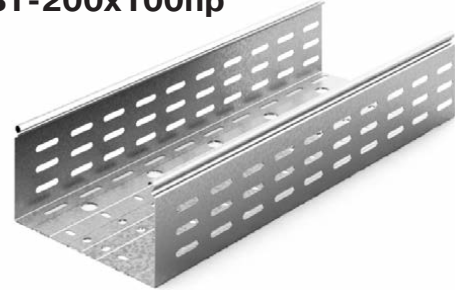
Кабель	D, мм	M, кН/м	Шт.	Q, кН/м	Δ, м
3x1.5	10,1	0,0016	204	0,3264	2,5
5x2.5	14,6	0,0035	88	0,308	2,5
5x6	20,2	0,0072	43	0,3096	2,5
5x16	30,9	0,017	17	0,289	2,5
4x70	49,7	0,05	5	0,25	2,5

Код	Артикул	Размеры, мм	Толщина металла, мм	Вес, кг/м	Полезная площадь сечения, см ²	Нагрузка Q, кН/м (L-расстояние между опорами, мм)				Упак., м
						L=1000	L=1500	L=2000	L=2500	
012211	ЛНМЗТ-200х100пр	200х100х2500	1,00	3,14	196,02	1,51	0,96	0,69	0,53	5
011211	ЛПМЗТ-200х100пр	200х100х2500	1,00	2,88	196,02	1,21	0,93	0,66	0,40	5

Лоток неперфорированный ЛНМЗТ-300х100пр

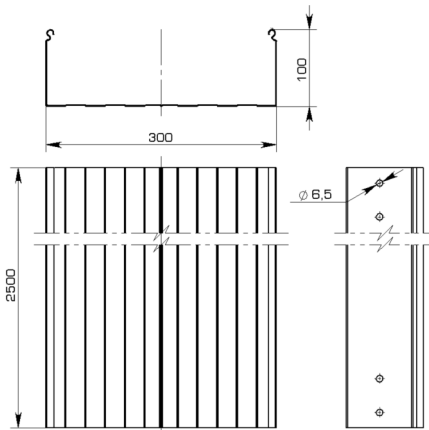
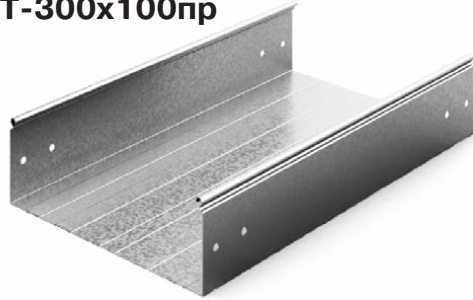

Лоток перфорированный ЛПМЗТ-300х100пр

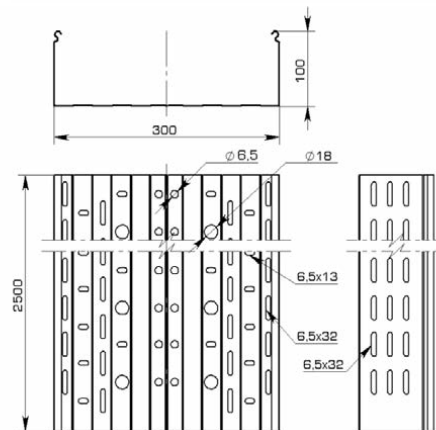
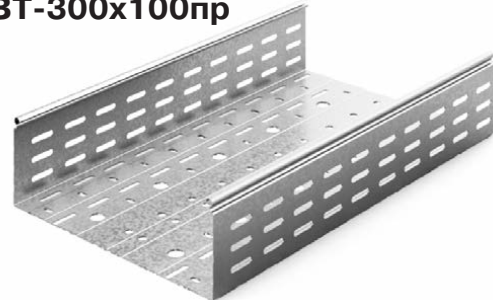

Материал Рулонная сталь, оцинкованная методом Сендимира в агрегатах непрерывного цинкования

Марка стали 08 ПС

Конструкция Дополнительные ребра жесткости на дне лотка увеличивают несущую способность лотка

Замок лотка имеет трубчатую конструкцию, что исключает острые кромки и увеличивает несущую способность лотка

Способ изготовления Прокат

При заполнении лотка максимальным теоретически количеством кабеля (Шт.) указанного диаметра (D) и удельного веса (M) расчетная кабельная нагрузка (Q) позволяет установить опоры на расстояние Δ.

Кабель	D, мм	M, кН/м	Шт.	Q, кН/м	Δ, м
3х1.5	10,1	0,0016	314	0,5024	2,5
5х2.5	14,6	0,0035	137	0,4795	2,5
5х6	20,2	0,0072	68	0,4896	2,5
5х16	30,9	0,017	26	0,442	2,5
4х70	49,7	0,05	9	0,45	2,5



График отражает безопасную рабочую нагрузку (БРН - максимальная нагрузка, которая может быть безопасно приложена к системе в нормальных условиях), рекомендуемую к применению при проектировании кабельных трасс. БРН составляет 80% от данных, полученных при испытаниях на нагрузку по ГОСТ Р 52868-2007 с соблюдением следующих условий:

- Лотки прикреплены к опорам с помощью винтов и гаек;
- Монтаж - горизонтальный;
- Опоры считаются жесткими;
- Нагрузка равномерно распределена (как продольно, так и поперечно);
- Отсутствие соединений на конечных пролетах;
- Максимальное линейное перемещение 1/100 от расстояния между опорами;
- Максимальное поперечное перемещение 1/20 от ширины лотка.

Код	Артикул	Размеры, мм	Толщина металла, мм	Вес, кг/м	Полезная площадь сечения, см ²	Нагрузка Q, кН/м (L-расстояние между опорами, мм)				Упак., м
						L=1000	L=1500	L=2000	L=2500	
012311	ЛНМЗТ-300х100пр	300х100х2500	1,00	3,88	295,02	1,52	0,99	0,72	0,57	5
011311	ЛПМЗТ-300х100пр	300х100х2500	1,00	3,34	295,02	1,87	1,19	0,87	0,58	5

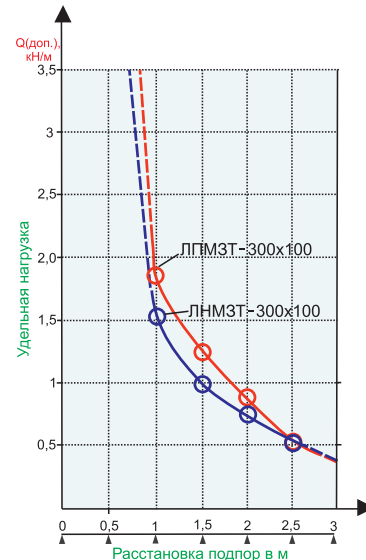

Внимание! Наличие крышки и заглушки приводит к повышению IP до 2X для перфорированных и 4X для неперфорированных лотков.

1.2 КРЫШКИ

Крышка к лотку

КЛЗТ-50пр



КЛЗТ-100пр

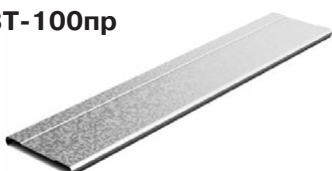

КЛЗТ-200пр

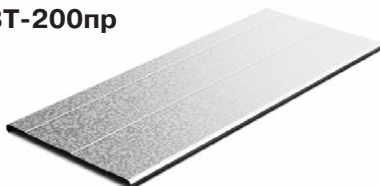

КЛЗТ-300пр

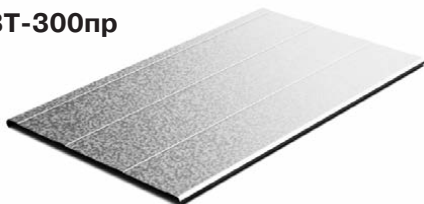

КЛЗТ-400пр

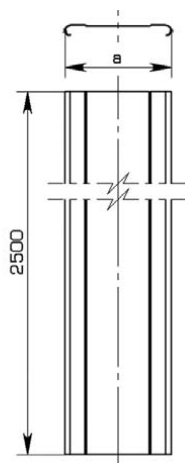
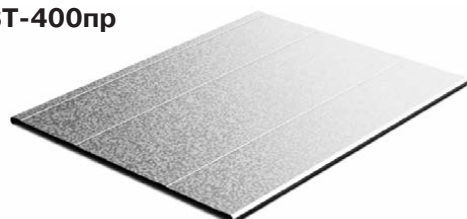

Материал Рулонная сталь, оцинкованная методом Сендзимира в агрегатах непрерывного цинкования

Марка стали 08 ПС

Способ изготовления Прокат

Примечание

Возможно использование крышек КЛЗТ для проволочных лотков OSTEC серии ПЛМ и для лестничных лотков OSTEC серии НЛО.

Код	Артикул	Толщина металла, мм	Вес, кг/м	Ширина, а, мм	Упак., м
020151	КЛЗТ-50пр	0,55	0,25	50	50
020111	КЛЗТ-100пр	0,55	0,44	100	30
020121	КЛЗТ-200пр	0,70	1,14	200	20
020131	КЛЗТ-300пр	0,70	1,65	300	15
020141	КЛЗТ-400пр	0,70	2,25	400	10

1.3 ЗАГЛУШКИ

Заглушка торцевая (ЗТ) предназначена для установки на торец лотков в местах окончания трассы.

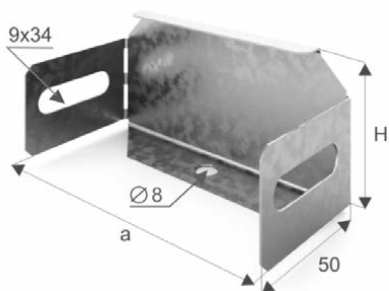

Код	Артикул	Толщина металла, мм	Вес, кг/шт	Размеры, мм		Упак., шт
				а	Н	
040755	ЗТ-50x50	0,70	0,03	50	50	100
040715	ЗТ-100x50	0,70	0,05	100	50	100
040725	ЗТ-200x50	0,70	0,09	200	50	100
040735	ЗТ-300x50	0,70	0,13	300	50	50
040745	ЗТ-400x50	0,70	0,18	400	50	10
040718	ЗТ-100x80	0,70	0,08	100	80	70
040728	ЗТ-200x80	0,70	0,14	200	80	60
040738	ЗТ-300x80	0,70	0,20	300	80	50
040711	ЗТ-100x100	0,70	0,10	100	100	70
040721	ЗТ-200x100	0,70	0,17	200	100	60
040731	ЗТ-300x100	0,70	0,24	300	100	50

Соединение лотков «папа-мама» между собой

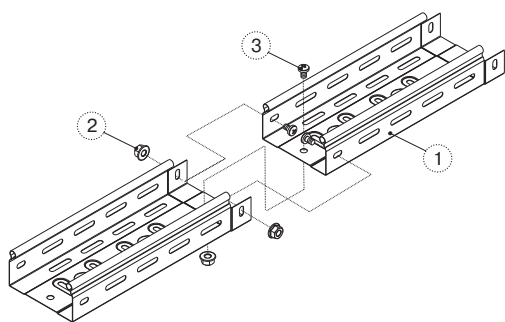

Соединяемые Лотки (1) стыкуются внахлест («папа-мама») и соединяются 3-мя винтовыми комплектами в следующей последовательности: Винт(3) – изнутри Лотка, Гайка (2) – снаружи, со стороны Лотка.

Для сборки каждого стыка используются:

Артикул	Наименование	Кол-во, шт
ВМ610	Винт М6х10	3
ГМ6СБ	Гайка М6 со стопорным буртиком	3

Соединение лотка и крышки

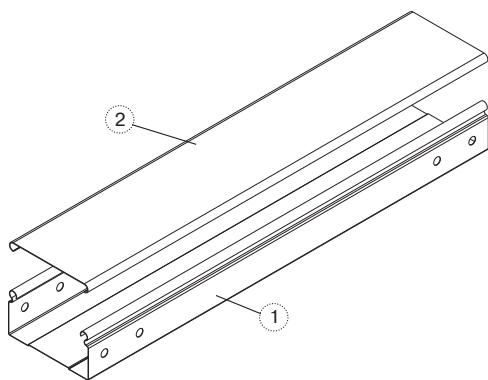

Крышка (2) совмещается с замком Лотка (1) и с небольшим усилием защелкивается.

Соединение лотка и заглушки

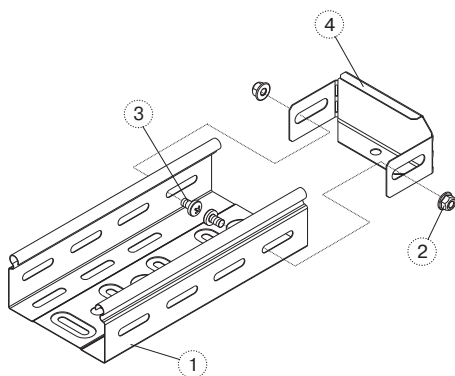

Торцевая Заглушка (4) крепится на торец Лотка (1) 2-мя винтовыми комплектами в следующей последовательности: Винт(3) – изнутри Лотка, Гайка (2) – снаружи, со стороны Лотка.

Для сборки каждого стыка используются:

Артикул	Наименование	Кол-во, шт
ВМ610	Винт М6х10	2
ГМ6СБ	Гайка М6 со стопорным буртиком	2





1.4 ПОВОРОТЫ ПЛОСКИЕ

Внимание! Крышки к углам, отводам, разветвителям плавным поставляются отдельно.

Угол плоский плавный УПТп / Крышка к углу КУПТп

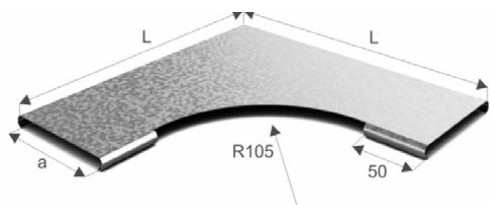
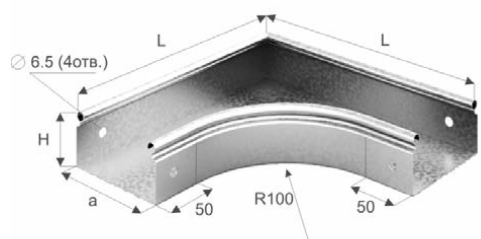

Код	Артикул	Толщина металла, мм	Вес, кг	Размеры, мм			Упак., шт
				a	L	H	
032055	УПТп-50x50	0,70	0,34	50	200	50	10
032015	УПТп-100x50	0,70	0,49	100	250	50	10
032025	УПТп-200x50	0,70	0,88	200	350	50	10
032035	УПТп-300x50	0,70	1,38	300	450	50	10
032045	УПТп-400x50	0,70	2,00	400	550	50	6
032018	УПТп-100x80	0,70	0,68	100	250	80	4
032028	УПТп-200x80	0,70	1,12	200	350	80	4
032038	УПТп-300x80	0,70	1,68	300	450	80	4
032011	УПТп-100x100	0,70	0,76	100	250	100	4
032021	УПТп-200x100	0,70	1,23	200	350	100	4
032031	УПТп-300x100	0,70	1,81	300	450	100	4
022051	КУПТп-50	0,70	0,13	50	200	-	10
022011	КУПТп-100	0,70	0,25	100	250	-	10
022021	КУПТп-200	0,70	0,60	200	350	-	10
022031	КУПТп-300	0,70	1,05	300	450	-	10
022041	КУПТп-400	0,70	1,62	400	550	-	6

Угловой соединитель плоский УСП / Крышка к соединителю КУСП

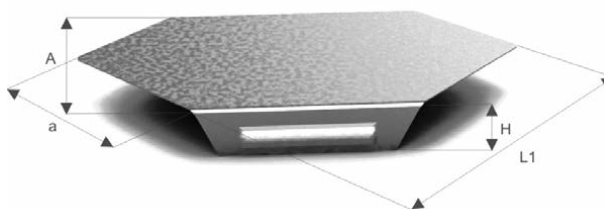
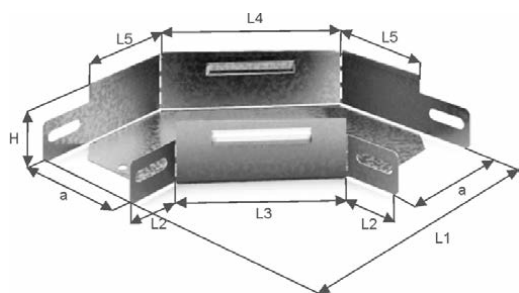

Код	Артикул	Вес, кг	Размеры, мм								Упак., шт
			a	H	L1	L2	L3	L4	L5	A	
032255	УСП-50x50	0,20	50	50	200	50	135	120	60	-	20
032215	УСП-100x50	0,32	100	50	250	50	135	160	85	-	20
032225	УСП-200x50	0,79	200	50	350	50	135	235	130	-	10
032235	УСП-300x50	1,28	300	50	450	50	135	315	170	-	6
032245	УСП-400x50	1,90	400	50	550	50	135	395	215	-	6
032218	УСП-100x80	0,55	100	80	250	50	135	160	85	-	20
032228	УСП-200x80	0,96	200	80	350	50	135	235	130	-	10
032238	УСП-300x80	1,49	300	80	450	50	135	315	170	-	8
032211	УСП-100x100	0,64	100	100	250	50	135	160	85	-	20
032221	УСП-200x100	1,08	200	100	350	50	135	235	130	-	10
032231	УСП-300x100	1,64	300	100	450	50	135	315	170	-	8
022251	КУСП-50	0,11	50	27	150	-	-	-	-	82	20
022211	КУСП-100	0,19	100	27	200	-	-	-	-	135	20
022221	КУСП-200	0,56	200	27	300	-	-	-	-	235	20
022231	КУСП-300	0,99	300	27	400	-	-	-	-	340	10
022241	КУСП-400	1,54	400	27	500	-	-	-	-	440	10

Соединение лотка и угла плавного

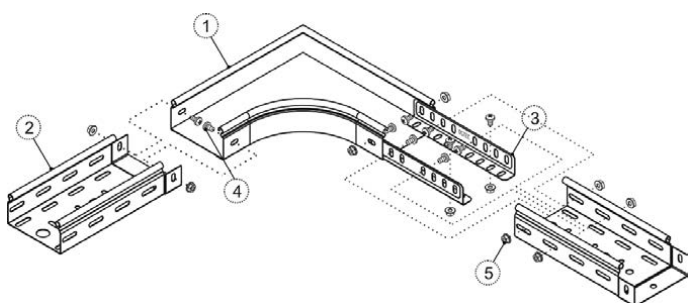

Соединение Лотка и Угла с помощью соединителя СЛУ производится следующим образом. Соединяемые Лоток (2) и Угол (1) стыкуются вплотную. Соединитель лотковый универсальный (3) крепится изнутри к боковым стенкам смежных элементов трассы (в данном случае Лоток-Угол) 3-мя винтовыми комплектами через отверстия, расположенные по боковым стенкам, в следующей последовательности: Винт (4) – изнутри, со стороны Соединителя, Гайка (5) – снаружи, со стороны Угла. Два Винта (4) – изнутри, со стороны Соединителя, две Гайки (5) – снаружи, со стороны Лотка. Соединитель лотковый универсальный (3) крепится к дну Лотка (2) одним винтовым комплектом через отверстия, расположенные в дне Лотка, в следующей последовательности: Винт (4) – сверху, со стороны Соединителя, Гайка (5) – снизу, со стороны Лотка. На стык используются два Соединителя лотковых универсальных.

Соединение Лотка и Угла внахлест производится следующим образом. Соединяемые Лоток (2) и Угол (1) стыкуются внахлест («папа-мама») и соединяются 2-мя винтовыми комплектами: Винт (4) – изнутри Угла, Гайка (5) – снаружи, со стороны Лотка.

Для всех типоразмеров Углов принцип соединения одинаковый.



Для сборки каждого стыка используются:

Артикул	Наименование	Кол-во, шт
Соединение Лотка и Угла с помощью Соединителя лоткового универсального		
СЛУ-50	Соединитель лотковый универсальный	2
ВМ610	Винт М6х10	8
ГМ6СБ	Гайка М6 со стопорным буртиком	8
Соединение Лотка и Угла внахлест «папа-мама»		
ВМ610	Винт М6х10	2
ГМ6СБ	Гайка М6 со стопорным буртиком	2

Соединение лотков с применением углового соединителя плоского

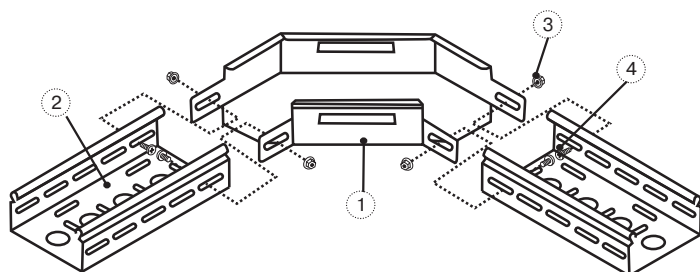

Лоток (2) вставляется внутрь Углового соединителя (1) до упора и соединяется 2-мя винтовыми комплектами в следующей последовательности: Винт (4) – изнутри, со стороны Лотка (2), Гайка (3) – снаружи, со стороны соединителя.

Для всех типоразмеров Угловых соединителей плоских принцип соединения одинаковый.



Для сборки каждого стыка используются:

Артикул М	Наименование	Кол-во, шт
ВМ 610	Винт М6х10	2
ГМ6СБ	Гайка М6 со стопорным буртиком	2





1.5 РАЗВЕТВИТЕЛИ Т-ОБРАЗНЫЕ

Т-отвод плавный ТТп / Крышка к отводу КТТп

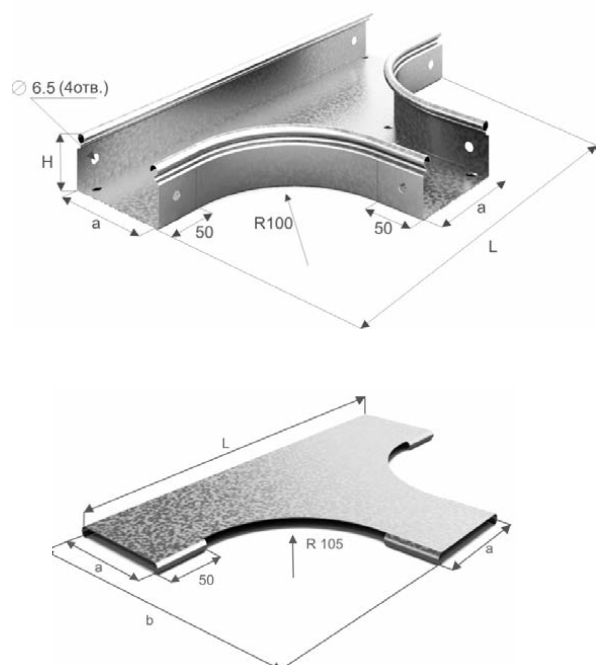

Код	Артикул	Толщина металла, мм	Вес, кг	Размеры, мм				Упак., шт
				a	L	b	H	
031955	ТТп-50x50	0,70	0,49	50	350	200	50	10
031915	ТТп-100x50	0,70	0,67	100	400	250	50	10
031925	ТТп-200x50	0,70	1,11	200	500	350	50	10
031935	ТТп-300x50	0,70	1,68	300	600	450	50	6
031945	ТТп-400x50	0,70	2,33	400	700	550	50	6
031918	ТТп-100x80	0,70	0,87	100	400	250	80	4
031928	ТТп-200x80	0,70	1,34	200	500	350	80	4
031938	ТТп-300x80	0,70	1,92	300	600	450	80	4
031911	ТТп-100x100	0,70	0,97	100	400	250	100	4
031921	ТТп-200x100	0,70	1,45	200	500	350	100	4
031931	ТТп-300x100	0,70	2,04	300	600	450	100	4
021951	КТТп-50	0,70	0,18	50	350	200	-	10
021911	КТТп-100	0,70	0,35	100	400	250	-	10
021921	КТТп-200	0,70	0,77	200	500	350	-	10
021931	КТТп-300	0,70	1,30	300	600	450	-	6
021941	КТТп-400	0,70	1,95	400	700	550	-	6

Угловой соединитель Т-образный УСТ / Крышка к соединителю КУСТ

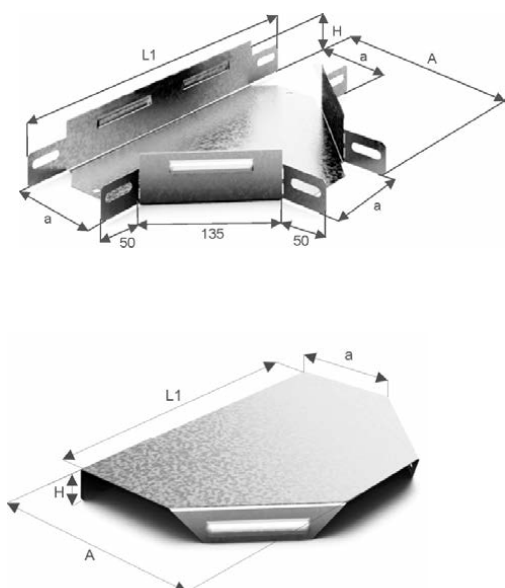

Код	Артикул	Вес, кг	Размеры, мм				Упак., шт
			a	H	L1	A	
032355	УСТ-50x50	0,33	50	50	345	200	20
032315	УСТ-100x50	0,48	100	50	395	250	20
032325	УСТ-200x50	1,10	200	50	495	350	10
032335	УСТ-300x50	1,73	300	50	595	450	6
032345	УСТ-400x50	2,51	400	50	695	550	6
032318	УСТ-100x80	0,80	100	80	395	250	10
032328	УСТ-200x80	1,31	200	80	495	350	6
032338	УСТ-300x80	1,95	300	80	595	450	6
032311	УСТ-100x100	0,92	100	100	395	250	10
032321	УСТ-200x100	1,44	200	100	495	350	10
032331	УСТ-300x100	2,10	300	100	595	450	6
022351	КУСТ-50	0,22	50	27	245	150	20
022311	КУСТ-100	0,35	100	27	295	200	20
022321	КУСТ-200	0,88	200	27	395	300	10
022331	КУСТ-300	1,46	300	27	495	400	8
022341	КУСТ-400	2,18	400	27	595	500	6

Соединение лотка и Т-отвода плавного

Соединение Лотка и Т-отвода с помощью соединителя СЛУ производится следующим образом. Соединяемые Лоток (2) и Т-отвод (1) стыкуются вплотную. Соединитель лотковый универсальный (3) крепится изнутри к боковым стенкам смежных элементов трассы (в данном случае Лоток-Т-отвод) 3-мя винтовыми комплектами через отверстия, расположенные по боковым стенкам, в следующей последовательности: Винт (4) – изнутри, со стороны Соединителя, Гайка (5) – снаружи, со стороны Т-отвода. Два Винта (4) – изнутри, со стороны Соединителя, две Гайки (5) – снаружи, со стороны Лотка. Соединитель лотковый универсальный (3) крепится к дну Лотка (2) одним винтовым комплектом через отверстия, расположенные в дне Лотка, в следующей последовательности: Винт (4) – сверху, со стороны Соединителя, Гайка (5) – снизу, со стороны Лотка. На стык используются два Соединителя лотковых универсальных.

Соединение Лотка и Т-отвода внахлест производится следующим образом. Соединяемые Лоток (2) и Т-отвод (1) стыкуются внахлест («папа-мама») и соединяются 2-мя винтовыми комплектами: Винт (4) – изнутри Т-отвода, Гайка (5) – снаружи, со стороны Лотка.

Для всех типоразмеров Т-отводов принцип соединения одинаковый.

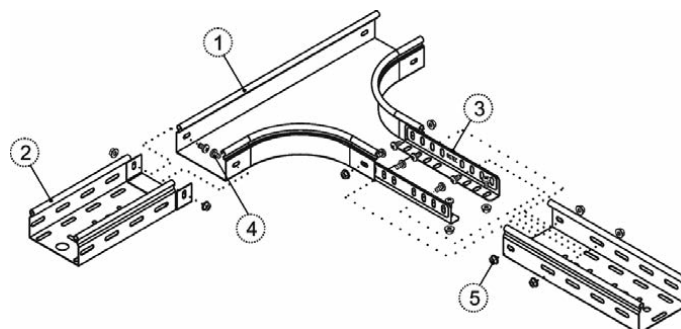

Для сборки каждого стыка используются:

Артикул	Наименование	Кол-во, шт
Соединение Лотка и Т-отвода с помощью Соединителя лоткового универсального		
СЛУ-50	Соединитель лотковый универсальный	2
ВМ610	Винт М6х10	8
ГМ6СБ	Гайка М6 со стопорным буртиком	8
Соединение Лотка и Т-отвода внахлест «папа-мама»		
ВМ610	Винт М6х10	2
ГМ6СБ	Гайка М6 со стопорным буртиком	2

Соединение лотков с применением углового соединителя Т-образного

Лоток (2) вставляется внутрь Углового соединителя (1) до упора и соединяется 2-мя винтовыми комплектами в следующей последовательности: Винт (3) – изнутри, со стороны Лотка (2), Гайка (4) – снаружи, со стороны соединителя. Для всех типоразмеров Угловых соединителей Т-образных принцип соединения одинаковый.

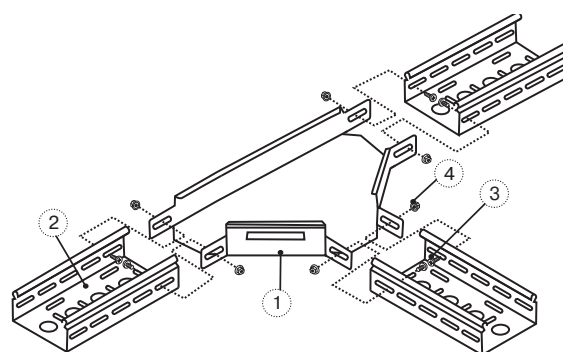

Артикул	Наименование	Кол-во, шт
ВМ 610	Винт М6х10	2
ГМ6СБ	Гайка М6 со стопорным буртиком	2





1.6 РАЗВЕТВИТЕЛИ КРЕСТООБРАЗНЫЕ

Разветвитель крестообразный плавный ХТп / Крышка к разветвителю КХТп

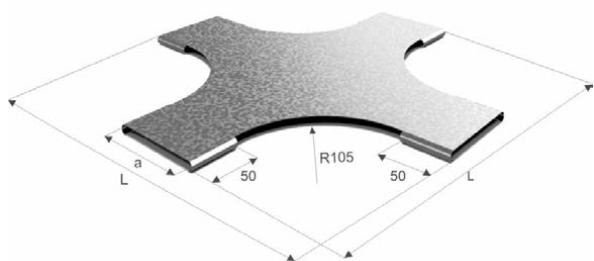
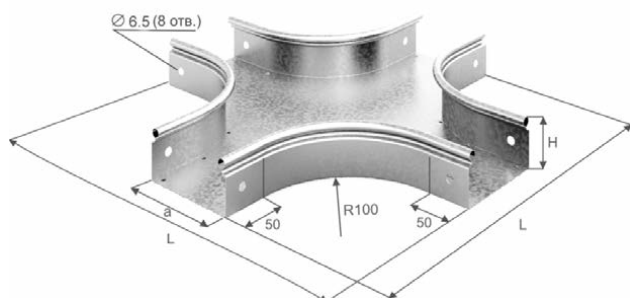

Код	Артикул	Толщина металла, мм	Вес, кг	Размеры, мм			Упак., шт
				a	L	H	
032155	ХТп-50x50	0,70	0,67	50	350	50	6
032115	ХТп-100x50	0,70	0,87	100	400	50	6
032125	ХТп-200x50	0,70	1,37	200	500	50	6
032135	ХТп-300x50	0,70	1,97	300	600	50	6
032145	ХТп-400x50	0,70	2,69	400	700	50	4
032118	ХТп-100x80	0,70	1,04	100	400	80	4
032128	ХТп-200x80	0,70	1,54	200	500	80	2
032138	ХТп-300x80	0,70	2,14	300	600	80	2
032111	ХТп-100x100	0,70	1,16	100	400	100	2
032121	ХТп-200x100	0,70	1,65	200	500	100	2
032131	ХТп-300x100	0,70	2,26	300	600	100	2
022151	КХТп-50	0,70	0,46	50	350	-	6
022111	КХТп-100	0,70	0,67	100	400	-	6
022121	КХТп-200	0,70	1,17	200	500	-	6
022131	КХТп-300	0,70	1,78	300	600	-	6
022141	КХТп-400	0,70	2,50	400	700	-	4

Угловой соединитель крестообразный УСХ / Крышка к соединителю КУСХ

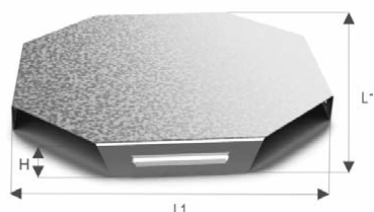
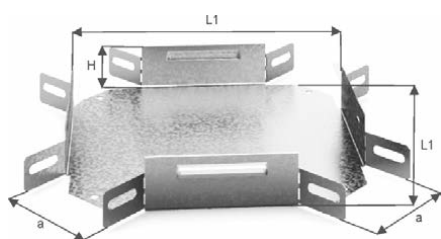

Код	Артикул	Вес, кг	Размеры, мм			Упак., шт
			a	H	L1	
032455	УСХ-50x50	0,43	50	50	210	20
032415	УСХ-100x50	0,60	100	50	280	10
032425	УСХ-200x50	1,32	200	50	420	10
032435	УСХ-300x50	2,01	300	50	565	6
032445	УСХ-400x50	2,84	400	50	705	4
032418	УСХ-100x80	0,97	100	80	280	10
032428	УСХ-200x80	1,52	200	80	420	6
032438	УСХ-300x80	2,21	300	80	565	6
032411	УСХ-100x100	1,11	100	100	280	10
032421	УСХ-200x100	1,65	200	100	420	10
032431	УСХ-300x100	2,34	300	100	565	6
022451	КУСХ-50	0,30	50	27	210	20
022411	КУСХ-100	0,45	100	27	280	20
022421	КУСХ-200	1,06	200	27	420	10
022431	КУСХ-300	1,69	300	27	565	8
022441	КУСХ-400	2,46	400	27	705	6

Соединение лотка и разветвителя крестообразного плавного

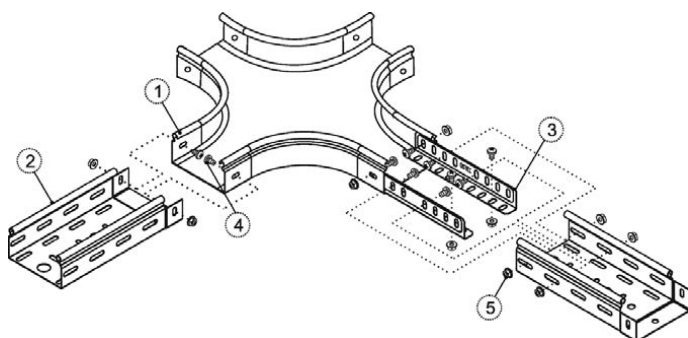

Для сборки каждого стыка используются:

Артикул	Наименование	Кол-во, шт
Соединение Лотка и Разветвителя с помощью Соединителя лоткового универсального		
СЛУ-50	Соединитель лотковый универсальный	2
ВМ610	Винт М6х10	8
ГМ6СБ	Гайка М6 со стопорным буртиком	8
Соединение Лотка и Разветвителя внахлест «папа-мама»		
ВМ610	Винт М6х10	2
ГМ6СБ	Гайка М6 со стопорным буртиком	2

Соединение Лотка и Разветвителя с помощью соединителя СЛУ производится следующим образом. Соединяемые Лоток (2) и Разветвитель (1) стыкуются вплотную. Соединитель лотковый универсальный (3) крепится изнутри к боковым стенкам смежных элементов трассы (в данном случае Лоток-Разветвитель) 3-мя винтовыми комплектами через отверстия, расположенные по боковым стенкам, в следующей последовательности: Винт (4) – изнутри, со стороны Соединителя, Гайка (5) – снаружи, со стороны Разветвителя. Два Винта (4) – изнутри, со стороны Соединителя, две Гайки (5) – снаружи, со стороны Лотка. Соединитель лотковый универсальный (3) крепится к дну Лотка (2) одним винтовым комплектом через отверстия, расположенные в дне Лотка, в следующей последовательности: Винт (4) – сверху, со стороны Соединителя, Гайка (5) – снизу, со стороны Лотка. На стык используются два Соединителя лотковых универсальных.

Соединение Лотка и Разветвителя внахлест производится следующим образом. Соединяемые Лоток (2) и Разветвитель (1) стыкуются внахлест («папа-мама») и соединяются 2-мя винтовыми комплектами: Винт (4) – изнутри Разветвителя, Гайка (5) – снаружи, со стороны Лотка.

Для всех типоразмеров Разветвителей принцип соединения одинаковый.

Соединение лотков с применением углового соединителя крестообразного

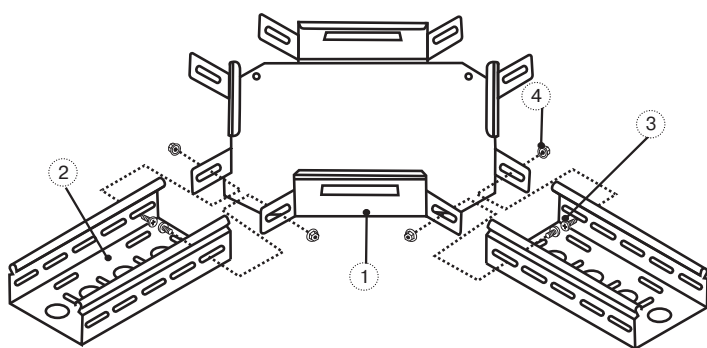

Для сборки каждого стыка используются:

Артикул	Наименование	Кол-во, шт
ВМ 610	Винт М6х10	2
ГМ6СБ	Гайка М6 со стопорным буртиком	2

Лоток (2) вставляется внутрь Углового соединителя (1) до упора и соединяется 2-мя винтовыми комплектами в следующей последовательности: Винт (3) – изнутри, со стороны Лотка (2), Гайка (4) – снаружи, со стороны соединителя.

Для всех типоразмеров Угловых соединителей крестообразных принцип соединения одинаковый.





1.7 УГЛЫ ВНУТРЕННИЕ И ВНЕШНИЕ 90°

Угол внутренний 90° УВНТ (поставляется вместе с крышкой)

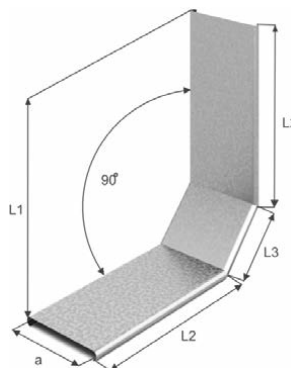
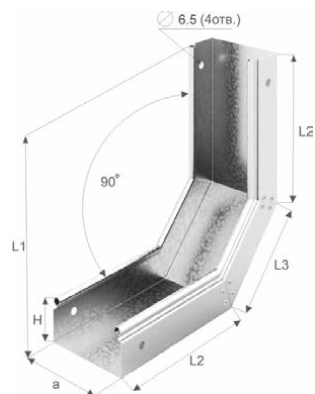

Код	Артикул	Толщина металла, мм	Вес, кг/шт	a, мм	H, мм	Лоток			Крышка			Упак., шт
						L1, мм	L2, мм	L3, мм	L1, мм	L2, мм	L3, мм	
031055	УВНТ-50x50	0,55	0,45	50	50	270	185	125	270	235	85	4
031015	УВНТ-100x50	0,55	0,64	100	50	270	185	125	270	235	85	4
031025	УВНТ-200x50	0,70	1,44	200	50	270	185	125	270	235	85	2
031035	УВНТ-300x50	0,70	1,97	300	50	270	185	125	270	235	85	2
031045	УВНТ-400x50	1,00	3,71	400	50	325	185	325	325	235	150	2
031018	УВНТ-100x80	1,00	1,42	100	80	310	195	165	270	205	95	2
031028	УВНТ-200x80	1,00	2,16	200	80	310	195	165	270	205	95	2
031038	УВНТ-300x80	1,00	2,89	300	80	310	195	165	270	205	95	2
031011	УВНТ-100x100	1,00	1,57	100	100	320	200	165	270	205	95	2
031021	УВНТ-200x100	1,00	2,33	200	100	320	200	165	270	205	95	2
031031	УВНТ-300x100	1,00	3,07	300	100	320	200	165	270	205	95	2

Угол внешний 90° УВТ (поставляется вместе с крышкой)

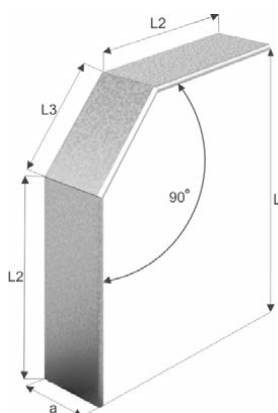
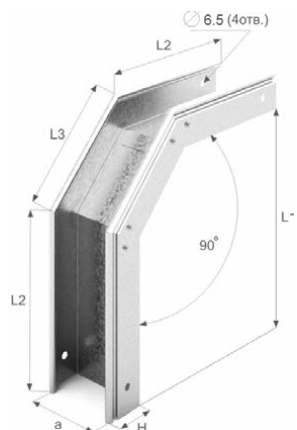

Код	Артикул	Толщина металла, мм	Вес, кг/шт	a, мм	H, мм	Лоток			Крышка			Упак., шт
						L1, мм	L2, мм	L3, мм	L1, мм	L2, мм	L3, мм	
031155	УВТ-50x50	0,55	0,56	50	50	320	210	155	370	260	155	4
031115	УВТ-100x50	0,55	0,81	100	50	320	210	155	370	260	155	4
031125	УВТ-200x50	0,70	1,79	200	50	320	210	155	370	260	155	2
031135	УВТ-300x50	0,70	2,46	300	50	320	210	155	370	260	155	2
031145	УВТ-400x50	1,00	3,00	400	50	400	210	225	450	260	225	2
031118	УВТ-100x80	1,00	1,80	100	80	400	215	230	490	300	230	2
031128	УВТ-200x80	1,00	2,74	200	80	400	215	230	490	300	230	2
031138	УВТ-300x80	1,00	3,36	300	80	400	215	230	490	300	230	2
031111	УВТ-100x100	1,00	2,16	100	100	410	240	250	460	300	250	2
031121	УВТ-200x100	1,00	3,19	200	100	410	240	250	460	300	250	2
031131	УВТ-300x100	1,00	4,22	300	100	410	240	250	460	300	250	2

Соединение лотка и угла внутреннего / угла внешнего

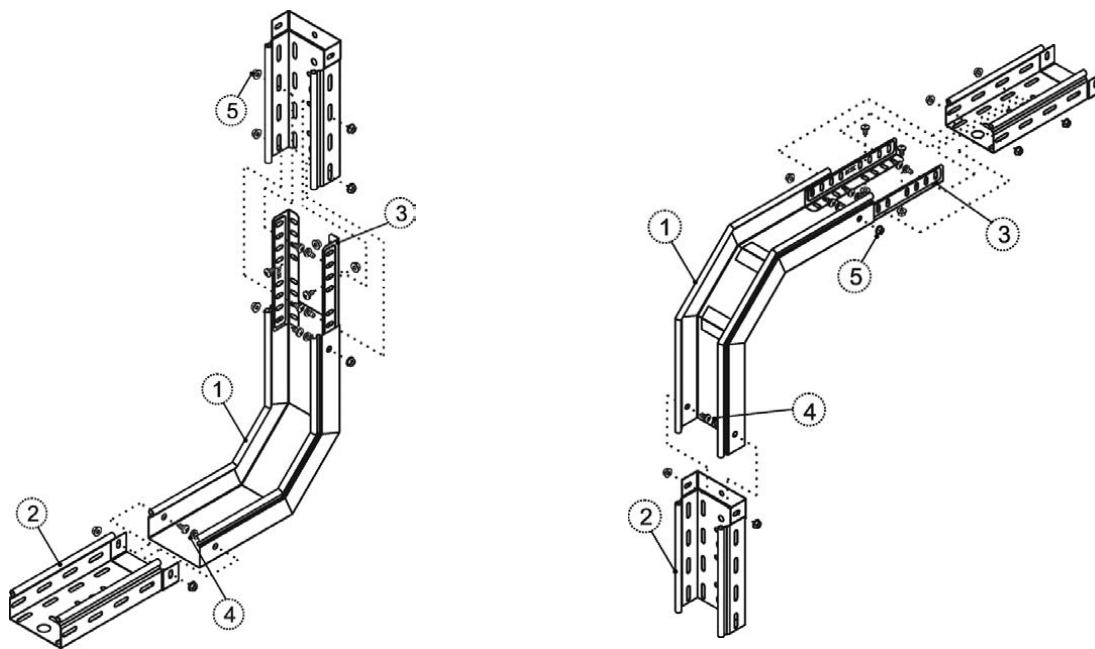

Соединение Лотка и Угла с помощью соединителя СЛУ производится следующим образом. Соединяемые Лоток (2) и Угол (1) стыкуются вплотную. Соединитель лотковый универсальный (3) крепится изнутри к боковым стенкам смежных элементов трассы (в данном случае Лоток-Угол) 3-мя винтовыми комплектами через отверстия, расположенные по боковым стенкам, в следующей последовательности: Винт (4) – изнутри, со стороны Соединителя, Гайка (5) – снаружи, со стороны Угла. Два Винта (4) – изнутри, со стороны Соединителя, две Гайки (5) – снаружи, со стороны Лотка. Соединитель лотковый универсальный (3) крепится к дну Лотка (2) одним винтовым комплектом через отверстия, расположенные в дне Лотка, в следующей последовательности: Винт (4) – сверху, со стороны Соединителя, Гайка (5) – снизу, со стороны Лотка. На стык используются два Соединителя лотковых универсальных.

Соединение Лотка и Угла внахлест производится следующим образом. Соединяемые Лоток (2) и Угол (1) стыкуются внахлест («папа-мама») и соединяются 2-мя винтовыми комплектами: Винт (4) – изнутри Угла, Гайка (5) – снаружи, со стороны Лотка.

Для всех типоразмеров Углов принцип соединения одинаковый.

Для сборки каждого стыка используются:

Артикул	Наименование	Кол-во, шт
Соединение Лотка и Угла с помощью Соединителя лоткового универсального		
СЛУ-50	Соединитель лотковый универсальный	2
ВМ610	Винт М6х10	8
ГМ6СБ	Гайка М6 со стопорным буртиком	8
Соединение Лотка и Угла внахлест «папа-мама»		
ВМ610	Винт М6х10	2
ГМ6СБ	Гайка М6 со стопорным буртиком	2

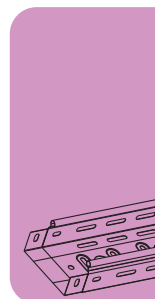



Угловой соединитель внешний УСВ / Крышка к соединителю КУСВ

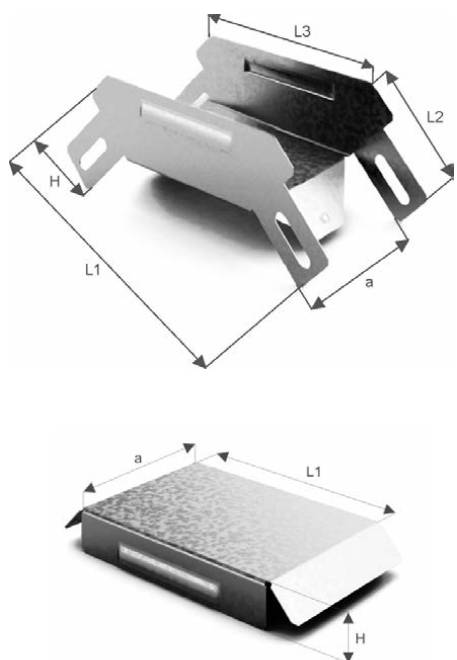

Код	Артикул	Вес, кг/шт	Размеры, мм					Упак., шт
			a	H	L1	L2	L3	
032655	УСВ-50x50	0,14	50	50	175	72	145	20
032615	УСВ-100x50	0,18	100	50	175	72	145	20
032625	УСВ-200x50	0,40	200	50	175	72	145	20
032635	УСВ-300x50	0,59	300	50	175	72	145	20
032645	УСВ-400x50	0,78	400	50	175	72	145	10
032618	УСВ-100x80	0,34	100	80	205	72	190	20
032628	УСВ-200x80	0,51	200	80	205	72	190	20
032638	УСВ-300x80	0,70	300	80	205	72	190	10
032611	УСВ-100x100	0,41	100	100	225	72	215	20
032621	УСВ-200x100	0,58	200	100	225	72	215	20
032631	УСВ-300x100	0,77	300	100	225	72	215	10
022651	КУСВ-50	0,10	50	25	145	-	-	20
022611	КУСВ-100	0,15	100	25	145	-	-	20
022621	КУСВ-200	0,33	200	25	145	-	-	20
022631	КУСВ-300	0,47	300	25	145	-	-	20
022641	КУСВ-400	0,61	400	25	145	-	-	20

Угловой соединитель внутренний УСВН / Крышка к соединителю КУСВН

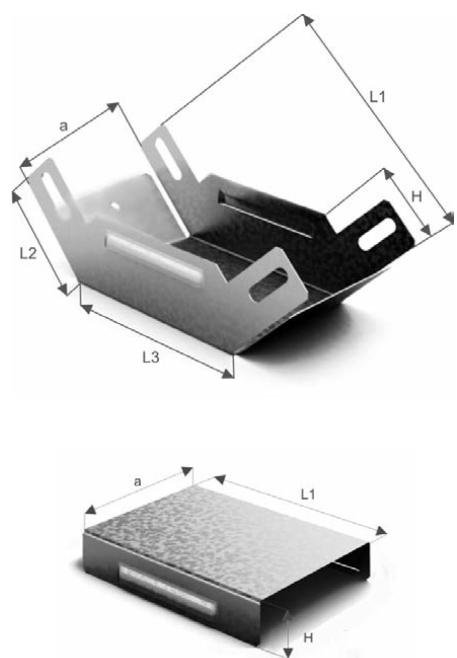

Код	Артикул	Вес, кг/шт	Размеры, мм					Упак., шт
			a	H	L1	L2	L3	
032555	УСВН-50x50	0,16	50	50	165	75	130	20
032515	УСВН-100x50	0,23	100	50	165	75	130	20
032525	УСВН-200x50	0,54	200	50	165	75	130	20
032535	УСВН-300x50	0,75	300	50	165	75	130	10
032545	УСВН-400x50	0,95	400	50	165	75	130	10
032518	УСВН-100x80	0,48	100	80	200	75	170	20
032528	УСВН-200x80	0,68	200	80	200	75	170	20
032538	УСВН-300x80	0,89	300	80	200	75	170	10
032511	УСВН-100x100	0,60	100	100	220	75	200	20
032521	УСВН-200x100	0,82	200	100	220	75	200	10
032531	УСВН-300x100	1,04	300	100	220	75	200	10
022551	КУСВН-50	0,05	50	25	93	-	-	40
022511	КУСВН-100	0,08	100	25	93	-	-	40
022521	КУСВН-200	0,17	200	25	93	-	-	40
022531	КУСВН-300	0,23	300	25	93	-	-	40
022541	КУСВН-400	0,30	400	25	93	-	-	40

Соединение лотков с применением внешнего углового соединителя

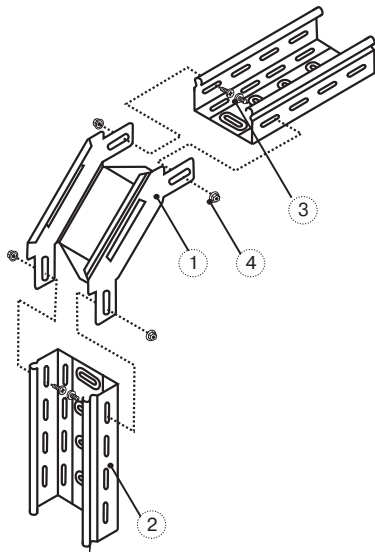

Лоток (2) вставляется внутрь Углового соединителя (1) до упора и соединяется 2-мя винтовыми комплектами в следующей последовательности: Винт (3) – изнутри, со стороны Лотка (2), Гайка (4) – снаружи, со стороны соединителя.

Для всех типоразмеров Угловых соединителей внешних принцип соединения одинаковый.

Для сборки каждого стыка используются:

Артикул	Наименование	Кол-во, шт
ВМ610	Винт М6х10	2
ГМ6СБ	Гайка М6 со стопорным буртиком	2

Соединение лотков с применением внутреннего углового соединителя

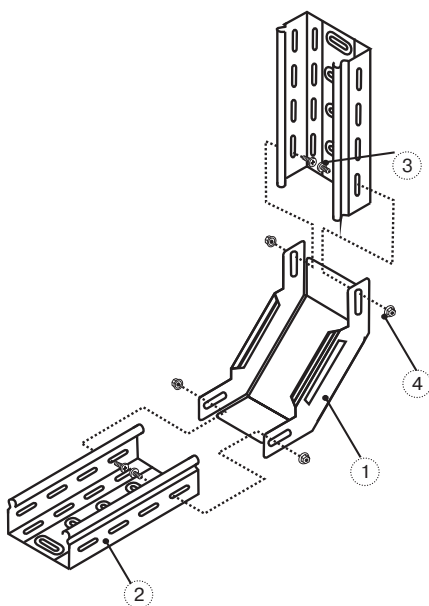

Лоток (2) вставляется внутрь Углового соединителя (1) до упора и соединяется 2-мя винтовыми комплектами в следующей последовательности: Винт (3) – изнутри, со стороны Лотка (2), Гайка (4) – снаружи, со стороны соединителя.

Для всех типоразмеров Угловых соединителей внутренних принцип соединения одинаковый.

Для сборки каждого стыка используются:

Артикул	Наименование	Кол-во, шт
ВМ 610	Винт М6х10	2
ГМ6СБ	Гайка М6 со стопорным буртиком	2





1.8 ПЕРЕХОДЫ ПРЯМЫЕ

Переходы ППП, ППЛ, ППЦ служат для стыковки трассы, состоящей из лотков разной ширины.

Переход прямой левый ППЛ

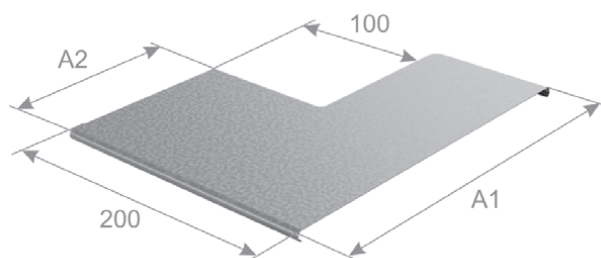
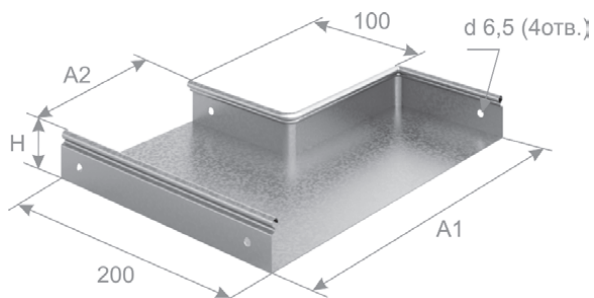

Код	Артикул	Вес, кг/шт.	Размер, мм			Упак., шт
			A1	A2	H	
035015	ППЛ 100x50x50	0,21	100	50	50	2
035025	ППЛ 200x50x50	0,30	200	50	50	2
035035	ППЛ 300x50x50	0,39	300	50	50	2
035045	ППЛ 400x50x50	0,47	400	50	50	2
035021	ППЛ 200x100x50	0,31	200	100	50	2
035031	ППЛ 300x100x50	0,40	300	100	50	2
035041	ППЛ 400x100x50	0,48	400	100	50	2
035032	ППЛ 300x200x50	0,42	300	200	50	2
035042	ППЛ 400x200x50	0,51	400	200	50	2
035043	ППЛ 400x300x50	0,53	400	300	50	2
033815	ППЛ 100x50x80	0,25	100	50	80	2
033825	ППЛ 200x50x80	0,36	200	50	80	2
033835	ППЛ 300x50x80	0,47	300	50	80	2
033845	ППЛ 400x50x80	0,56	400	50	80	2
033821	ППЛ 200x100x80	0,37	200	100	80	2
033831	ППЛ 300x100x80	0,48	300	100	80	2
033841	ППЛ 400x100x80	0,58	400	100	80	2
033832	ППЛ 300x200x80	0,51	300	200	80	2
033842	ППЛ 400x200x80	0,61	400	200	80	2
033843	ППЛ 400x300x80	0,64	400	300	80	2
033915	ППЛ 100x50x100	0,28	100	50	100	2
033925	ППЛ 200x50x100	0,40	200	50	100	2
033935	ППЛ 300x50x100	0,52	300	50	100	2
033945	ППЛ 400x50x100	0,63	400	50	100	2
033921	ППЛ 200x100x100	0,41	200	100	100	2
033931	ППЛ 300x100x100	0,53	300	100	100	2
033941	ППЛ 400x100x100	0,64	400	100	100	2
033932	ППЛ 300x200x100	0,56	300	200	100	2
033942	ППЛ 400x200x100	0,68	400	200	100	2
033943	ППЛ 400x300x100	0,75	400	300	100	2
022715	КРПЛ 100x50	0,11	100	50	-	2
022725	КРПЛ 200x50	0,17	200	50	-	2
022735	КРПЛ 300x50	0,23	300	50	-	2
022745	КРПЛ 400x50	0,30	400	50	-	2
022721	КРПЛ 200x100	0,20	200	100	-	2
022731	КРПЛ 300x100	0,26	300	100	-	2
022741	КРПЛ 400x100	0,32	400	100	-	2
022732	КРПЛ 300x200	0,31	300	200	-	2
022742	КРПЛ 400x200	0,37	400	200	-	2
022743	КРПЛ 400x300	0,42	400	300	-	2

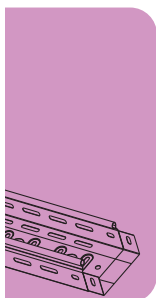

Соединение лотка и перехода прямого левого

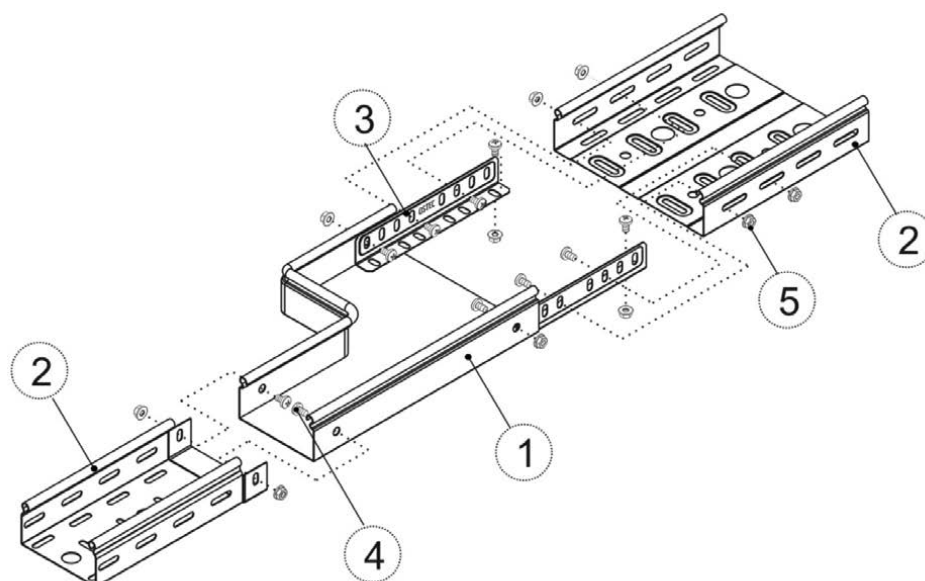

Соединение Лотка и Перехода с помощью соединителя СЛУ производится следующим образом. Соединяемые Лоток (2) и Переход (1) стыкуются вплотную. Соединитель лотковый универсальный (3) крепится изнутри к боковым стенкам смежных элементов трассы (в данном случае Лоток-Переход) 3-мя винтовыми комплектами через отверстия, расположенные по боковым стенкам, в следующей последовательности: Винт (4) – изнутри, со стороны Соединителя, Гайка (5) – снаружи, со стороны Перехода. Два Винта (4) – изнутри, со стороны Соединителя, две Гайки (5) – снаружи, со стороны Лотка. Соединитель лотковый универсальный (3) крепится к дну Лотка (2) одним винтовым комплектом через отверстия, расположенные в дне Лотка, в следующей последовательности: Винт (4) – сверху, со стороны Соединителя, Гайка (5) – снизу, со стороны Лотка. На стык используются два Соединителя лотковых универсальных.

Соединение Лотка и Перехода внахлест производится следующим образом. Соединяемые Лоток (2) и Переход (1) стыкуются внахлест («папа-мама») и соединяются 2-мя винтовыми комплектами: Винт (4) – изнутри Перехода, Гайка (5) – снаружи, со стороны Лотка.

Для всех типоразмеров Переходов принцип соединения одинаковый.

Для сборки каждого стыка используются:

Артикул	Наименование	Кол-во, шт
Соединение Лотка и Перехода с помощью Соединителя лоткового универсального		
СЛУ-50	Соединитель лотковый универсальный	2
ВМ610	Винт М6х10	8
ГМ6СБ	Гайка М6 со стопорным буртиком	8
Соединение Лотка и Перехода внахлест «папа-мама»		
ВМ610	Винт М6х10	2
ГМ6СБ	Гайка М6 со стопорным буртиком	2

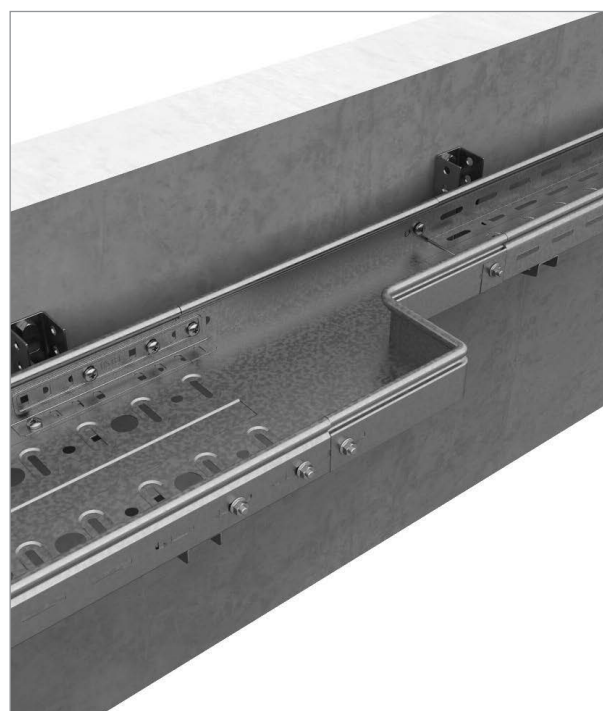



Переход прямой правый ППП

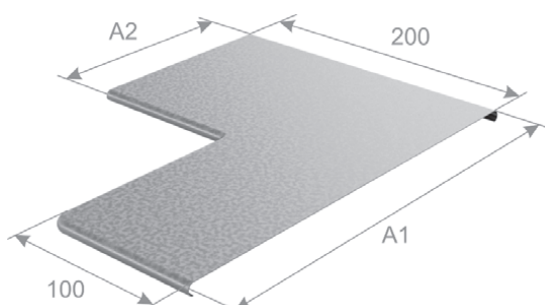
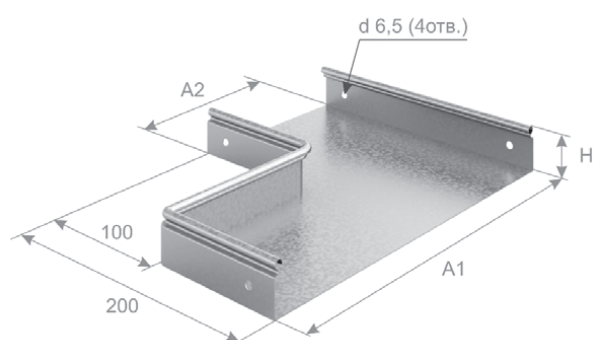

Код	Артикул	Вес, кг/шт.	Размер, мм			Упак., шт
			A1	A2	H	
035115	ППП 100x50x50	0,21	100	50	50	2
035125	ППП 200x50x50	0,30	200	50	50	2
035135	ППП 300x50x50	0,39	300	50	50	2
035145	ППП 400x50x50	0,47	400	50	50	2
035121	ППП 200x100x50	0,31	200	100	50	2
035131	ППП 300x100x50	0,40	300	100	50	2
035141	ППП 400x100x50	0,48	400	100	50	2
035132	ППП 300x200x50	0,42	300	200	50	2
035142	ППП 400x200x50	0,51	400	200	50	2
035143	ППП 400x300x50	0,53	400	300	50	2
034015	ППП 100x50x80	0,25	100	50	80	2
034025	ППП 200x50x80	0,36	200	50	80	2
034035	ППП 300x50x80	0,47	300	50	80	2
034045	ППП 400x50x80	0,56	400	50	80	2
034021	ППП 200x100x80	0,37	200	100	80	2
034031	ППП 300x100x80	0,48	300	100	80	2
034041	ППП 400x100x80	0,58	400	100	80	2
034032	ППП 300x200x80	0,51	300	200	80	2
034042	ППП 400x200x80	0,61	400	200	80	2
034043	ППП 400x300x80	0,64	400	300	80	2
034115	ППП 100x50x100	0,28	100	50	100	2
034125	ППП 200x50x100	0,40	200	50	100	2
034135	ППП 300x50x100	0,52	300	50	100	2
034145	ППП 400x50x100	0,63	400	50	100	2
034121	ППП 200x100x100	0,41	200	100	100	2
034131	ППП 300x100x100	0,53	300	100	100	2
034141	ППП 400x100x100	0,64	400	100	100	2
034132	ППП 300x200x100	0,56	300	200	100	2
034142	ППП 400x200x100	0,68	400	200	100	2
034143	ППП 400x300x100	0,71	400	300	100	2
022815	КРПП 100x50	0,11	100	50	-	2
022825	КРПП 200x50	0,17	200	50	-	2
022835	КРПП 300x50	0,23	300	50	-	2
022845	КРПП 400x50	0,30	400	50	-	2
022821	КРПП 200x100	0,20	200	100	-	2
022831	КРПП 300x100	0,26	300	100	-	2
022841	КРПП 400x100	0,32	400	100	-	2
022832	КРПП 300x200	0,31	300	200	-	2
022842	КРПП 400x200	0,37	400	200	-	2
022843	КРПП 400x300	0,42	400	300	-	2

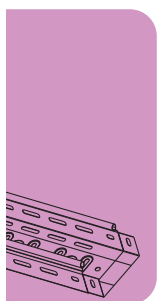

Соединение лотка и перехода прямого правого

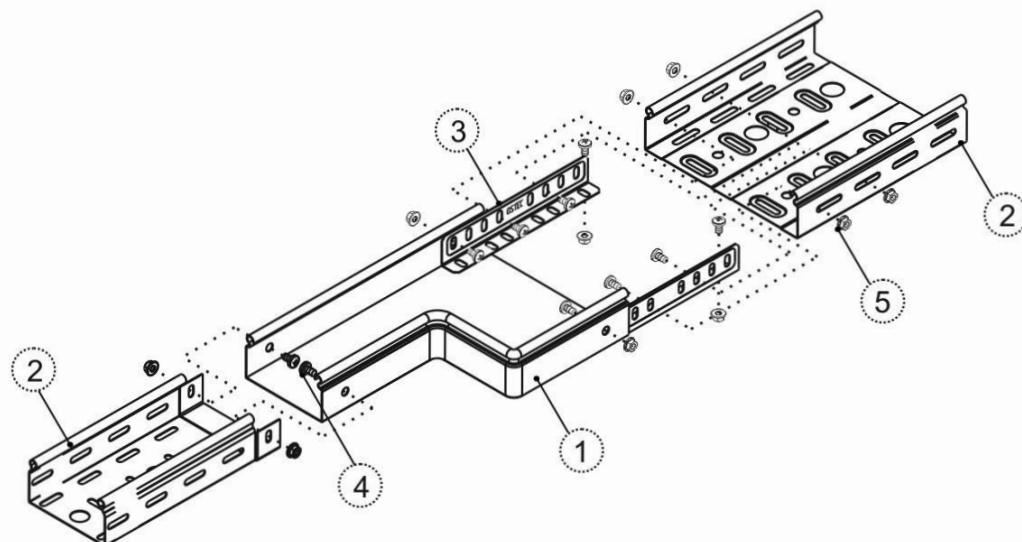

Соединение Лотка и Перехода с помощью соединителя СЛУ производится следующим образом. Соединяемые Лоток (2) и Переход (1) стыкуются вплотную. Соединитель лотковый универсальный (3) крепится изнутри к боковым стенкам смежных элементов трассы (в данном случае Лоток-Переход) 3-мя винтовыми комплектами через отверстия, расположенные по боковым стенкам, в следующей последовательности: Винт (4) – изнутри, со стороны Соединителя, Гайка (5) – снаружи, со стороны Перехода. Два Винта (4) – изнутри, со стороны Соединителя, две Гайки (5) – снаружи, со стороны Лотка. Соединитель лотковый универсальный (3) крепится к дну Лотка (2) одним винтовым комплектом через отверстия, расположенные в дне Лотка, в следующей последовательности: Винт (4) – сверху, со стороны Соединителя, Гайка (5) – снизу, со стороны Лотка. На стык используются два Соединителя лотковых универсальных.

Соединение Лотка и Перехода внахлест производится следующим образом. Соединяемые Лоток (2) и Переход (1) стыкуются внахлест («папа-мама») и соединяются 2-мя винтовыми комплектами: Винт (4) – изнутри Перехода, Гайка (5) – снаружи, со стороны Лотка.

Для всех типоразмеров Переходов принцип соединения одинаковый.

Для сборки каждого стыка используются:

Артикул	Наименование	Кол-во, шт
Соединение Лотка и Перехода с помощью Соединителя лоткового универсального		
СЛУ-50	Соединитель лотковый универсальный	2
ВМ610	Винт М6х10	8
ГМ6СБ	Гайка М6 со стопорным буртиком	8
Соединение Лотка и Перехода внахлест «папа-мама»		
ВМ610	Винт М6х10	2
ГМ6СБ	Гайка М6 со стопорным буртиком	2

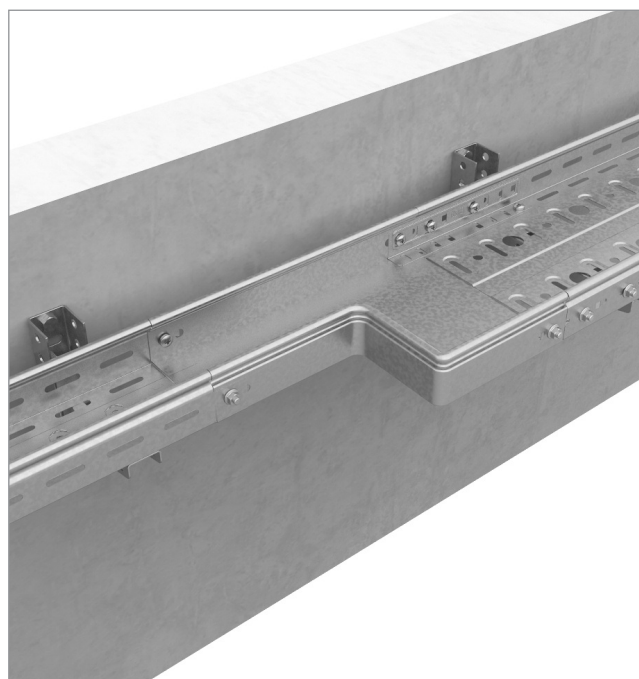



Переход прямой центральный ППЦ

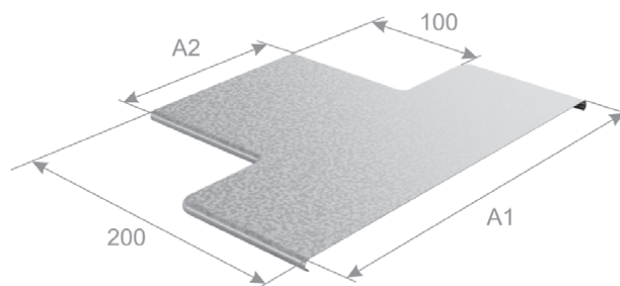
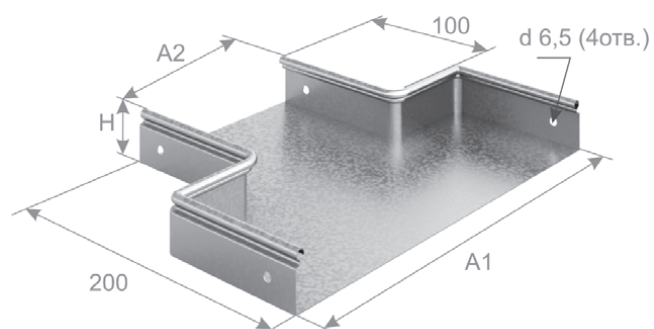

Код	Артикул	Вес, кг/шт.	Размер, мм			Упак., шт
			A1	A2	H	
035215	ППЦ 100x50x50	0,21	100	50	50	2
035225	ППЦ 200x50x50	0,30	200	50	50	2
035235	ППЦ 300x50x50	0,38	300	50	50	2
035245	ППЦ 400x50x50	0,47	400	50	50	2
035221	ППЦ 200x100x50	0,31	200	100	50	2
035231	ППЦ 300x100x50	0,40	300	100	50	2
035241	ППЦ 400x100x50	0,48	400	100	50	2
035232	ППЦ 300x200x50	0,42	300	200	50	2
035242	ППЦ 400x200x50	0,50	400	200	50	2
035243	ППЦ 400x300x50	0,53	400	300	50	2
034215	ППЦ 100x50x80	0,25	100	50	80	2
034225	ППЦ 200x50x80	0,36	200	50	80	2
034235	ППЦ 300x50x80	0,46	300	50	80	2
034245	ППЦ 400x50x80	0,56	400	50	80	2
034221	ППЦ 200x100x80	0,37	200	100	80	2
034231	ППЦ 300x100x80	0,48	300	100	80	2
034241	ППЦ 400x100x80	0,58	400	100	80	2
034232	ППЦ 300x200x80	0,51	300	200	80	2
034242	ППЦ 400x200x80	0,60	400	200	80	2
034243	ППЦ 400x300x80	0,64	400	300	80	2
034315	ППЦ 100x50x100	0,28	100	50	100	2
034325	ППЦ 200x50x100	0,40	200	50	100	2
034335	ППЦ 300x50x100	0,51	300	50	100	2
034345	ППЦ 400x50x100	0,63	400	50	100	2
034321	ППЦ 200x100x100	0,41	200	100	100	2
034331	ППЦ 300x100x100	0,53	300	100	100	2
034341	ППЦ 400x100x100	0,64	400	100	100	2
034332	ППЦ 300x200x100	0,56	300	200	100	2
034342	ППЦ 400x200x100	0,67	400	200	100	2
034343	ППЦ 400x300x100	0,71	400	300	100	2
022915	КРПЦ 100x50	0,21	100	50	-	2
022925	КРПЦ 200x50	0,30	200	50	-	2
022935	КРПЦ 300x50	0,38	300	50	-	2
022945	КРПЦ 400x50	0,47	400	50	-	2
022921	КРПЦ 200x100	0,31	200	100	-	2
022931	КРПЦ 300x100	0,40	300	100	-	2
022941	КРПЦ 400x100	0,48	400	100	-	2
022932	КРПЦ 300x200	0,42	300	200	-	2
022942	КРПЦ 400x200	0,50	400	200	-	2
022943	КРПЦ 400x300	0,53	400	300	-	2

Соединение лотка и перехода прямого центрального

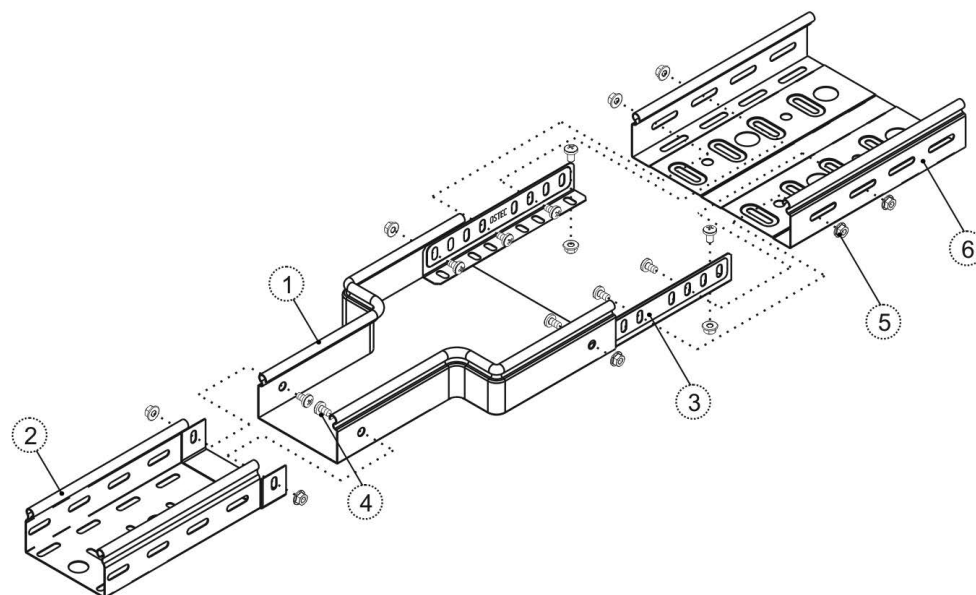

Соединение Лотка и Перехода с помощью соединителя СЛУ производится следующим образом. Соединяемые Лоток (2) и Переход (1) стыкуются вплотную. Соединитель лотковый универсальный (3) крепится изнутри к боковым стенкам смежных элементов трассы (в данном случае Лоток-Переход) 3-мя винтовыми комплектами через отверстия, расположенные по боковым стенкам, в следующей последовательности: Винт (4) – изнутри, со стороны Соединителя, Гайка (5) – снаружи, со стороны Перехода. Два Винта (4) – изнутри, со стороны Соединителя, две Гайки (5) – снаружи, со стороны Лотка. Соединитель лотковый универсальный (3) крепится к дну Лотка (2) одним винтовым комплектом через отверстия, расположенные в дне Лотка, в следующей последовательности: Винт (4) – сверху, со стороны Соединителя, Гайка (5) – снизу, со стороны Лотка. На стык используются два Соединителя лотковых универсальных.

Соединение Лотка и Перехода внахлест производится следующим образом. Соединяемые Лоток (2) и Переход (1) стыкуются внахлест («папа-мама») и соединяются 2-мя винтовыми комплектами: Винт (4) – изнутри Перехода, Гайка (5) – снаружи, со стороны Лотка.

Для всех типоразмеров Переходов принцип соединения одинаковый.

Для сборки каждого стыка используются:

Артикул	Наименование	Кол-во, шт
Соединение Лотка и Перехода с помощью Соединителя лоткового универсального		
СЛУ-50	Соединитель лотковый универсальный	2
ВМ610	Винт М6х10	8
ГМ6СБ	Гайка М6 со стопорным буртиком	8
Соединение Лотка и Перехода внахлест «папа-мама»		
ВМ610	Винт М6х10	2
ГМ6СБ	Гайка М6 со стопорным буртиком	2

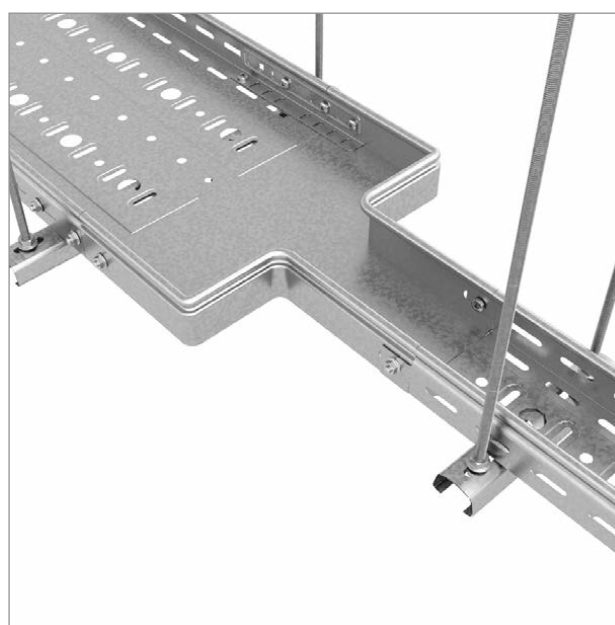



1.9 ПЕРЕХОДЫ Т-ОБРАЗНЫЕ

Переход Т-образный плавный ПТп

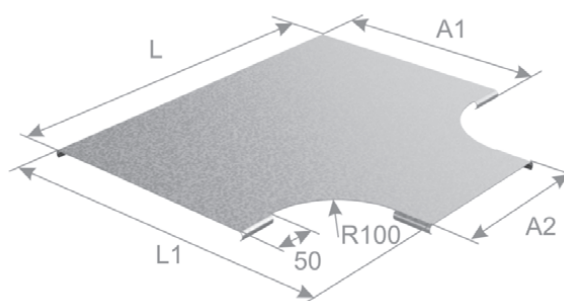
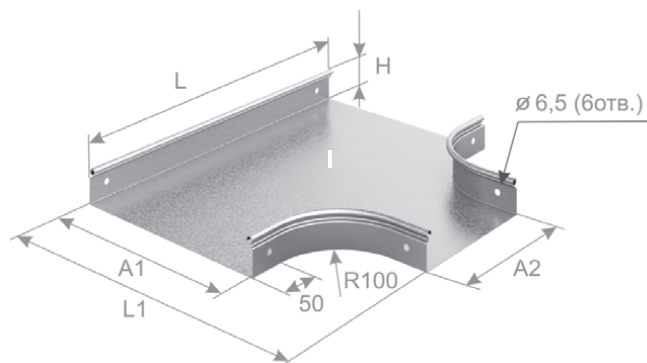

Код	Артикул	Вес, кг/шт.	Размер, мм					Уп. шт.
			A1	A2	L	L1	H	
034415	ПТп 100x50x50	0,53	100	50	350	250	50	2
034425	ПТп 200x50x50	0,73	200	50	350	350	50	2
034435	ПТп 300x50x50	0,92	300	50	350	450	50	2
034445	ПТп 400x50x50	1,11	400	50	350	550	50	2
034451	ПТп 50x100x50	0,51	50	100	400	200	50	2
034421	ПТп 200x100x50	0,84	200	100	400	350	50	2
034431	ПТп 300x100x50	1,06	300	100	400	450	50	2
034441	ПТп 400x100x50	1,28	400	100	400	550	50	2
034452	ПТп 50x200x50	0,65	50	200	500	200	50	2
034412	ПТп 100x200x50	0,79	100	200	500	250	50	2
034432	ПТп 300x200x50	1,34	300	200	500	350	50	2
034442	ПТп 400x200x50	1,61	400	200	500	450	50	2
034453	ПТп 50x300x50	0,79	50	300	600	200	50	2
034413	ПТп 100x300x50	0,95	100	300	600	250	50	2
034423	ПТп 200x300x50	1,28	200	300	600	350	50	2
034443	ПТп 400x300x50	1,94	400	300	600	450	50	2
034454	ПТп 50x400x50	0,93	50	400	700	200	50	2
034414	ПТп 100x400x50	1,12	100	400	700	250	50	2
034424	ПТп 200x400x50	1,51	200	400	700	350	50	2
034434	ПТп 300x400x50	1,89	300	400	700	450	50	2
034515	ПТп 100x50x80	0,64	100	50	350	250	80	2
034525	ПТп 200x50x80	0,88	200	50	350	350	80	2
034535	ПТп 300x50x80	1,11	300	50	350	450	80	2
034545	ПТп 400x50x80	1,31	400	50	350	550	80	2
034551	ПТп 50x100x80	0,61	50	100	400	200	80	2
034521	ПТп 200x100x80	1,01	200	100	400	350	80	2
034531	ПТп 300x100x80	1,27	300	100	400	450	80	2
034541	ПТп 400x100x80	1,54	400	100	400	550	80	2
034552	ПТп 50x200x80	0,78	50	200	500	200	80	2
034512	ПТп 100x200x80	0,95	100	200	500	250	80	2
034532	ПТп 300x200x80	1,61	300	200	500	350	80	2
034542	ПТп 400x200x80	1,93	400	200	500	450	80	2
034553	ПТп 50x300x80	0,95	50	300	600	200	80	2
034513	ПТп 100x300x80	1,14	100	300	600	250	80	2
034523	ПТп 200x300x80	1,54	200	300	600	350	80	2
034543	ПТп 400x300x80	2,33	400	300	600	450	80	2
034554	ПТп 50x400x80	1,12	50	400	700	200	80	2
034514	ПТп 100x400x80	1,34	100	400	700	250	80	2
034524	ПТп 200x400x80	1,81	200	400	700	350	80	2
034534	ПТп 300x400x80	2,27	300	400	700	450	80	2

Код	Артикул	Вес, кг/шт.	Размер, мм					Уп. шт.
			A1	A2	L	L1	H	
034615	ПТп 100x50x100	0,71	100	50	350	250	100	2
034625	ПТп 200x50x100	0,97	200	50	350	350	100	2
034635	ПТп 300x50x100	1,22	300	50	350	450	100	2
034645	ПТп 400x50x100	1,48	400	50	350	550	100	2
034651	ПТп 50x100x100	0,68	50	100	400	200	100	2
034621	ПТп 200x100x100	1,12	200	100	400	350	100	2
034631	ПТп 300x100x100	1,41	300	100	400	450	100	2
034641	ПТп 400x100x100	1,70	400	100	400	550	100	2
034652	ПТп 50x200x100	0,86	50	200	500	200	100	2
034612	ПТп 100x200x100	1,05	100	200	500	250	100	2
034632	ПТп 300x200x100	1,78	300	200	500	350	100	2
034642	ПТп 400x200x100	2,14	400	200	500	450	100	2
034653	ПТп 50x300x100	1,05	50	300	600	200	100	2
034613	ПТп 100x300x100	1,26	100	300	600	250	100	2
034623	ПТп 200x300x100	1,70	200	300	600	350	100	2
034643	ПТп 400x300x100	2,58	400	300	600	450	100	2
034654	ПТп 50x400x100	1,23	50	400	700	200	100	2
034614	ПТп 100x400x100	1,49	100	400	700	250	100	2
034624	ПТп 200x400x100	2,01	200	400	700	350	100	2
034634	ПТп 300x400x100	2,51	300	400	700	450	100	2
021415	КПТп 100x50	0,28	100	50	350	250	-	2
021425	КПТп 200x50	0,48	200	50	350	350	-	2
021435	КПТп 300x50	0,67	300	50	350	450	-	2
021445	КПТп 400x50	0,86	400	50	350	550	-	2
021451	КПТп 50x100	0,24	50	100	400	200	-	2
021421	КПТп 200x100	0,58	200	100	400	350	-	2
021431	КПТп 300x100	0,80	300	100	400	450	-	2
021441	КПТп 400x100	1,02	400	100	400	550	-	2
021452	КПТп 50x200	0,36	50	200	500	200	-	2
021412	КПТп 100x200	0,50	100	200	500	250	-	2
021432	КПТп 300x200	1,05	300	200	500	350	-	2
021442	КПТп 400x200	1,33	400	200	500	450	-	2
021453	КПТп 50x300	0,48	50	300	600	200	-	2
021413	КПТп 100x300	0,64	100	300	600	250	-	2
021423	КПТп 200x300	0,97	200	300	600	350	-	2
021443	КПТп 400x300	1,64	400	300	600	450	-	2
021454	КПТп 50x400	0,59	50	400	700	200	-	2
021414	КПТп 100x400	0,78	100	400	700	250	-	2
021424	КПТп 200x400	1,17	200	400	700	350	-	2
021434	КПТп 300x400	1,56	300	400	700	450	-	2

Соединение лотка и перехода Т-образного

Переходы ПТп служат для стыковки трассы, состоящей из лотков разной ширины

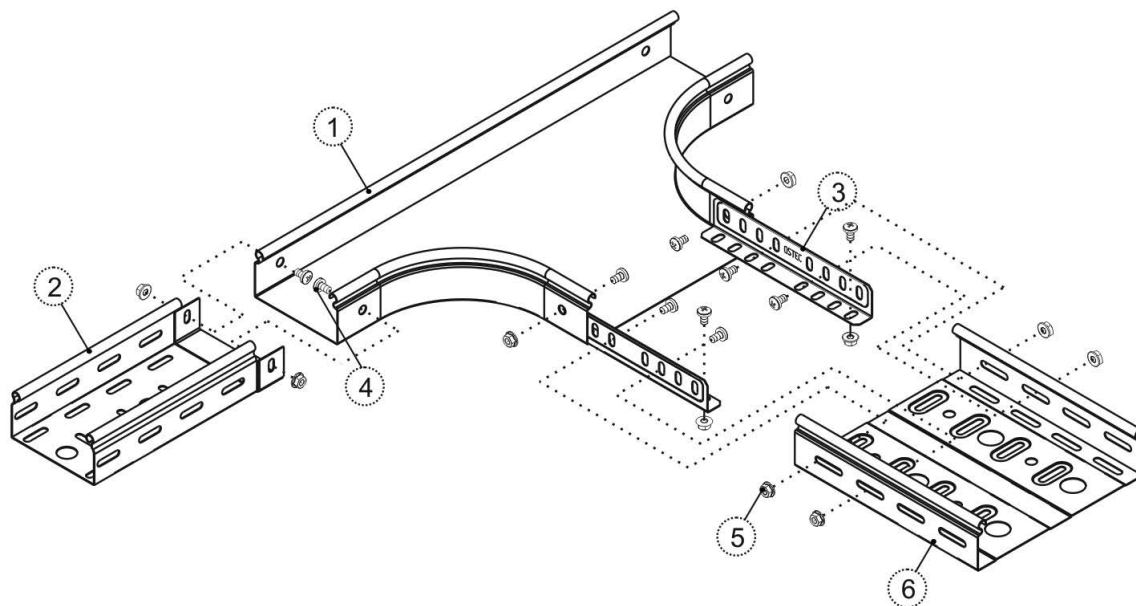

Соединение Лотка и Перехода с помощью соединителя СЛУ производится следующим образом. Соединяемые Лоток (2) и Переход (1) стыкуются вплотную. Соединитель лотковый универсальный (3) крепится изнутри к боковым стенкам смежных элементов трассы (в данном случае Лоток-Переход) 3-мя винтовыми комплектами через отверстия, расположенные по боковым стенкам, в следующей последовательности: Винт (4) – изнутри, со стороны Соединителя, Гайка (5) – снаружи, со стороны Перехода. Два Винта (4) – изнутри, со стороны Соединителя, две Гайки (5) – снаружи, со стороны Лотка. Соединитель лотковый универсальный (3) крепится к дну Лотка (2) одним винтовым комплектом через отверстия, расположенные в дне Лотка, в следующей последовательности: Винт (4) – сверху, со стороны Соединителя, Гайка (5) – снизу, со стороны Лотка. На стык используются два Соединителя лотковых универсальных.

Соединение Лотка и Перехода внахлест производится следующим образом. Соединяемые Лоток (2) и Переход (1) стыкуются внахлест («папа-мама») и соединяются 2-мя винтовыми комплектами: Винт (4) – изнутри Перехода, Гайка (5) – снаружи, со стороны Лотка.

Для всех типоразмеров Переходов принцип соединения одинаковый.

Для сборки каждого стыка используются:

Артикул	Наименование	Кол-во, шт
Соединение Лотка и Перехода с помощью Соединителя лоткового универсального		
СЛУ-50	Соединитель лотковый универсальный	2
ВМ610	Винт М6х10	8
ГМ6СБ	Гайка М6 со стопорным буртиком	8
Соединение Лотка и Перехода внахлест «папа-мама»		
ВМ610	Винт М6х10	2
ГМ6СБ	Гайка М6 со стопорным буртиком	2

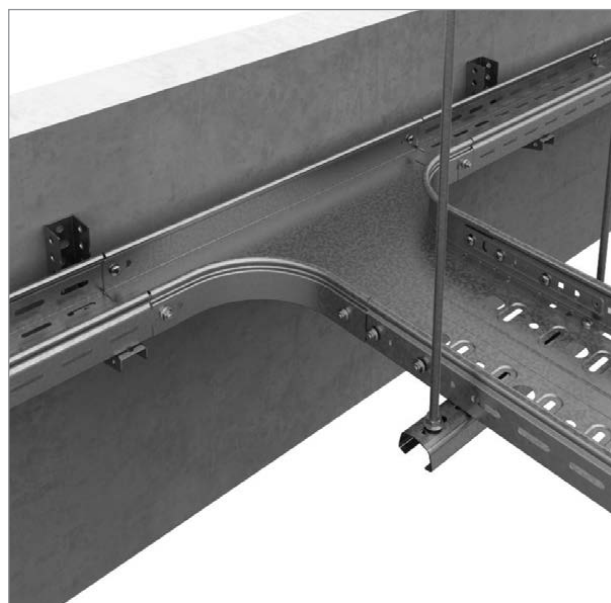



1.10 ПЕРЕХОДЫ КРЕСТООБРАЗНЫЕ

Переход крестообразный плавный ПХп

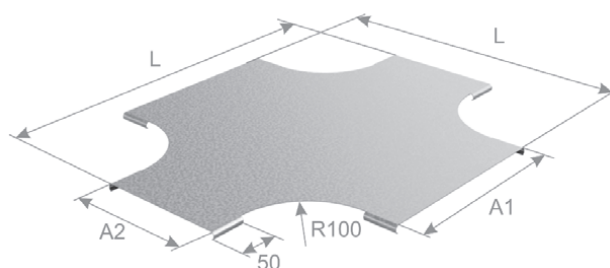
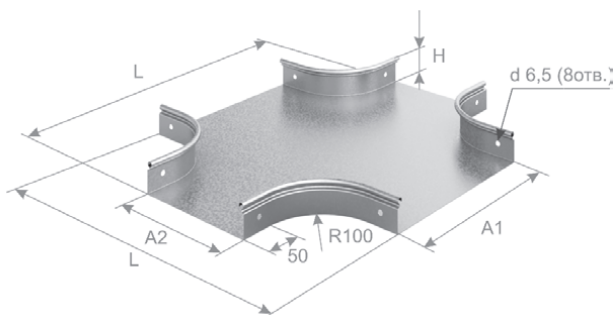

Код	Артикул	Вес, кг/шт.	Размер, мм					Упак., шт
			A1	A2	L	L1	H	
034715	ПХп 100х50х50	0,67	100	50	400	350	50	2
034725	ПХп 200х50х50	0,86	200	50	500	350	50	2
034735	ПХп 300х50х50	1,05	300	50	600	350	50	2
034745	ПХп 400х50х50	1,25	400	50	700	350	50	2
034721	ПХп 200х100х50	1,00	200	100	500	400	50	2
034731	ПХп 300х100х50	1,22	300	100	600	400	50	2
034741	ПХп 400х100х50	1,44	400	100	700	400	50	2
034732	ПХп 300х200х50	1,55	300	200	600	500	50	2
034742	ПХп 400х200х50	1,82	400	200	700	500	50	2
034743	ПХп 400х300х50	2,21	400	300	700	600	50	2
034815	ПХп 100х50х80	0,80	100	50	400	350	80	2
034825	ПХп 200х50х80	1,03	200	50	500	350	80	2
034835	ПХп 300х50х80	1,26	300	50	600	350	80	2
034845	ПХп 400х50х80	1,50	400	50	700	350	80	2
034821	ПХп 200х100х80	1,20	200	100	500	400	80	2
034831	ПХп 300х100х80	1,46	300	100	600	400	80	2
034841	ПХп 400х100х80	1,73	400	100	700	400	80	2
034832	ПХп 300х200х80	1,86	300	200	600	500	80	2
034842	ПХп 400х200х80	2,18	400	200	700	500	80	2
034843	ПХп 400х300х80	2,65	400	300	700	600	80	2
034915	ПХп 100х50х100	0,89	100	50	400	350	100	2
034925	ПХп 200х50х100	1,44	200	50	500	350	100	2
034935	ПХп 300х50х100	1,40	300	50	600	350	100	2
034945	ПХп 400х50х100	1,66	400	50	700	350	100	2
034921	ПХп 200х100х100	1,33	200	100	500	400	100	2
034931	ПХп 300х100х100	1,62	300	100	600	400	100	2
034941	ПХп 400х100х100	1,92	400	100	700	400	100	2
034932	ПХп 300х200х100	2,06	300	200	600	500	100	2
034942	ПХп 400х200х100	2,42	400	200	700	500	100	2
034943	ПХп 400х300х100	2,94	400	300	700	600	100	2
021515	КПХп 100х50	0,33	100	50	400	350	-	2
021525	КПХп 200х50	0,53	200	50	500	350	-	2
021535	КПХп 300х50	0,72	300	50	600	350	-	2
021545	КПХп 400х50	0,91	400	50	700	350	-	2
021521	КПХп 200х100	0,66	200	100	500	400	-	2
021531	КПХп 300х100	0,89	300	100	600	400	-	2
021541	КПХп 400х100	1,11	400	100	700	400	-	2
021532	КПХп 300х200	1,22	300	200	600	500	-	2
021542	КПХп 400х200	1,49	400	200	700	500	-	2
021543	КПХп 400х300	1,88	400	300	700	600	-	2

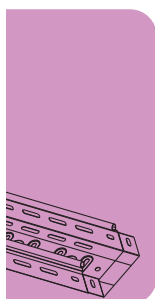

Соединение лотка и перехода крестообразного

Переходы ПХп служат для стыковки трассы, состоящей из лотков разной ширины

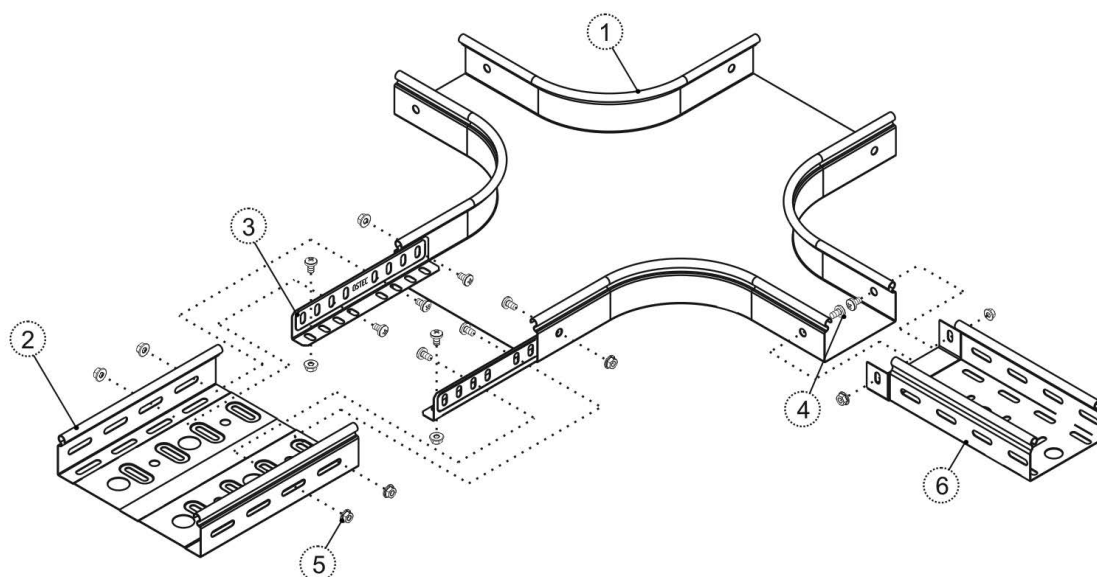

Соединение Лотка и Перехода с помощью соединителя СЛУ производится следующим образом. Соединяемые Лоток (2) и Переход (1) стыкуются вплотную. Соединитель лотковый универсальный (3) крепится изнутри к боковым стенкам смежных элементов трассы (в данном случае Лоток-Переход) 3-мя винтовыми комплектами через отверстия, расположенные по боковым стенкам, в следующей последовательности: Винт (4) – изнутри, со стороны Соединителя, Гайка (5) – снаружи, со стороны Перехода. Два Винта (4) – изнутри, со стороны Соединителя, две Гайки (5) – снаружи, со стороны Лотка. Соединитель лотковый универсальный (3) крепится к дну Лотка (2) одним винтовым комплектом через отверстия, расположенные в дне Лотка, в следующей последовательности: Винт (4) – сверху, со стороны Соединителя, Гайка (5) – снизу, со стороны Лотка. На стык используются два Соединителя лотковых универсальных.

Соединение Лотка и Перехода внахлест производится следующим образом. Соединяемые Лоток (2) и Переход (1) стыкуются внахлест («папа-мама») и соединяются 2-мя винтовыми комплектами: Винт (4) – изнутри Перехода, Гайка (5) – снаружи, со стороны Лотка.

Для всех типоразмеров Переходов принцип соединения одинаковый.

Для сборки каждого стыка используются:

Артикул	Наименование	Кол-во, шт
Соединение Лотка и Перехода с помощью Соединителя лоткового универсального		
СЛУ-50	Соединитель лотковый универсальный	2
ВМ610	Винт М6х10	8
ГМ6СБ	Гайка М6 со стопорным буртиком	8
Соединение Лотка и Перехода внахлест «папа-мама»		
ВМ610	Винт М6х10	2
ГМ6СБ	Гайка М6 со стопорным буртиком	2

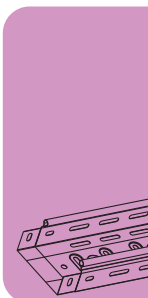
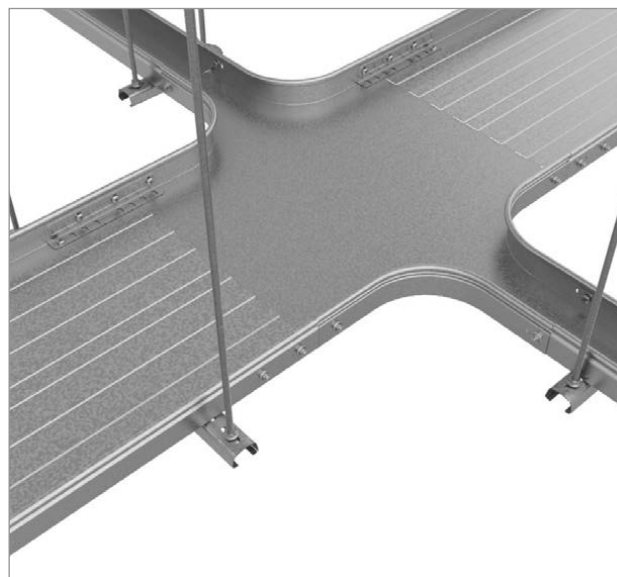



1.11 ОТВЕТВИТЕЛИ ГОРИЗОНТАЛЬНЫЕ

Ответвитель горизонтальный плавный ОГп / Крышка к ответвителю горизонтальному КОГп

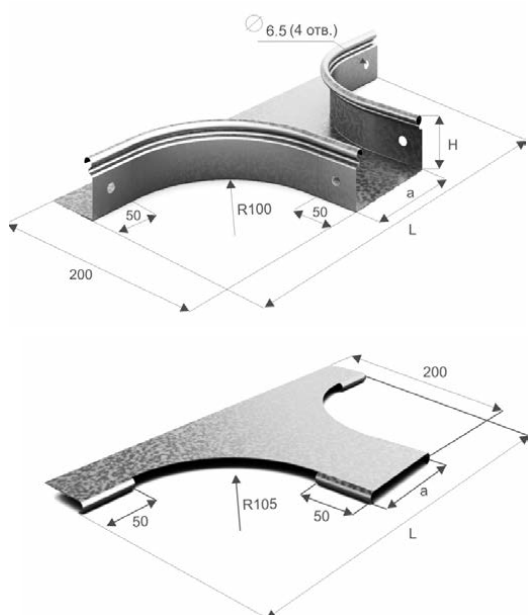

Код	Артикул	Толщина металла, мм	Вес, кг/шт	Размеры, мм			Упак., шт
				a	L	H	
031855	ОГп-50x50	0,55	0,32	50	350	50	20
031815	ОГп-100x50	0,55	0,37	100	400	50	20
031825	ОГп-200x50	0,70	0,48	200	500	50	20
031835	ОГп-300x50	0,70	0,59	300	600	50	20
031818	ОГп-100x80	0,70	0,52	100	400	80	1
031828	ОГп-200x80	0,70	0,63	200	500	80	1
031838	ОГп-300x80	0,70	0,74	300	600	80	1
031811	ОГп-100x100	0,70	0,58	100	400	100	1
031821	ОГп-200x100	0,70	0,69	200	500	100	1
031831	ОГп-300x100	0,70	0,80	300	600	100	4
021851	КОГп-50	0,55	0,16	50	350	-	20
021811	КОГп-100	0,55	0,23	100	400	-	20
021821	КОГп-200	0,70	0,32	200	500	-	20
021831	КОГп-300	0,70	0,43	300	600	-	20

1.12 СОЕДИНИТЕЛИ

Соединительная планка универсальная СПУ

Соединительная планка используется для соединения лотков между собой, соединения лотков с углами и отводами. Используется для лотков с высотой борта 50, 80 и 100 мм.

Код	Артикул	Размеры, мм	Толщина металла, мм	Вес, кг/шт	Упак., шт
040651	СПУ-50	29x200	1,20	0,05	160
040681	СПУ-80	56x200	1,50	0,11	80
040611	СПУ-100	77x200	1,50	0,15	80

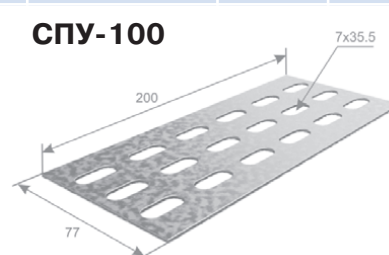
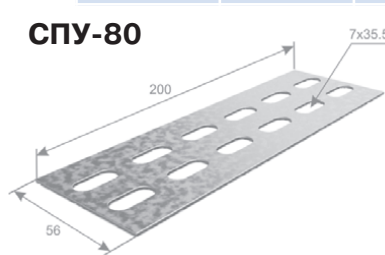
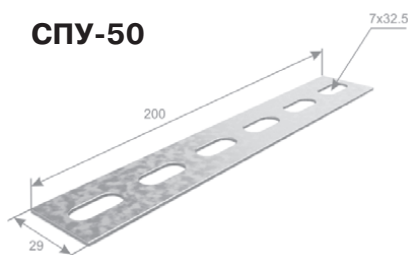

Соединитель лотка боковой СЛБ

СЛБ-50 СЛБ-300 СЛБ-100 (80/100)
СЛБ-100 СЛБ-400 СЛБ-200 (80/100)
СЛБ-200 СЛБ-300 (80/100)

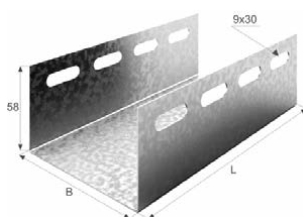
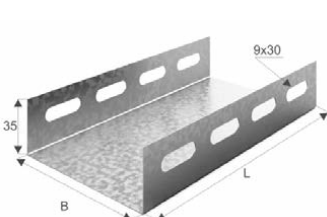

Код	Артикул	Толщина металла, мм	Вес, кг	Размеры, мм		Упак., шт
				B	L	
040551	СЛБ-50	0,55	0,07	50	150	200
040511	СЛБ-100	0,55	0,14	100	190	100
040521	СЛБ-200	0,55	0,21	200	190	40
040531	СЛБ-300	0,55	0,31	300	190	50
040541	СЛБ-400	1,00	0,65	400	190	20
040518	СЛБ-100 (80/100)	1,00	0,30	100	190	50
040528	СЛБ-200 (80/100)	1,00	0,44	200	190	30
040538	СЛБ-300 (80/100)	1,00	0,58	300	190	30

Соединение лотка и ответвителя горизонтального плавного

В борту вырезается отверстие 16 мм в глубину и длиной соответствующей длине Ответвителя (1). Ответвитель (1) вставляется внутрь Лотка (2) до совпадения бортов Лотка (2) и Ответвителя (1). Соединитель лотковый универсальный (3) крепится изнутри к боковым стенкам смежных элементов трассы (в данном случае Лоток-Ответвитель) 3-мя винтовыми комплектами через отверстия, расположенные по боковым стенкам, в следующей последовательности: Винт (4) – изнутри, со стороны Соединителя, Гайка (5) – снаружи, со стороны Ответвителя. Два Винта (4) – изнутри, со стороны Соединителя, две Гайки (5) – снаружи, со стороны Лотка. Соединитель лотковый универсальный (3) крепится к дну Лотка (2) одним винтовым комплектом через отверстия, расположенные в дне Лотка, в следующей последовательности: Винт (4) – сверху, со стороны Соединителя, Гайка (5) – снизу, со стороны Лотка. На стык используются два Соединителя лотковых универсальных.

Для всех типоразмеров Ответвителей принцип соединения одинаковый.

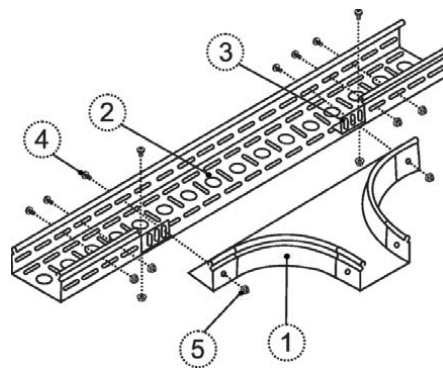

Для сборки каждого стыка используются:

Артикул	Наименование	Кол-во, шт
СЛУ-50	Соединитель лотковый универсальный	2
ВМ610	Винт М6х10	8
ГМ6СБ	Гайка М6 со стопорным буртиком	8

Соединение крышки лотка и крышки ответвителя

В Крышке Лотка (2) вырезается отверстие 50 мм в глубину и длиной соответствующей длине Крышки Ответвителя (1). Соединяемые Крышки стыкуются вплотную без дополнительных элементов.

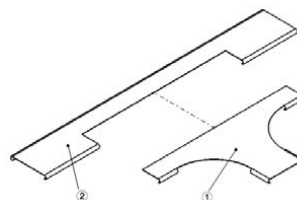

Соединение лотков с применением соединительной планки универсальной

Соединяемые Лотки (2) стыкуются вплотную. Соединительная Планка СПУ-80 (1) крепится изнутри к боковым стенкам смежных элементов (в данном случае Лоток-Лоток) 4-мя винтовыми комплектами через отверстия, расположенные по боковым стенкам, в следующей последовательности: Винт (3) – изнутри, со стороны Планки (1), Гайка (4) – снаружи, со стороны Лотка (2). По два винтовых комплекта на соединение каждого Лотка (2) и Планки (1). На стык используются две Соединительные планки.

Для всех типоразмеров Лотков принцип соединения одинаковый.

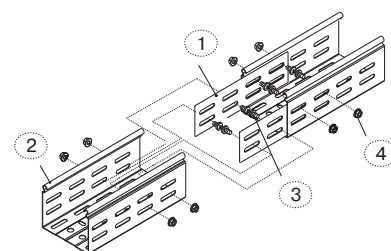

Для сборки каждого стыка используются:

Артикул	Наименование	Кол-во, шт
СПУ-80	Соединительная планка универсальная	2
ВМ610	Винт М6х10	8
ГМ6СБ	Гайка М6 со стопорным буртиком	8

Соединение лотков с применением соединителя бокового

Соединяемые Лотки (2) стыкуются вплотную. Место стыка смежных элементов (в данном случае Лоток-Лоток) обхватывается снизу Соединителем боковым (1) и крепится 8-ю винтовыми комплектами через отверстия, расположенные по боковым стенкам, в следующей последовательности: Винт (3) – изнутри, со стороны Лотка (2), Гайка (4) – снаружи, со стороны Соединителя (1). По четыре винтовых комплекта на соединение каждого Лотка (2) и Соединителя (1).

Для всех типоразмеров Лотков принцип соединения одинаковый.

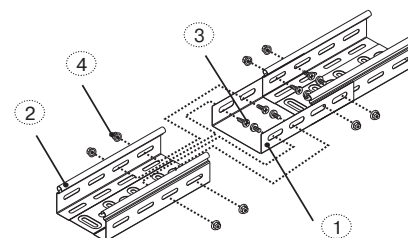

Для сборки каждого стыка используются:

Артикул	Наименование	Кол-во, шт
СЛБ	Соединитель лотка боковой	1
ВМ610	Винт М6х10	8
ГМ6СБ	Гайка М6 со стопорным буртиком	8

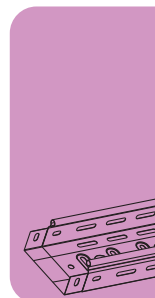



1.13 СОЕДИНИТЕЛИ УНИВЕРСАЛЬНЫЕ

Соединитель лотковый универсальный СЛУ



СЛУ-50



СЛУ-80/100



Код	Артикул	Толщина металла, мм	Высота Н, мм	Вес, кг	Упак., шт
032751	СЛУ-50	0,90	32	0,07	150
032781	СЛУ-80/100	0,90	62	0,10	150

Соединитель лотковый универсальный изменяемый СЛУИ



СЛУИ-50

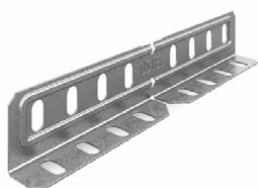

СЛУИ-80/100



Код	Артикул	Толщина металла, мм	Высота Н, мм	Вес, кг	Упак., шт
032851	СЛУИ-50	0,90	32	0,06	150
032881	СЛУИ-80/100	0,90	62	0,09	150

Соединитель универсальный СУ

СУ-50

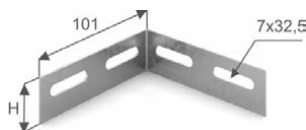

СУ-80

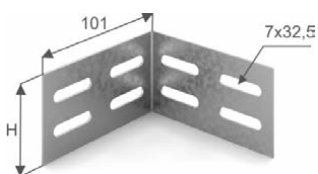

СУ-100

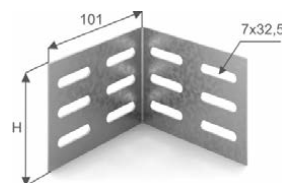

Код	Артикул	Толщина металла, мм	Высота Н, мм	Вес, кг/шт	Упак., шт
032951	СУ-50	1,20	29	0,05	100
032981	СУ-80	1,50	56	0,11	50
032911	СУ-100	1,50	77	0,15	80

Соединитель универсальный плавный СУП

СУП-50

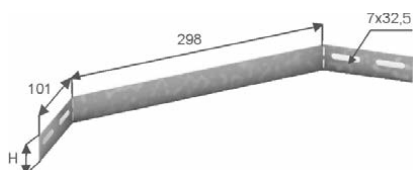

СУП-80

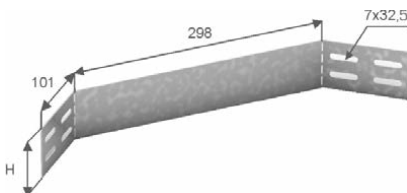

СУП-100

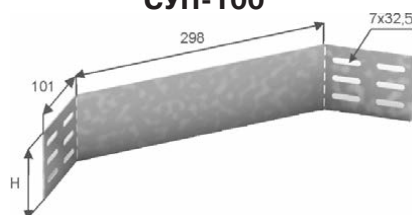

Код	Артикул	Толщина металла, мм	Высота Н, мм	Вес, кг/шт	Упак., шт
033051	СУП-50	1,20	29	0,13	50
033081	СУП-80	1,50	56	0,31	50
033011	СУП-100	1,50	77	0,42	50

Соединение лотков с помощью соединителя лоткового универсального

Соединяемые Лотки (2) стыкуются вплотную. Соединитель лотковый универсальный (1) крепится изнутри к боковым стенкам каждого Лотка (2) одним винтовым комплектом через отверстия, расположенные по боковым стенкам, в следующей последовательности: Винт (4) – изнутри, со стороны Соединителя, Гайка (3) – снаружи, со стороны Лотка. Соединитель лотковый универсальный (1) крепится к дну каждого Лотка (2) одним винтовым комплектом через отверстия, расположенные в дне Лотка, в следующей последовательности: Винт (4) – сверху, со стороны Соединителя, Гайка (3) – снизу, со стороны Лотка. На стык используются два Соединителя лотковых универсальных.

Для всех типоразмеров Лотка принцип соединения одинаковый.

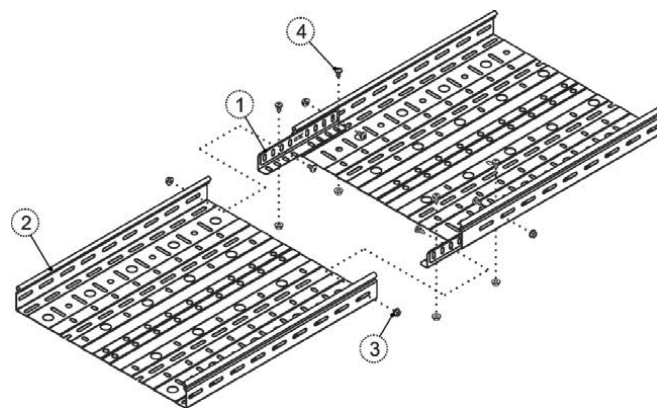

Для сборки каждого стыка используются:

Артикул	Наименование	Кол-во, шт
СЛУ-50	Соединитель лотковый универсальный	2
ВМ610	Винт М6х10	8
ГМ6СБ	Гайка М6 со стопорным буртиком	8

Соединение лотков с помощью соединителей универсальных

Соединитель универсальный (1) и Соединитель универсальный плавный (3) крепятся к Лоткам (2) 4-мя винтовыми комплектами каждый через перфорационные отверстия в следующей последовательности: Винт (4) - изнутри, Гайка (5) - снаружи, со стороны Лотка (2). С помощью Соединителя универсального и/или Соединителя универсального плавного можно создать Т-отвод, разветвитель крестообразный с плавными углами 90 градусов.

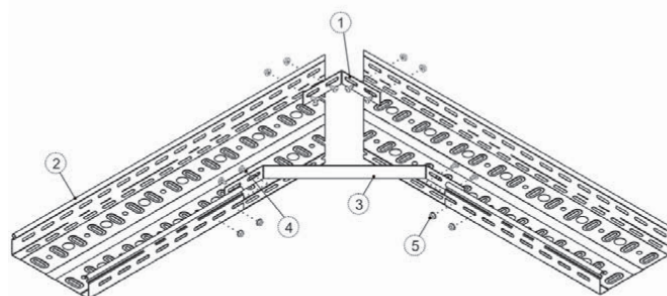

Для сборки каждого стыка используются:

Артикул	Наименование	Кол-во, шт
ВМ610	Винт М6х10	8
ГМ6СБ	Гайка М6 со стопорным буртиком	8





1.14 ПЛАНКА ШАРНИРНОГО СОЕДИНЕНИЯ ПШС

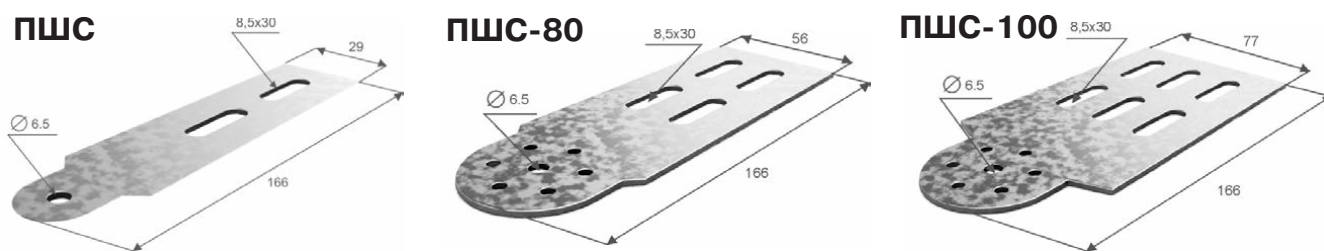

Шарнирное соединение объединяет в себе функции соединителя и угла поворота. Оно позволяет изменять направление кабельного канала в вертикальной плоскости на произвольный угол. По сравнению с вертикальными углами 90 град. (УВТ и УВНТ) шарнирное соединение является более простым и экономичным решением. Оно состоит из двух комплектов планок ПШС, соединенных винтом и гайкой. При формировании внешнего угла рекомендуется закрыть торцы лотков для защиты кабеля от порезов.

Код	Артикул	Размеры, мм	Толщина металла, мм	Вес, кг/шт	Упак., шт
040351	ПШС	29x166	2,00	0,06	250
040381	ПШС-80	56x166	2,00	0,12	100
040311	ПШС-100	77x166	2,00	0,16	50

1.15 СКОБЫ ВНУТРЕННИЕ

Скоба внутренняя СВ для поддержки кабеля

Скоба внутренняя используется для исключения соприкосновения кабеля с крышкой лотка на вертикальных участках кабельных трасс, а так же для исключения деформации лотка при вертикальном монтаже лотков на неровных стенах. При этом применение скобы в данном случае обязательно. Рекомендуемый интервал расположения составляет 0,5 м.

Код	Артикул	Ширина, А, мм	Толщина металла, мм	Вес, кг/шт	Упак., шт
040211	СВ-100	100	1,50	0,07	50
040221	СВ-200	200	2,00	0,10	50
040231	СВ-300	300	2,00	0,16	10
040241	СВ-400	400	2,00	0,20	10
040251	СВ-500	500	2,00	0,26	10
040261	СВ-600	600	2,00	0,32	10

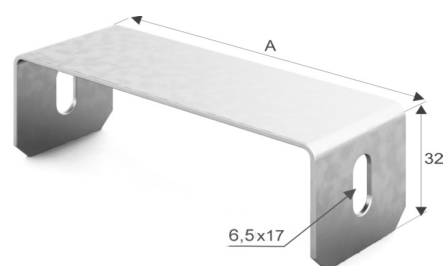

1.16 ПЕРЕГОРОДКИ ЛОТКА

Перегородка лотка ПЛПТ

Перегородка ПЛПТ используется в лотках-коробах OSTEC серий ЛНМЗТ, ЛПМЗТ и НСТ, в лестничных лотках серии НЛО для разделения силовых и информационных кабелей.

Код	Артикул	Толщина металла, мм	Вес, кг/м	Длина, мм	Высота, Н, мм	Упак., м
040151	ПЛПТ-50	0,55	0,31	2500	45	50
040181	ПЛПТ-80	0,70	0,59	2500	75	50
040111	ПЛПТ-100	0,70	0,64	2500	95	25

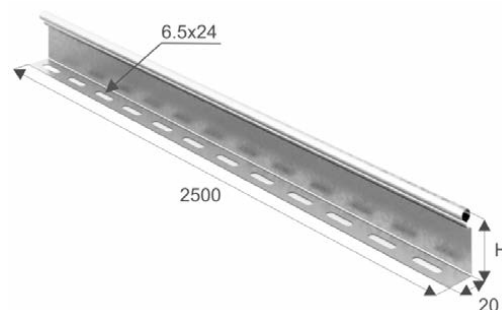

Соединение лотков с применением планок шарнирного соединения

Шарнирное соединение (1) состоит из двух Планок ПШС, которые соединены 1-м винтовым комплектом под необходимым углом.

Одно Шарнирное соединение (1) крепится изнутри к Лоткам (2) 4-мя винтовыми комплектами через отверстия, расположенные по боковым стенкам в следующей последовательности: Винт (3) – изнутри, со стороны Планки (1), Гайка (4) – снаружи, со стороны Лотка (2).

На стык используется два Шарнирных соединения.

Для всех типоразмеров Лотков принцип соединения одинаковый.

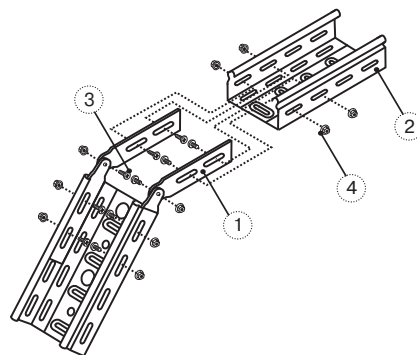

Для сборки каждого стыка используются:

Артикул	Наименование	Кол-во, шт
ПШС	Планка шарнирного соединения	4
ВМ610	Винт М6х10	10
ГМ6СБ	Гайка М6 со стопорным буртиком	10

Соединение лотка и скобы внутренней для поддержки кабеля

Скоба внутренняя (1) крепится изнутри к боковым стенкам Лотка (2) двумя винтовыми комплектами.

Винт (4) устанавливается изнутри Лотка, Гайка (3) снаружи, со стороны Лотка (2).

Для установки каждой скобы используются:

Артикул	Наименование	Кол-во, шт
ВМ610	Винт М6х10	2
ГМ6СБ	Гайка М6 со стопорным буртиком	2

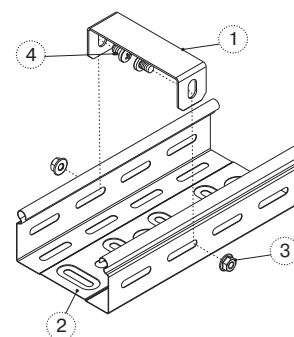

Соединение лотка и перегородки лотка

Перегородку (1) поместить в Лоток (2), установив на требуемом расстоянии от борта Лотка (2).

Перегородка (1) крепится к Лотку (2) 2-мя винтовыми комплектами через перфорационные отверстия с шагом 1,5 м (рекомендуемый шаг) в следующей последовательности: Винт (3) и Шайба (4) – изнутри, Гайка (5) – снаружи, с нижней стороны Лотка (2).

Для установки каждой перегородки используются:

Артикул	Наименование	Кол-во, шт
ВМ610	Винт М6х10	2
ГМ6СБ	Гайка М6 со стопорным буртиком	2
ШМ6У	Шайба ШМ6 усиленная	2

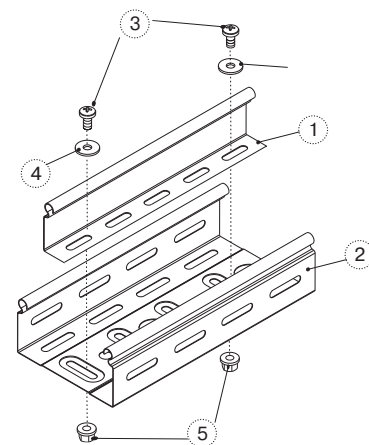



1.17 ЛОТКИ-КОРОБА OSTEC СЕРИИ НСТ

Лотки-короба OSTEC серии НСТ изготавливаются из стали, предварительно оцинкованной в агрегатах непрерывного цинкования по методу Сендимира. Перфорированные и неперфорированные лотки-короба серии НСТ изготавливаются из металла толщиной 1 мм, 1,2 мм, 1,5 мм и 2 мм. Лотки-короба серии НСТ комплектуются углами и аксессуарами.

Лоток неперфорированный серии НСТ

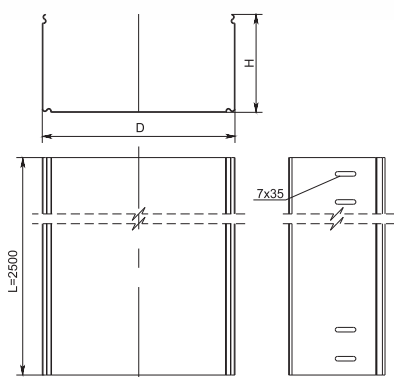

Лоток перфорированный серии НСТ

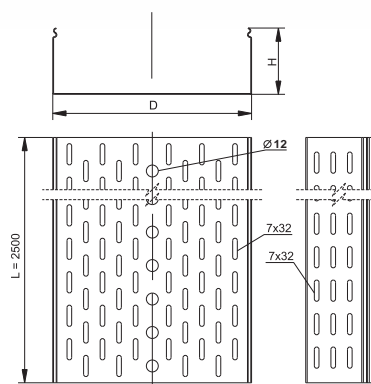
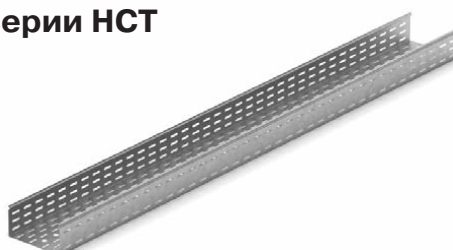

Артикул	Размеры, мм DxHxL	Толщина металла, 1 мм		Толщина металла, 1,2 мм		Толщина металла, 1,5 мм		Толщина металла, 2 мм	
		Код	Полезная S сечения, мм ²	Код	Полезная S сечения, мм ²	Код	Полезная S сечения, мм ²	Код	Полезная S сечения, мм ²
Металлические лотки OSTEC серии НСТ неперфорированные									
ЛНМЗТ-200x150 НСТ	200x150x2500	082120	29502	082220	29403	082320	29255	082420	29008
ЛНМЗТ-200x200 НСТ	200x200x2500	082122	39402	082222	39283	082322	39105	082422	38808
ЛНМЗТ-300x150 НСТ	300x150x2500	082130	44402	082230	44283	082330	44105	082430	43808
ЛНМЗТ-300x200 НСТ	300x200x2500	082132	59302	082232	59163	082332	58955	082432	58608
ЛНМЗТ-400x80 НСТ	400x80x2500	082148	31442	082248	31331	082348	31165	082448	30888
ЛНМЗТ-400x100 НСТ	400x100x2500	082141	39402	082241	39283	082341	39105	082441	38808
ЛНМЗТ-400x150 НСТ	400x150x2500	082140	59302	082240	59163	082340	58955	082440	58608
ЛНМЗТ-400x200 НСТ	400x200x2500	082142	79202	082242	79043	082342	78805	082442	78408
ЛНМЗТ-500x50 НСТ	500x50x2500	082105	24402	082205	24283	082305	24105	082405	23808
ЛНМЗТ-500x65 НСТ	500x65x2500	082156	31872	082256	31747	082356	31560	082456	31248
ЛНМЗТ-500x80 НСТ	500x80x2500	082158	39342	082258	39211	082358	39015	082458	38688
ЛНМЗТ-500x100 НСТ	500x100x2500	082101	49302	082201	49163	082301	48955	082401	48608
ЛНМЗТ-500x150 НСТ	500x150x2500	082100	74202	082200	74043	082300	73805	082400	73408
ЛНМЗТ-500x200 НСТ	500x200x2500	082102	99102	082202	98923	082302	98655	082402	98208
ЛНМЗТ-600x50 НСТ	600x50x2500	082165	29302	082265	29163	082365	28955	082465	28608
ЛНМЗТ-600x65 НСТ	600x65x2500	082166	38272	082266	38127	082366	37910	082466	37548
ЛНМЗТ-600x80 НСТ	600x80x2500	082168	47242	082268	47091	082368	46865	082468	46488
ЛНМЗТ-600x100 НСТ	600x100x2500	082161	59202	082261	59043	082361	58805	082461	58408
ЛНМЗТ-600x150 НСТ	600x150x2500	082160	89102	082260	88923	082360	88655	082460	88208
ЛНМЗТ-600x200 НСТ	600x200x2500	082162	119002	082262	118803	082362	118505	082462	118008

Артикул	Размеры, мм DxHxL	Толщина металла, 1 мм		Толщина металла, 1,2 мм		Толщина металла, 1,5 мм		Толщина металла, 2 мм	
		Код	Полезная S сечения, мм ²	Код	Полезная S сечения, мм ²	Код	Полезная S сечения, мм ²	Код	Полезная S сечения, мм ²
Металлические лотки OSTEC серии НСТ перфорированные									
ЛПМЗТ-200x150 НСТ	200x150x2500	081120	29502	081220	29403	081320	29255	081420	29008
ЛПМЗТ-200x200 НСТ	200x200x2500	081122	39402	081222	39283	081322	39105	081422	38808
ЛПМЗТ-300x150 НСТ	300x150x2500	081130	44402	081230	44283	081330	44105	081430	43808
ЛПМЗТ-300x200 НСТ	300x200x2500	081132	59302	081232	59163	081332	58955	081432	58608
ЛПМЗТ-400x80 НСТ	400x80x2500	081148	31442	081248	31331	081348	31165	081448	30888
ЛПМЗТ-400x100 НСТ	400x100x2500	081141	39402	081241	39283	081341	39105	081441	38808
ЛПМЗТ-400x150 НСТ	400x150x2500	081140	59302	081240	59163	081340	58955	081440	58608
ЛПМЗТ-400x200 НСТ	400x200x2500	081142	79202	081242	79043	081342	78805	081442	78408
ЛПМЗТ-500x50 НСТ	500x50x2500	081105	24402	081205	24283	081305	24105	081405	23808
ЛПМЗТ-500x65 НСТ	500x65x2500	081156	31872	081256	31747	081356	31560	081456	31248
ЛПМЗТ-500x80 НСТ	500x80x2500	081158	39342	081258	39211	081358	39015	081458	38688
ЛПМЗТ-500x100 НСТ	500x100x2500	081101	49302	081251	49163	081301	48955	081401	48608
ЛПМЗТ-500x150 НСТ	500x150x2500	081100	74202	081200	74043	081300	73805	081400	73408
ЛПМЗТ-500x200 НСТ	500x200x2500	081102	99102	081202	98923	081302	98655	081402	98208
ЛПМЗТ-600x50 НСТ	600x50x2500	081165	29302	081265	29163	081365	28955	081465	28608
ЛПМЗТ-600x65 НСТ	600x65x2500	081166	38272	081266	38127	081366	37910	081466	37548
ЛПМЗТ-600x80 НСТ	600x80x2500	081168	47242	081268	47091	081368	46865	081468	46488
ЛПМЗТ-600x100 НСТ	600x100x2500	081161	59202	081261	59043	081361	58805	081461	58408
ЛПМЗТ-600x150 НСТ	600x150x2500	081160	89102	081260	88923	081360	88655	081460	88208
ЛПМЗТ-600x200 НСТ	600x200x2500	081162	119002	081262	118803	081362	118505	081462	118008

1.18 КРЫШКИ К ЛОТКАМ-КОРОБАМ OSTEC СЕРИИ НСТ

Крышка к лотку

Код	Артикул	Размеры, мм	Толщина металла, мм	Упак., шт.
021121	КЛЗТ-200 НСТ	200x15x2500	1,00	1
021131	КЛЗТ-300 НСТ	300x15x2500	1,00	1
021141	КЛЗТ-400 НСТ	400x15x2500	1,00	1
021151	КЛЗТ-500 НСТ	500x15x2500	1,00	1
021161	КЛЗТ-600 НСТ	600x15x2500	1,00	1

1.19 СОЕДИНИТЕЛИ К ЛОТКАМ-КОРОБАМ OSTEC СЕРИИ НСТ

Соединитель лотка боковой СЛБ

Код	Артикул	Размеры, мм	Толщина металла, мм	Упак., шт.
080020	СЛБ-200 НСТ	203x40x200	1,00	1
080030	СЛБ-300 НСТ	303x40x200	1,00	1
080040	СЛБ-400 НСТ	403x40x200	1,00	1
080050	СЛБ-500 НСТ	503x40x200	1,00	1





2. ЛЕСТНИЧНЫЕ ЛОТКИ OSTEC

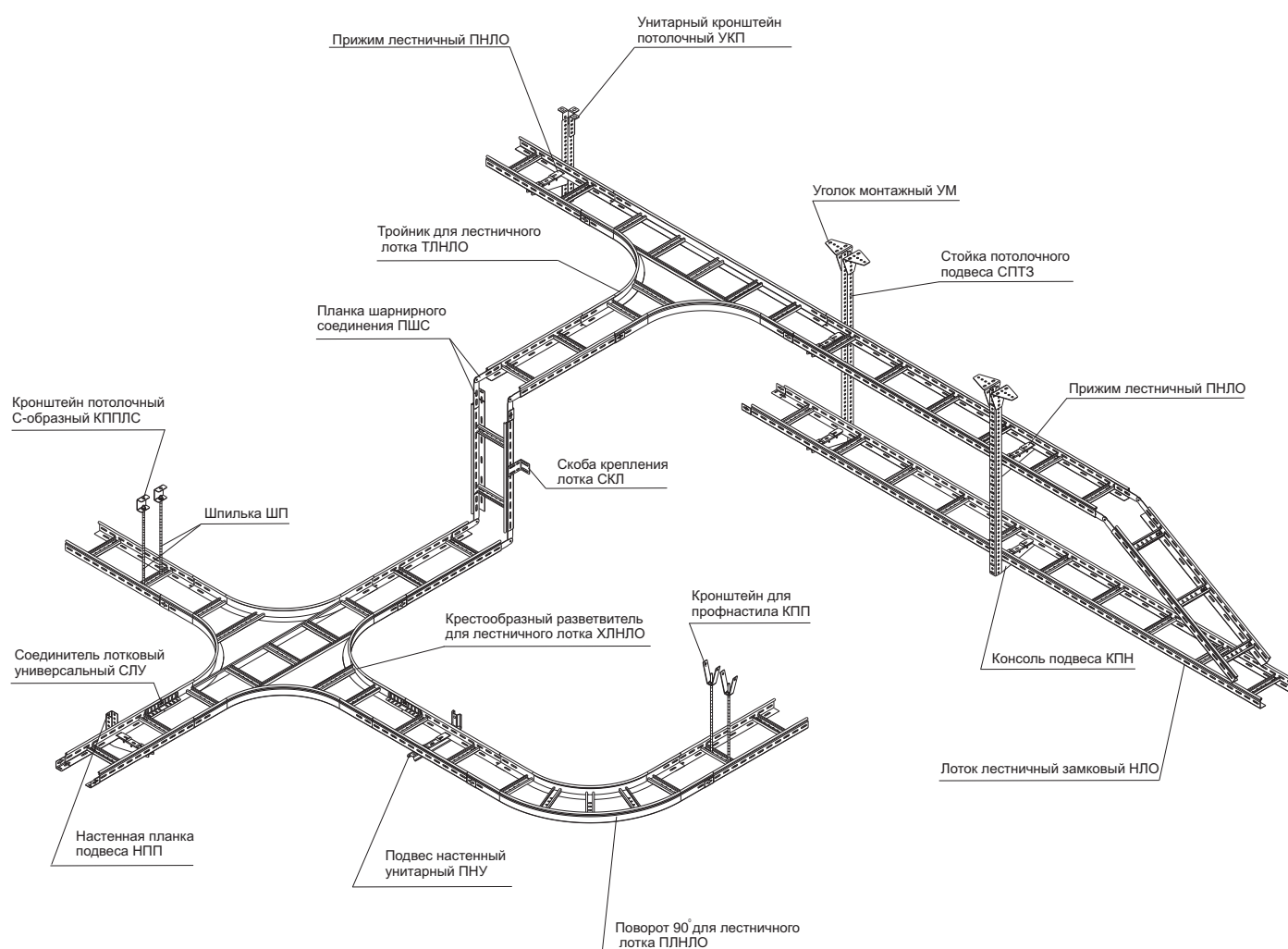

2.1 ЛЕСТНИЧНЫЕ ЛОТКИ OSTEC СЕРИИ НЛО

Лестничный лоток замковый НЛО 200x50

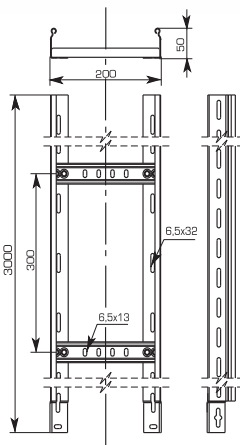

Лестничный лоток замковый НЛО 300x50

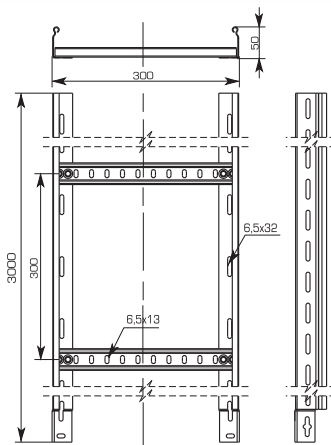

Лестничный лоток замковый НЛО 400x50

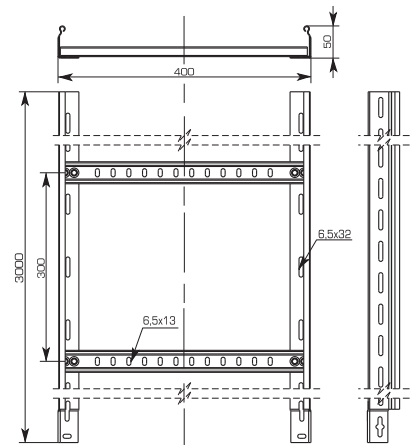

Материал Рулонная сталь, оцинкованная методом Сендзимира в агрегатах непрерывного цинкования

Марка стали 08 ПС

Конструкция Лестничные лотки НЛО сконструированы на базе L-образных профилей и 10 перфорированных перемычек. Замок лотка имеет трубчатую конструкцию, что исключает острые кромки и повышает несущую способность лотка. Трубчатая конструкция боковых профилей лотка позволяют устанавливать крышки лотков КЛЗТ для защиты кабелей.

Способ изготовления Прокат и клепка (клинчинг)

График отражает безопасную рабочую нагрузку (БРН - максимальная нагрузка, которая может быть безопасно приложена к системе в нормальных условиях), рекомендуемую к применению при проектировании кабельных трасс. БРН составляет 80% от данных, полученных при испытаниях на нагрузку по ГОСТ Р 52868-2007 с соблюдением следующих условий:

- Лотки прикреплены к опорам с помощью винтов и гаек;
- Монтаж - горизонтальный;
- Опоры считаются жесткими;
- Нагрузка равномерно распределена (как продольно, так и поперечно);
- Отсутствие соединений на конечных пролетах;
- Максимальное линейное перемещение 1/100 от расстояния между опорами;
- Максимальное поперечное перемещение 1/20 от ширины лотка.

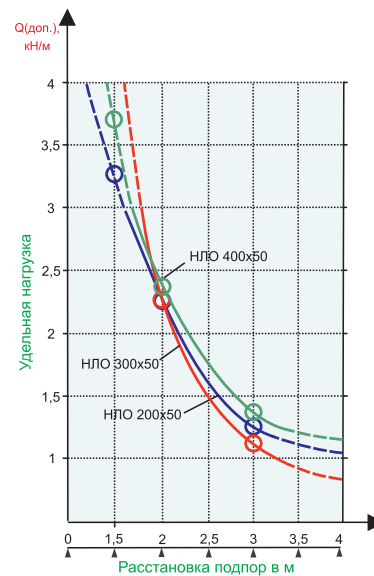

Код	Артикул	Размеры, мм	Толщина металла, мм	Вес, кг/м	Нагрузка Q, кН/м (L-расстояние между опорами, мм)		Упак., м
					L=2000	L=3000	
013251	НЛО 200x50	200x50x3000	1,20	2,03	2,25	1,24	6
013351	НЛО 300x50	300x50x3000	1,20	2,21	2,25	1,13	6
013451	НЛО 400x50	400x50x3000	1,20	2,40	2,35	1,29	6
083256	НЛО 200x50x6000	200x50x6000	1,20	2,03	2,25	1,24	12
083356	НЛО 300x50x6000	300x50x6000	1,20	2,21	2,25	1,13	12
083456	НЛО 400x50x6000	400x50x6000	1,20	2,40	2,35	1,29	12

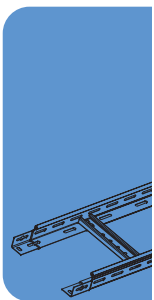



Лестничный лоток замковый НЛО 500х50

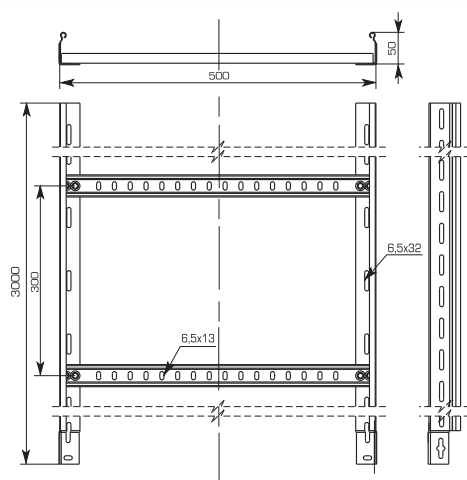

Лестничный лоток замковый НЛО 600х50

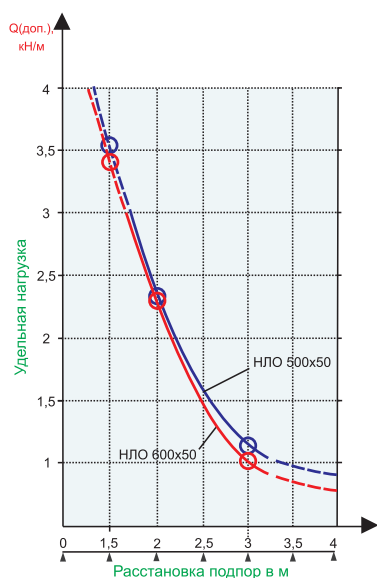
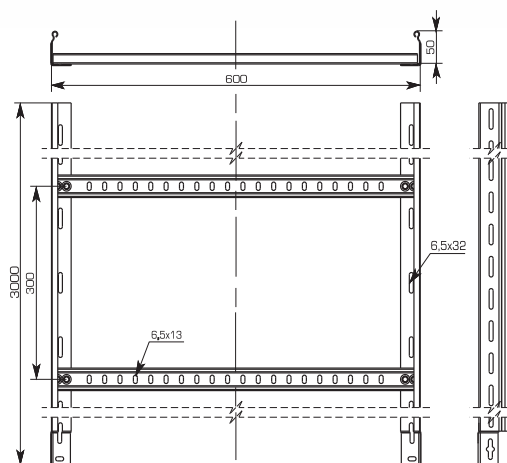

Материал Рулонная сталь, оцинкованная методом Сендзимира в агрегатах непрерывного цинкования

Марка стали 08 ПС

Конструкция Лестничные лотки НЛО сконструированы на базе L-образных профилей и 10 перфорированных перемычек. Замок лотка имеет трубчатую конструкцию, что исключает острые кромки и повышает несущую способность лотка. Трубчатая конструкция боковых профилей лотка позволяют устанавливать крышки лотков КЛЗТ для защиты кабелей.

Способ изготовления Прокат и клепка (клинчинг)

График отражает безопасную рабочую нагрузку (БРН - максимальная нагрузка, которая может быть безопасно приложена к системе в нормальных условиях), рекомендуемую к применению при проектировании кабельных трасс. БРН составляет 80% от данных, полученных при испытаниях на нагрузку по ГОСТ Р 52868-2007 с соблюдением следующих условий:

- Лотки прикреплены к опорам с помощью винтов и гаек;
- Монтаж - горизонтальный;
- Опоры считаются жесткими;
- Нагрузка равномерно распределена (как продольно, так и поперечно);
- Отсутствие соединений на конечных пролетах;
- Максимальное линейное перемещение 1/100 от расстояния между опорами;
- Максимальное поперечное перемещение 1/20 от ширины лотка.

Код	Артикул	Размеры, мм	Толщина металла, мм	Вес, кг/м	Нагрузка Q, кН/м (L-расстояние между опорами, мм)		Упак., м
					L=2000	L=3000	
013551	НЛО 500х50	500х50х3000	1,20	2,58	2,35	1,17	6
013651	НЛО 600х50	600х50х3000	1,20	2,76	2,30	1,05	6
083556	НЛО 500х50х6000	500х50х6000	1,20	2,58	2,35	1,17	12
083656	НЛО 600х50х6000	600х50х6000	1,20	2,76	2,30	1,05	12

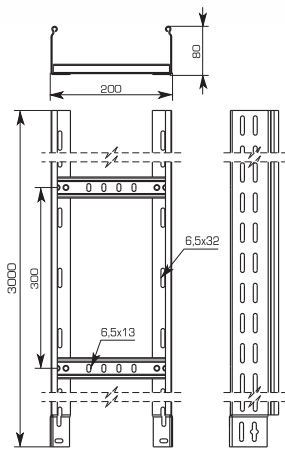
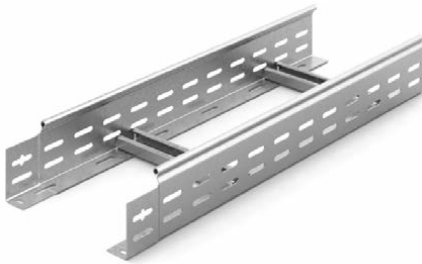
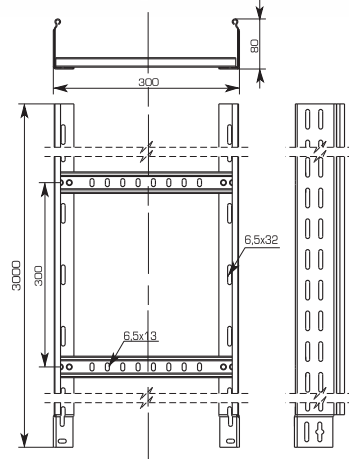
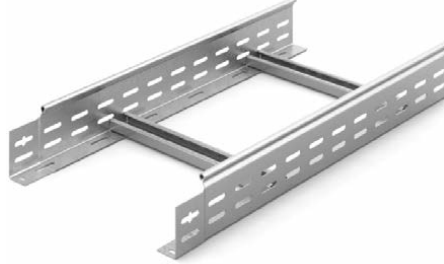
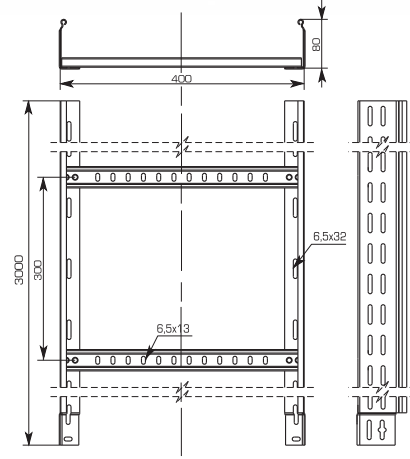
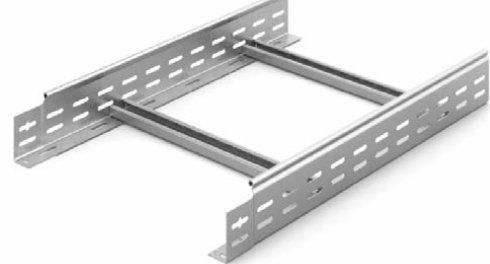
**Лестничный лоток
замковый НЛО 200x80**

**Лестничный лоток
замковый НЛО 300x80**

**Лестничный лоток
замковый НЛО 400x80**

- Материал** Рулонная сталь, оцинкованная методом Сендзимира в агрегатах непрерывного цинкования
- Марка стали** 08 ПС
- Конструкция** Лестничные лотки НЛО сконструированы на базе L-образных профилей и 10 перфорированных перемычек. Замок лотка имеет трубчатую конструкцию, что исключает острые кромки и повышает несущую способность лотка. Трубчатая конструкция боковых профилей лотка позволяют устанавливать крышки лотков КЛЗТ для защиты кабелей.
- Способ изготовления** Прокат и клепка (клинчинг)

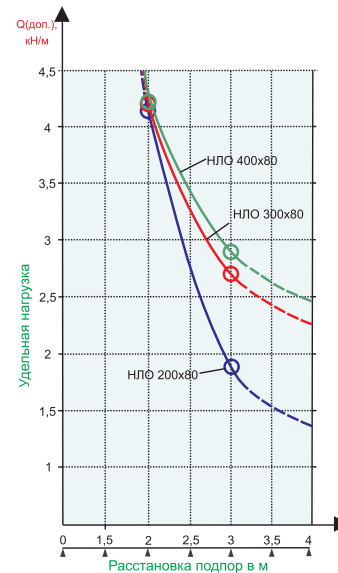
График отражает безопасную рабочую нагрузку (БРН - максимальная нагрузка, которая может быть безопасно приложена к системе в нормальных условиях), рекомендуемую к применению при проектировании кабельных трасс. БРН составляет 80% от данных, полученных при испытаниях на нагрузку по ГОСТ Р 52868-2007 с соблюдением следующих условий:

- Лотки прикреплены к опорам с помощью винтов и гаек;
- Монтаж - горизонтальный;
- Опоры считаются жесткими;
- Нагрузка равномерно распределена (как продольно, так и поперечно);
- Отсутствие соединений на конечных пролетах;
- Максимальное линейное перемещение 1/100 от расстояния между опорами;
- Максимальное поперечное перемещение 1/20 от ширины лотка.



Код	Артикул	Размеры, мм	Толщина металла, мм	Вес, кг/м	Нагрузка Q, кН/м (L-расстояние между опорами, мм)		Упак., м
					L=2000	L=3000	
013281	НЛО 200x80	200x80x3000	1,50	3,06	4,12	1,88	6
013381	НЛО 300x80	300x80x3000	1,50	3,22	4,19	2,65	6
013481	НЛО 400x80	400x80x3000	1,50	3,40	4,21	2,71	6
083286	НЛО 200x80x6000	200x80x6000	1,50	3,06	4,12	1,88	12
083386	НЛО 300x80x6000	300x80x6000	1,50	3,22	4,19	2,65	12
083486	НЛО 400x80x6000	400x80x6000	1,50	3,40	4,21	2,71	12





Лестничный лоток замковый НЛО 500x80

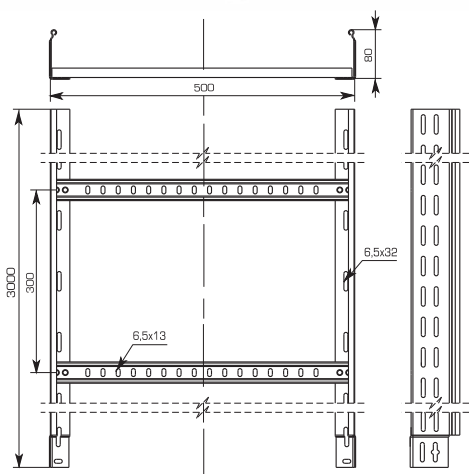
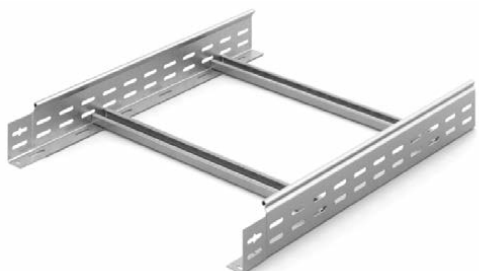

Лестничный лоток замковый НЛО 600x80

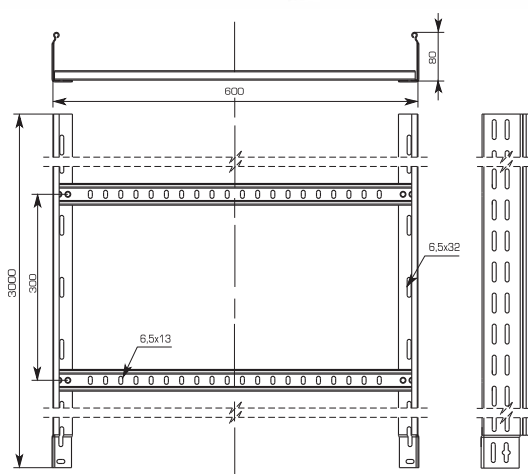

Материал

Рулонная сталь, оцинкованная методом Сендзимира в агрегатах непрерывного цинкования

Марка стали

08 ПС

Конструкция

Лестничные лотки НЛО сконструированы на базе L-образных профилей и 10 перфорированных перемычек. Замок лотка имеет трубчатую конструкцию, что исключает острые кромки и повышает несущую способность лотка. Трубчатая конструкция боковых профилей лотка позволяют устанавливать крышки лотков КЛЗТ для защиты кабелей.

Способ

Прокат и клепка (клинчинг)

изготовления

График отражает безопасную рабочую нагрузку (БРН - максимальная нагрузка, которая может быть безопасно приложена к системе в нормальных условиях), рекомендуемую к применению при проектировании кабельных трасс. БРН составляет 80% от данных, полученных при испытаниях на нагрузку по ГОСТ Р 52868-2007 с соблюдением следующих условий:

- Лотки прикреплены к опорам с помощью винтов и гаек;
- Монтаж - горизонтальный;
- Опоры считаются жесткими;
- Нагрузка равномерно распределена (как продольно, так и поперечно);
- Отсутствие соединений на конечных пролетах;
- Максимальное линейное перемещение 1/100 от расстояния между опорами;
- Максимальное поперечное перемещение 1/20 от ширины лотка.

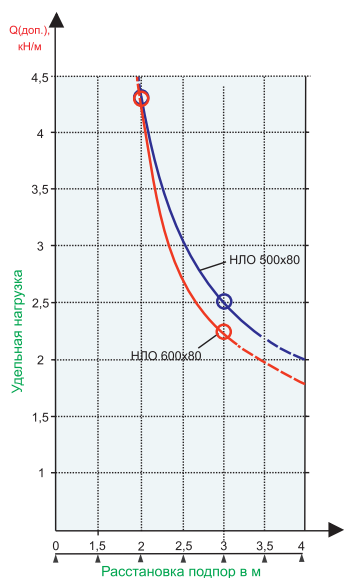

Код	Артикул	Размеры, мм	Толщина металла, мм	Вес, кг/м	Нагрузка Q, кН/м (L-расстояние между опорами, мм)		Упак., м
					L=2000	L=3000	
013581	НЛО 500x80	500x80x3000	1,50	2,58	4,32	2,52	6
013681	НЛО 600x80	600x80x3000	1,50	3,76	4,31	2,25	6
083586	НЛО 500x80x6000	500x80x6000	1,50	2,58	4,32	2,52	12
083686	НЛО 600x80x6000	600x80x6000	1,50	3,76	4,31	2,25	12

Лестничный лоток замковый НЛО 200x100

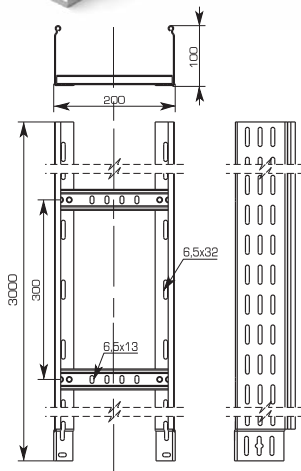
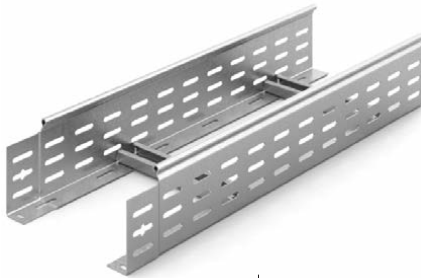

Лестничный лоток замковый НЛО 300x100

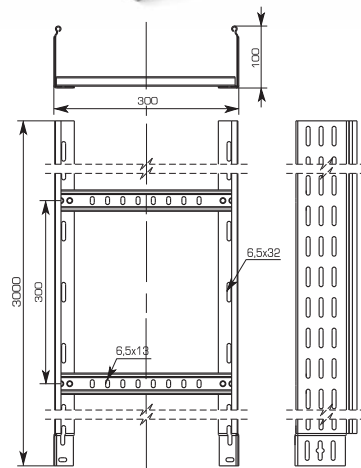
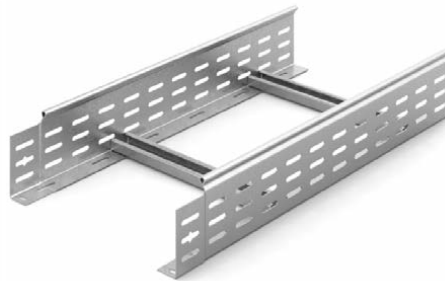

Лестничный лоток замковый НЛО 400x100

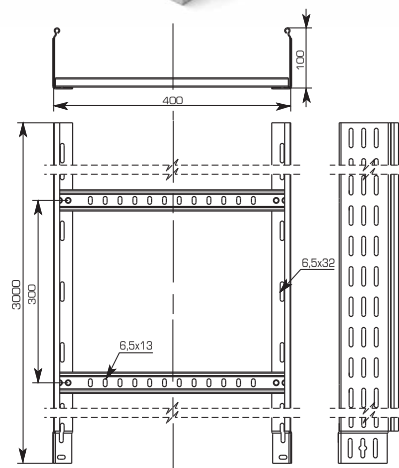
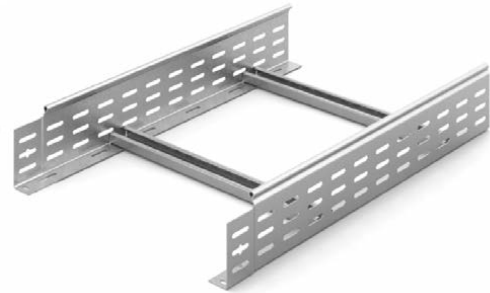

Материал Рулонная сталь, оцинкованная методом Сендимира в агрегатах непрерывного цинкования

Марка стали 08 ПС

Конструкция Лестничные лотки НЛО сконструированы на базе L-образных профилей и 10 перфорированных перемишек. Замок лотка имеет трубчатую конструкцию, что исключает острые кромки и повышает несущую способность лотка. Трубчатая конструкция боковых профилей лотка позволяют устанавливать крышки лотков КЛЗТ для защиты кабелей.

Способ изготовления Прокат и клепка (клинчинг)

График отражает безопасную рабочую нагрузку (БРН - максимальная нагрузка, которая может быть безопасно приложена к системе в нормальных условиях), рекомендуемую к применению при проектировании кабельных трасс. БРН составляет 80% от данных, полученных при испытаниях на нагрузку по ГОСТ Р 52868-2007 с соблюдением следующих условий:

- Лотки прикреплены к опорам с помощью винтов и гаек;
- Монтаж - горизонтальный;
- Опоры считаются жесткими;
- Нагрузка равномерно распределена (как продольно, так и поперечно);
- Отсутствие соединений на конечных пролетах;
- Максимальное линейное перемещение 1/100 от расстояния между опорами;
- Максимальное поперечное перемещение 1/20 от ширины лотка.

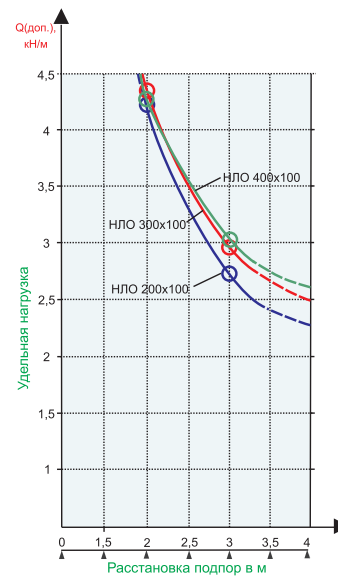

Код	Артикул	Размеры, мм	Толщина металла, мм	Вес, кг/м	Нагрузка Q, кН/м (L-расстояние между опорами, мм)		Упак., м
					L=2000	L=3000	
013211	НЛО 200x100	200x100x3000	1,50	3,41	4,21	2,70	6
013311	НЛО 300x100	300x100x3000	1,50	3,60	4,36	2,94	6
013411	НЛО 400x100	400x100x3000	1,50	3,78	4,26	3,06	6
083216	НЛО 200x100x6000	200x100x6000	1,50	3,41	4,21	2,70	12
083316	НЛО 300x100x6000	300x100x6000	1,50	3,60	4,36	2,94	12
083416	НЛО 400x100x6000	400x100x6000	1,50	3,78	4,26	3,06	12

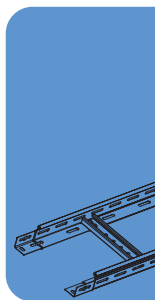



Лестничный лоток замковый НЛО 500x100

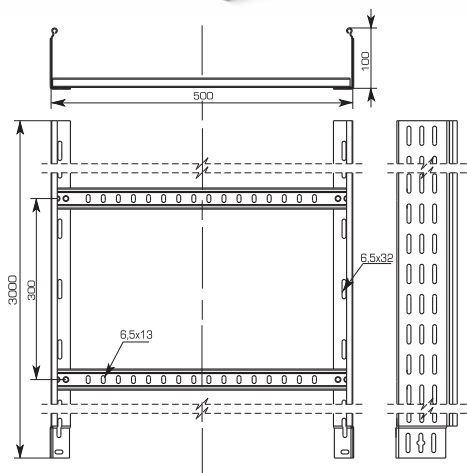
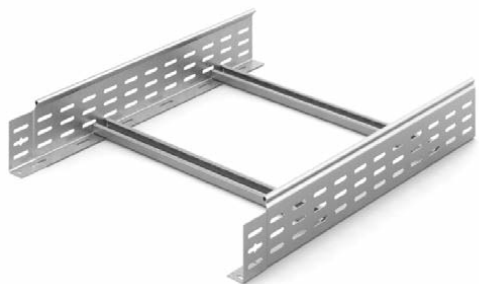

Лестничный лоток замковый НЛО 600x100

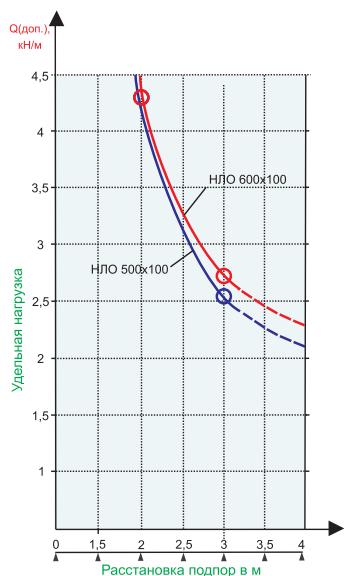
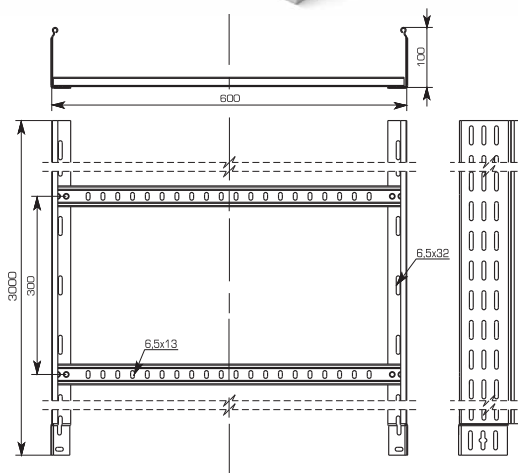
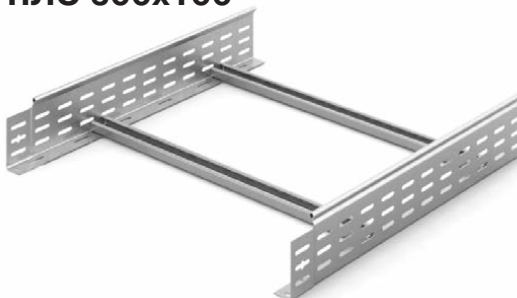

Материал

Рулонная сталь, оцинкованная методом Сендзимира в агрегатах непрерывного цинкования

Марка стали

08 ПС

Конструкция

Лестничные лотки НЛО сконструированы на базе L-образных профилей и 10 перфорированных перемычек. Замок лотка имеет трубчатую конструкцию, что исключает острые кромки и повышает несущую способность лотка. Трубчатая конструкция боковых профилей лотка позволяют устанавливать крышки лотков КЛЗТ для защиты кабелей.

Способ

Прокат и клепка (клинчинг)

изготовления

График отражает безопасную рабочую нагрузку (БРН - максимальная нагрузка, которая может быть безопасно приложена к системе в нормальных условиях), рекомендуемую к применению при проектировании кабельных трасс. БРН составляет 80% от данных, полученных при испытаниях на нагрузку по ГОСТ Р 52868-2007 с соблюдением следующих условий:

- Лотки прикреплены к опорам с помощью винтов и гаек;
- Монтаж - горизонтальный;
- Опоры считаются жесткими;
- Нагрузка равномерно распределена (как продольно, так и поперечно);
- Отсутствие соединений на конечных пролетах;
- Максимальное линейное перемещение 1/100 от расстояния между опорами;
- Максимальное поперечное перемещение 1/20 от ширины лотка.

Код	Артикул	Размеры, мм	Толщина металла, мм	Вес, кг/м	Нагрузка Q, кН/м (L-расстояние между опорами, мм)		Упак., м
					L=2000	L=3000	
013511	НЛО 500x100	500x100x3000	1,50	3,96	4,31	2,59	6
013611	НЛО 600x100	600x100x3000	1,50	4,14	4,31	2,65	6
083516	НЛО 500x100x6000	500x100x6000	1,50	3,96	4,31	2,59	12
083616	НЛО 600x100x6000	600x100x6000	1,50	4,14	4,31	2,65	12

Соединение лестничных лотков между собой

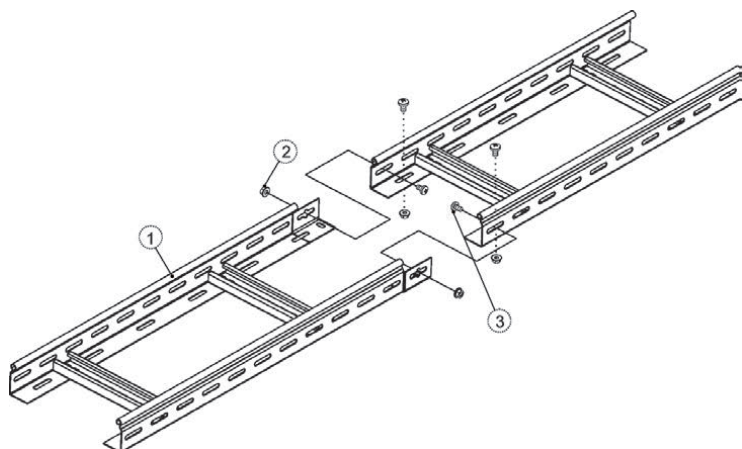

Соединяемые Лотки (1) стыкуются внахлест «папа-мама» и соединяются 4-мя винтовыми комплектами в следующей последовательности: Винт (3) – изнутри Лотка, Гайка (2) – снаружи Лотка.

Для сборки каждого стыка используется:

Артикул	Наименование	Кол-во, шт
ВМ610	Винт М6х10	4
ГМ6СБ	Гайка М6 со стопорным буртиком	4

Соединение лестничного лотка и крышки

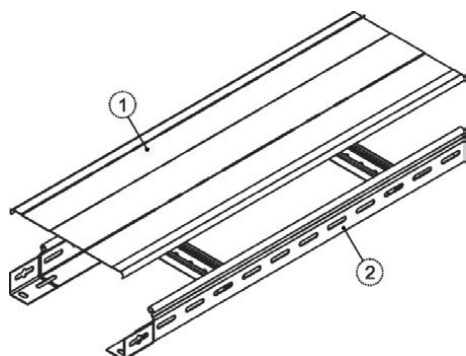

Крышка (1) совмещается с замком Лотка (2) и с небольшим усилием защелкивается.





2.2 ПОВОРОТЫ ПЛОСКИЕ

Повороты 90° для лестничного лотка НЛО

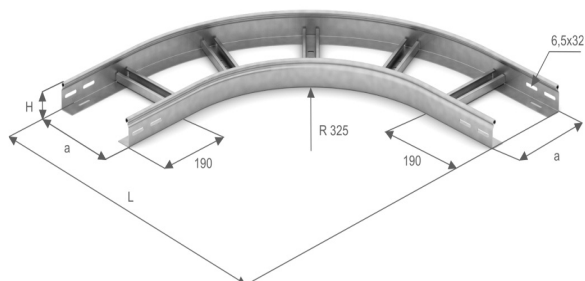

Используется для создания в трассе горизонтального поворота на 90 градусов. В месте соединения обязательно должна быть опора (кронштейн, подвес).

Код	Артикул	H, мм	a, мм	L, мм	Вес, кг	Упак., шт
033125	ПЛНЛО 200x50	50	200	1230	2,37	2
033135	ПЛНЛО 300x50	50	300	1330	2,78	2
033145	ПЛНЛО 400x50	50	400	1430	3,19	2
033105	ПЛНЛО 500x50	50	500	1530	3,60	2
033165	ПЛНЛО 600x50	50	600	1630	4,02	2
033128	ПЛНЛО 200x80	80	200	1230	2,96	2
033138	ПЛНЛО 300x80	80	300	1330	3,42	2
033148	ПЛНЛО 400x80	80	400	1430	3,87	2
033158	ПЛНЛО 500x80	80	500	1530	4,33	2
033168	ПЛНЛО 600x80	80	600	1630	4,79	2
033121	ПЛНЛО 200x100	100	200	1230	3,36	2
033131	ПЛНЛО 300x100	100	300	1330	3,84	2
033141	ПЛНЛО 400x100	100	400	1430	4,33	2
033101	ПЛНЛО 500x100	100	500	1530	4,81	2
033161	ПЛНЛО 600x100	100	600	1630	5,30	2

2.3 РАЗВЕТВИТЕЛИ Т-ОБРАЗНЫЕ

Тройники для лестничного лотка НЛО

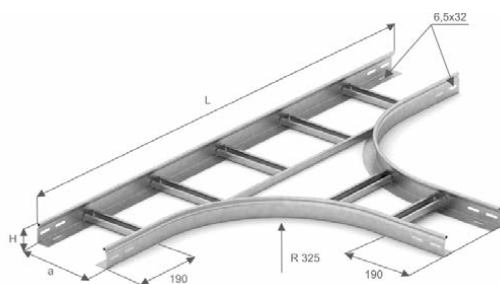

Используется для создания в трассе горизонтального Т-отвода. В месте соединения обязательно должна быть опора (кронштейн, подвес).

Код	Артикул	H, мм	a, мм	L, мм	Вес, кг	Упак., шт
033225	ТЛНЛО 200x50	50	200	1230	3,86	2
033235	ТЛНЛО 300x50	50	300	1330	4,38	2
033245	ТЛНЛО 400x50	50	400	1430	4,90	2
033205	ТЛНЛО 500x50	50	500	1530	5,42	2
033265	ТЛНЛО 600x50	50	600	1630	6,28	2
033228	ТЛНЛО 200x80	80	200	1230	4,71	2
033238	ТЛНЛО 300x80	80	300	1330	5,26	2
033248	ТЛНЛО 400x80	80	400	1430	5,81	2
033258	ТЛНЛО 500x80	80	500	1530	6,36	2
033268	ТЛНЛО 600x80	80	600	1630	7,24	2
033221	ТЛНЛО 200x100	100	200	1230	5,28	2
033231	ТЛНЛО 300x100	100	300	1330	5,85	2
033241	ТЛНЛО 400x100	100	400	1430	6,41	2
033201	ТЛНЛО 500x100	100	500	1530	6,98	2
033261	ТЛНЛО 600x100	100	600	1630	7,88	2

Соединение лотка и поворота

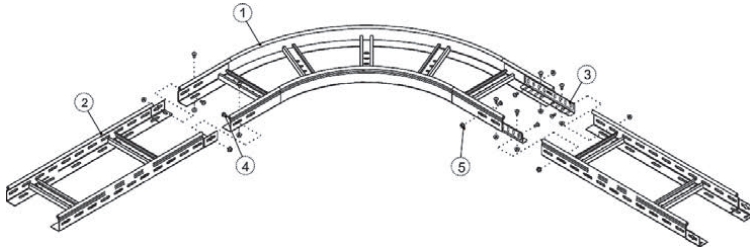

Для сборки каждого стыка используются:

Артикул	Наименование	Кол-во, шт
Соединение Лотка и Поворота с помощью Соединителя лоткового универсального		
СЛУ-50	Соединитель лотковый универсальный	2
ВМ610	Винт М6х10	12
ГМ6СБ	Гайка М6 со стопорным буртиком	12
Соединение Лотка и Поворота внахлест «папа-мама»		
ВМ610	Винт М6х10	4
ГМ6СБ	Гайка М6 со стопорным буртиком	4

Соединение Лотка и Поворота с помощью соединителя СЛУ производится следующим образом. Соединяемые Лоток (2) и Поворот (1) стыкуются вплотную. Соединитель лотковый универсальный (3) крепится изнутри к боковым стенкам смежных элементов трассы (в данном случае Лоток-Поворот) 4-мя винтовыми комплектами через отверстия, расположенные по боковым стенкам, в следующей последовательности: два Винта (4) – изнутри, со стороны Соединителя, две Гайки (5) – снаружи, со стороны Поворота. Два Винта (4) – изнутри, со стороны Соединителя, две Гайки (5) – снаружи, со стороны Лотка. Соединитель лотковый универсальный (3) крепится к дну Поворота (1) одним винтовым комплектом через отверстия, расположенные в дне Поворота в следующей последовательности: Винт (4) – сверху, со стороны Соединителя, Гайка (5) – снизу, со стороны Поворота. Соединитель лотковый универсальный (3) крепится к дну Лотка (2) одним винтовым комплектом через отверстия, расположенные в дне Лотка, в следующей последовательности: Винт (4) – сверху, со стороны Соединителя, Гайка (5) – снизу, со стороны Лотка. На стык используются два Соединителя лотковых универсальных.

Соединение Лотка и Поворота внахлест производится следующим образом. Соединяемые Лоток (2) и Поворот (1) стыкуются внахлест («папа-мама») и соединяются 4-мя винтовыми комплектами: Винт (4) – изнутри Поворота, Гайка (5) – снаружи, со стороны Лотка.

Для всех типоразмеров Поворотов принцип соединения одинаковый.

Соединение лотка и тройника

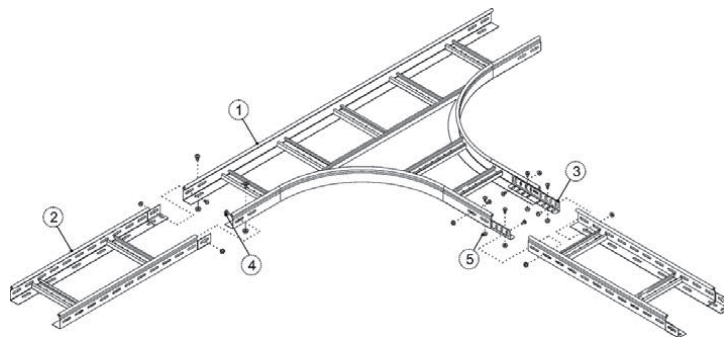

Для сборки каждого стыка используются:

Артикул	Наименование	Кол-во, шт
Соединение Лотка и Тройника с помощью Соединителя лоткового универсального		
СЛУ-50	Соединитель лотковый универсальный	2
ВМ610	Винт М6х10	12
ГМ6СБ	Гайка М6 со стопорным буртиком	12
Соединение Лотка и Тройника внахлест «папа-мама»		
ВМ610	Винт М6х10	4
ГМ6СБ	Гайка М6 со стопорным буртиком	4

Соединение Лотка и Тройника с помощью соединителя СЛУ производится следующим образом. Соединяемые Лоток (2) и Тройник (1) стыкуются вплотную. Соединитель лотковый универсальный (3) крепится изнутри к боковым стенкам смежных элементов трассы (в данном случае Лоток-Тройник) 4-мя винтовыми комплектами через отверстия, расположенные по боковым стенкам, в следующей последовательности: два Винта (4) – изнутри, со стороны Соединителя, две Гайки (5) – снаружи, со стороны Тройника. Два Винта (4) – изнутри, со стороны Соединителя, две Гайки (5) – снаружи, со стороны Лотка. Соединитель лотковый универсальный (3) крепится к дну Тройника (1) одним винтовым комплектом через отверстия, расположенные в дне Тройника в следующей последовательности: Винт (4) – сверху, со стороны Соединителя, Гайка (5) – снизу, со стороны Тройника. Соединитель лотковый универсальный (3) крепится к дну Лотка (2) одним винтовым комплектом через отверстия, расположенные в дне Лотка, в следующей последовательности: Винт (4) – сверху, со стороны Соединителя, Гайка (5) – снизу, со стороны Лотка. На стык используются два Соединителя лотковых универсальных.

Соединение Лотка и Тройника внахлест производится следующим образом. Соединяемые Лоток (2) и Тройник (1) стыкуются внахлест («папа-мама») и соединяются 4-мя винтовыми комплектами: Винт (4) – изнутри Тройника, Гайка (5) – снаружи, со стороны Лотка.

Для всех типоразмеров Тройников принцип соединения одинаковый.





2.4. РАЗВЕТВИТЕЛИ КРЕСТООБРАЗНЫЕ

Крестообразные разветвители для лестничного лотка НЛО

Используется для создания в трассе горизонтального Х-образного разветвления. В месте соединения обязательно должна быть опора (кронштейн, подвес).

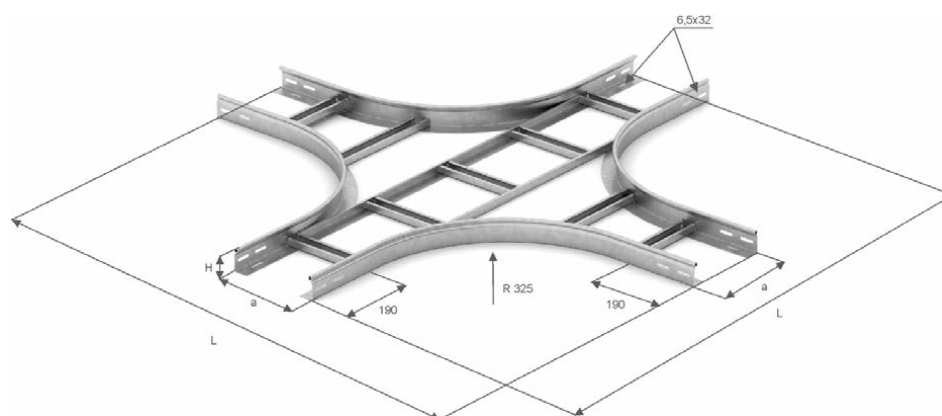

Код	Артикул	H, мм	a, мм	L, мм	Вес, кг	Упак., шт
033325	ХЛНЛО 200x50	50	200	1230	5,03	2
033335	ХЛНЛО 300x50	50	300	1330	5,62	2
033345	ХЛНЛО 400x50	50	400	1430	6,21	2
033305	ХЛНЛО 500x50	50	500	1530	6,80	2
033365	ХЛНЛО 600x50	50	600	1630	7,74	2
033328	ХЛНЛО 200x80	80	200	1230	6,04	2
033338	ХЛНЛО 300x80	80	300	1330	6,63	2
033348	ХЛНЛО 400x80	80	400	1430	7,22	2
033358	ХЛНЛО 500x80	80	500	1530	7,80	2
033368	ХЛНЛО 600x80	80	600	1630	8,74	2
033321	ХЛНЛО 200x100	100	200	1230	6,71	2
033331	ХЛНЛО 300x100	100	300	1330	7,30	2
033341	ХЛНЛО 400x100	100	400	1430	7,89	2
033301	ХЛНЛО 500x100	100	500	1530	8,48	2
033361	ХЛНЛО 600x100	100	600	1630	9,42	2

2.5. ПРИЖИМЫ

Прижим лестничный ПНЛО

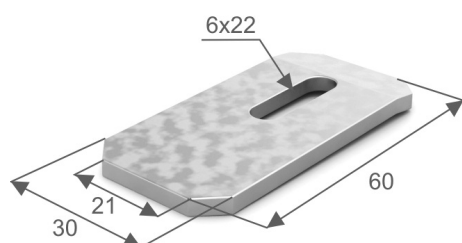

Используется для прижима нижней части лотков НЛО к опоре (консоли, кронштейну). Прихватывает изнутри нижние части боковых профилей лотка.

Код	Артикул	Толщина металла, мм	Вес, кг/шт	Упак., шт
041301	ПНЛО	2,00	0,04	500

Соединение лотка и разветвителя

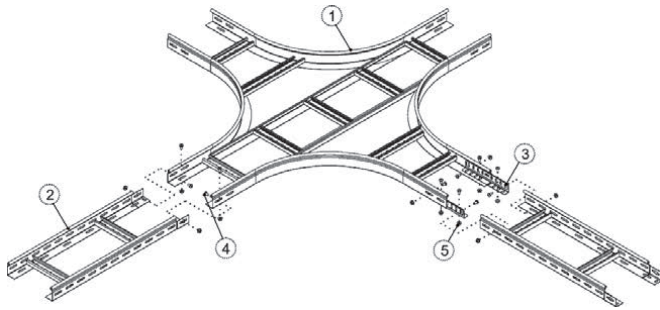

Для сборки каждого стыка используются:

Артикул	Наименование	Кол-во, шт
Соединение Лотка и Разветвителя с помощью Соединителя лоткового универсального		
СЛУ-50	Соединитель лотковый универсальный	2
ВМ610	Винт М6х10	12
ГМ6СБ	Гайка М6 со стопорным буртиком	12
Соединение Лотка и Разветвителя внахлест «папа-мама»		
ВМ610	Винт М6х10	4
ГМ6СБ	Гайка М6 со стопорным буртиком	4

Соединение Лотка и Разветвителя с помощью соединителя СЛУ производится следующим образом. Соединяемые Лоток (2) и Разветвитель (1) стыкуются вплотную. Соединитель лотковый универсальный (3) крепится изнутри к боковым стенкам смежных элементов трассы (в данном случае Лоток-Разветвитель) 4-мя винтовыми комплектами через отверстия, расположенные по боковым стенкам, в следующей последовательности: два Винта (4) – изнутри, со стороны Соединителя, две Гайки (5) – снаружи, со стороны Разветвителя. Два Винта (4) – изнутри, со стороны Соединителя, две Гайки (5) – снаружи, со стороны Лотка. Соединитель лотковый универсальный (3) крепится к дну Разветвителя (1) одним винтовым комплектом через отверстия, расположенные в дне Разветвителя в следующей последовательности: Винт (4) – сверху, со стороны Соединителя, Гайка (5) – снизу, со стороны Разветвителя. Соединитель лотковый универсальный (3) крепится к дну Лотка (2) одним винтовым комплектом через отверстия, расположенные в дне Лотка, в следующей последовательности: Винт (4) – сверху, со стороны Соединителя, Гайка (5) – снизу, со стороны Лотка. На стык используются два Соединителя лотковых универсальных.

Соединение Лотка и Разветвителя внахлест производится следующим образом. Соединяемые Лоток (2) и Разветвитель (1) стыкуются внахлест («папа-мама») и соединяются 4-мя винтовыми комплектами: Винт (4) – изнутри Разветвителя, Гайка (5) – снаружи, со стороны Лотка.

Для всех типоразмеров Разветвителей принцип соединения одинаковый.

Соединение прижима лестничного с лотком НЛО

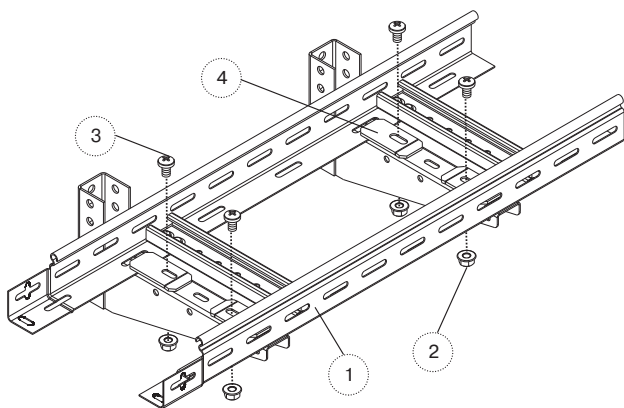

Для каждого крепления используются:

Артикул	Наименование	Кол-во, шт
ВМ612	Винт М6х12	2
ГМ6СБ	Гайка М6 со стопорным буртиком	2

Лоток лестничный НЛО (1) укладывается на полку консоли. С помощью прижима ПНЛО (4) нижние части боковых профилей лотка прижимаются к консоли и фиксируются Винтами (3) и Гайками (2).

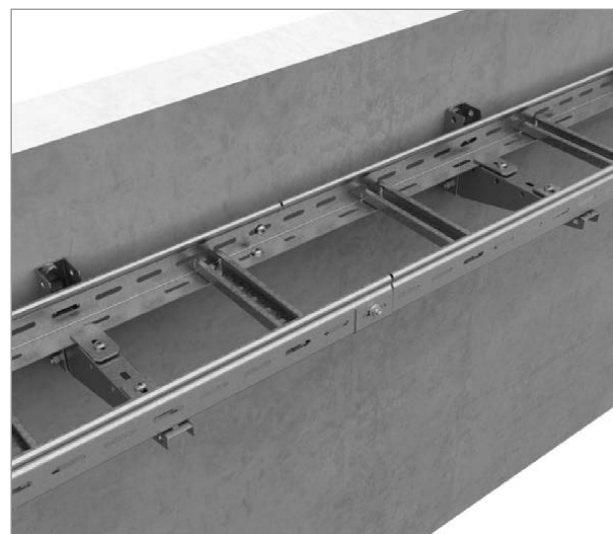



3. ПРОВОЛОЧНЫЕ ЛОТКИ OSTEC

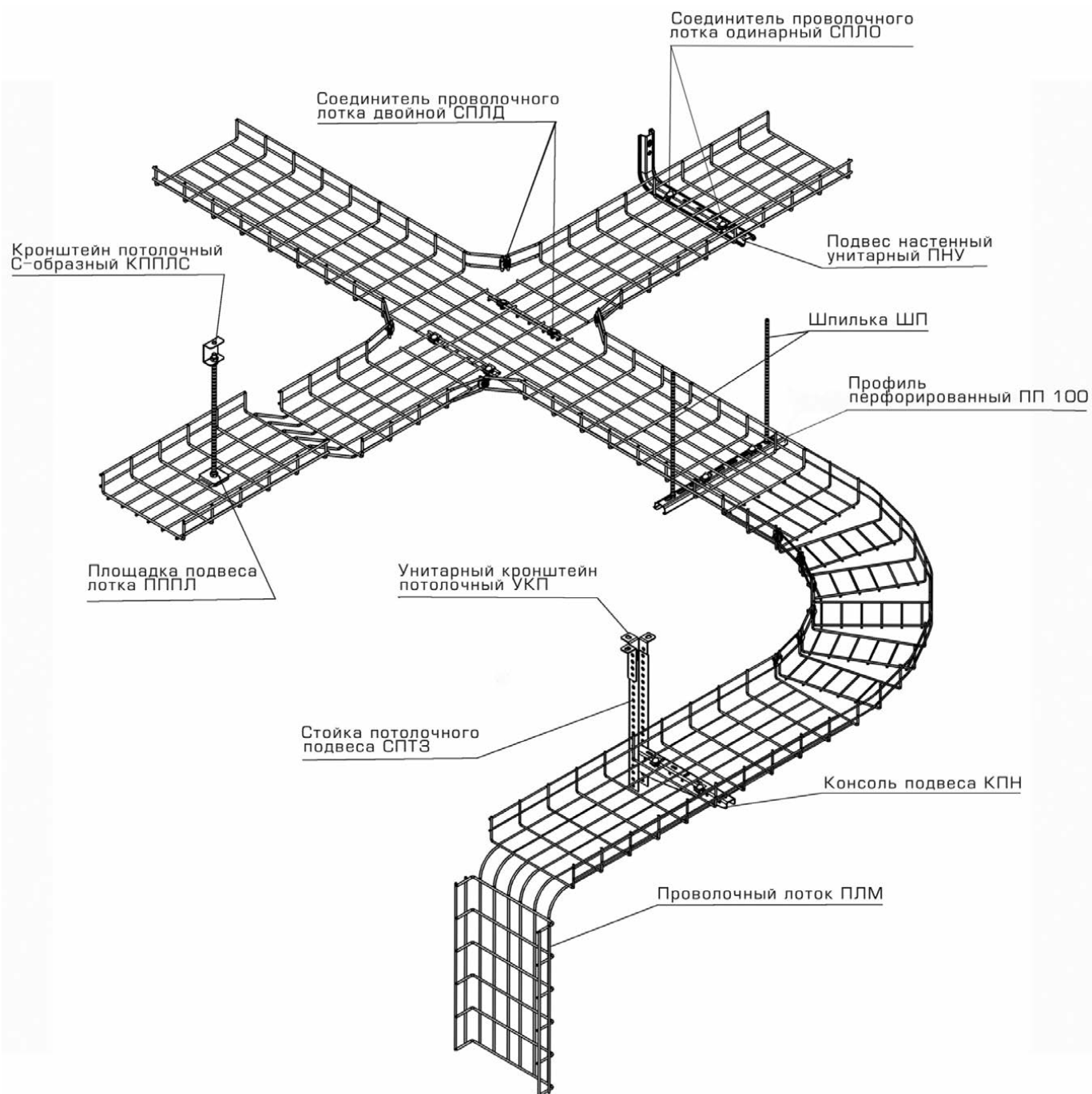

3.1 ПРОВОЛОЧНЫЕ ЛОТКИ OSTEC СЕРИИ ПЛМ

Проволочный лоток
ПЛМ-100.35

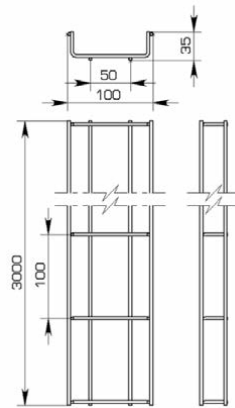
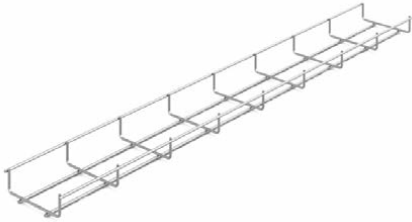

Проволочный лоток
ПЛМ-150.35

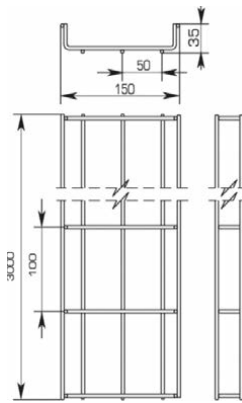
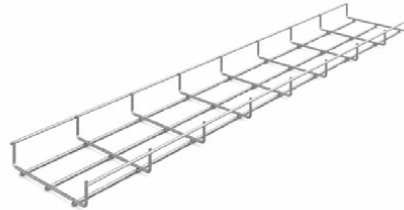

Проволочный лоток
ПЛМ-200.35

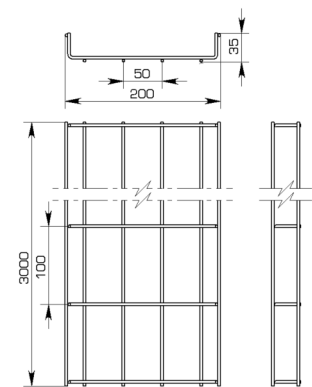
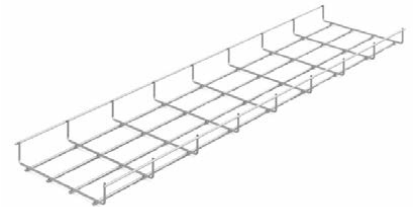

- Материал** Проволока низкоуглеродистая общего назначения ГОСТ 3282-74
- Конструкция** Сетчатая структура лотка дает возможность для отличной вентиляции кабелей внутри лотка, а так же визуальный контроль кабельной трассы для дальнейшего обслуживания.
- Способ изготовления** Контактная сварка прутков стали с последующим цинкованием всего изделия. Проволока сваривается в карты методом контактной сварки, после этого полученная сетка сгибается в П-образный профиль. На заключительном этапе производится гальваническое покрытие всего изделия.

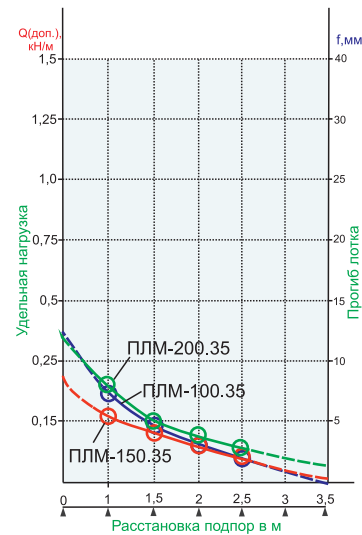

Код	Артикул	Диаметр проволоки, мм	Размеры, мм	Вес, кг/м	Нагрузка Q, кН/м (L-расстояние между опорами, мм)			Площадь сечения, мм ²	Упак., м
					L=1000	L=1500	L=2000		
015135	ПЛМ-100.35	3,5	100x35x3000	0,44	0,18	0,13	0,09	2400	30
015153	ПЛМ-150.35	3,5	150x35x3000	0,53	0,16	0,12	0,09	4488	18
015235	ПЛМ-200.35	3,5	200x35x3000	0,67	0,22	0,15	0,12	5200	18



Проволочный лоток ПЛМ-300.35

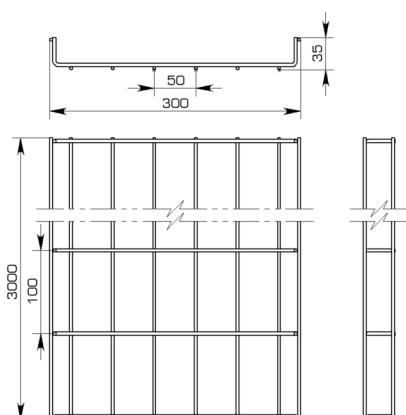
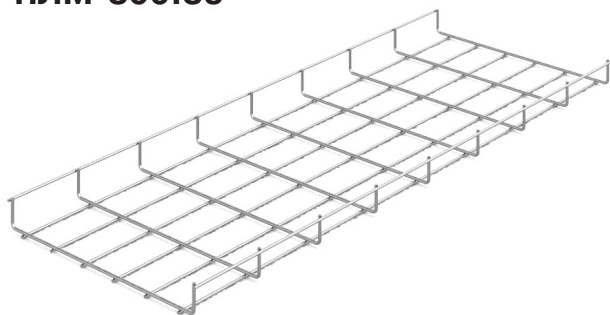

Проволочный лоток ПЛМ-400.35

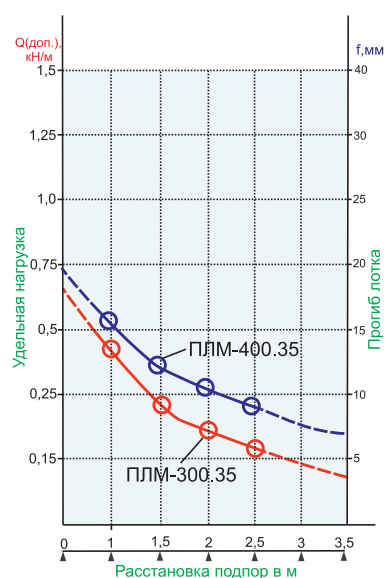
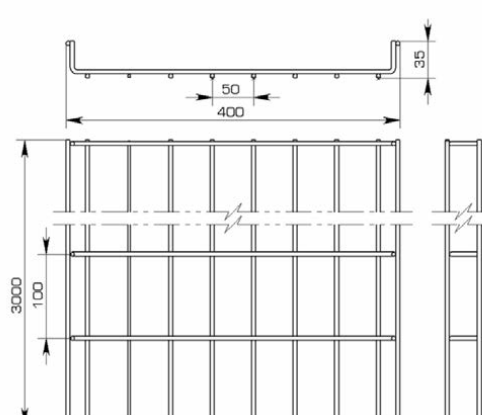
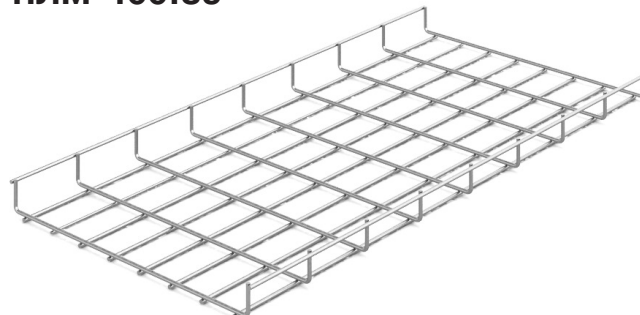

- Материал** Проволока низкоуглеродистая общего назначения ГОСТ 3282-74
- Конструкция** Сетчатая структура лотка дает возможность для отличной вентиляции кабелей внутри лотка, а так же визуальный контроль кабельной трассы для дальнейшего обслуживания.
- Способ изготовления** Контактная сварка прутков стали с последующим цинкованием всего изделия. Проволока сваривается в карты методом контактной сварки, после этого полученная сетка сгибается в П-образный профиль. На заключительном этапе производится гальваническое покрытие всего изделия.

Код	Артикул	Диаметр проволоки, мм	Размеры, мм	Вес, кг/м	Нагрузка Q, кН/м (L-расстояние между опорами, мм)			Площадь сечения, мм ²	Упак., м
					L=1000	L=1500	L=2000		
015335	ПЛМ-300.35	4,0	300x35x3000	1,16	0,42	0,24	0,19	9000	18
015435	ПЛМ-400.35	4,0	400x35x3000	1,45	0,52	0,34	0,26	12000	12

Проволочный лоток ПЛМ-60.60

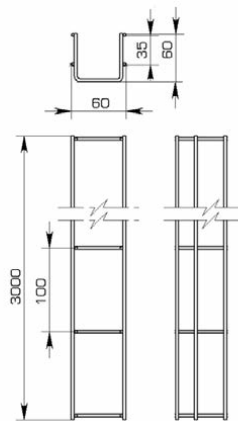
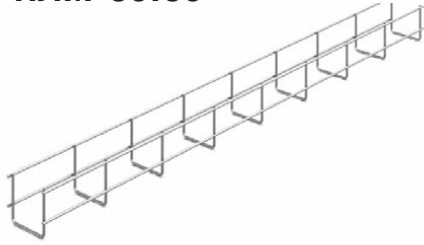

Проволочный лоток ПЛМ-100.60

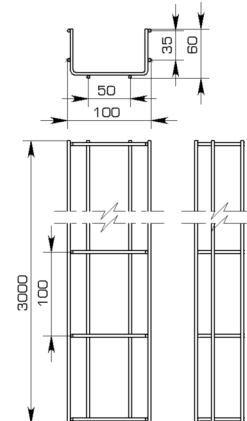
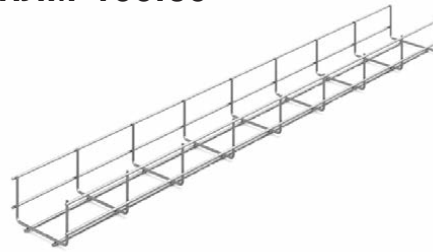

- Материал** Проволока низкоуглеродистая общего назначения ГОСТ 3282-74
- Конструкция** Сетчатая структура лотка дает возможность для отличной вентиляции кабелей внутри лотка, а так же визуальный контроль кабельной трассы для дальнейшего обслуживания.
- Способ изготовления** Контактная сварка прутков стали с последующим цинкованием всего изделия. Проволока сваривается в карты методом контактной сварки, после этого полученная сетка сгибается в П-образный профиль. На заключительном этапе производится гальваническое покрытие всего изделия.

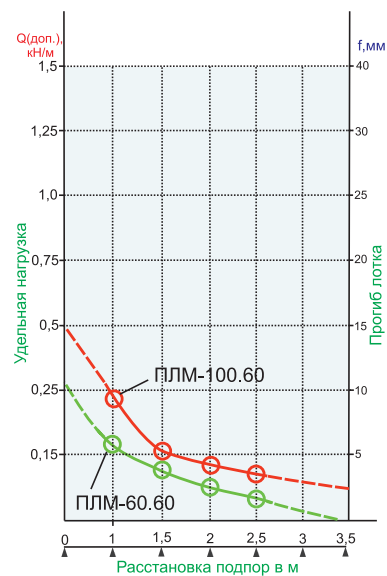

Код	Артикул	Диаметр проволоки, мм	Размеры, мм	Вес, кг/м	Нагрузка Q, кН/м (L-расстояние между опорами, мм)			Площадь сечения, мм ²	Упак., м
					L=1000	L=1500	L=2000		
015066	ПЛМ-60.60	3,5	60x60x3000	0,42	0,20	0,15	0,10	2400	36
015160	ПЛМ-100.60	3,5	100x60x3000	0,60	0,22	0,16	0,11	4500	18

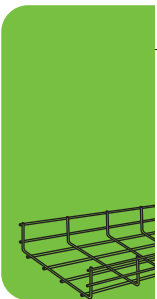



Проволочный лоток ПЛМ-150.60

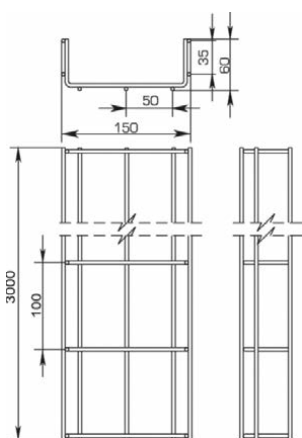
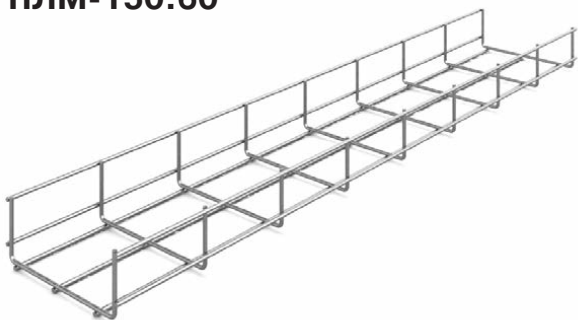

Проволочный лоток ПЛМ-200.60

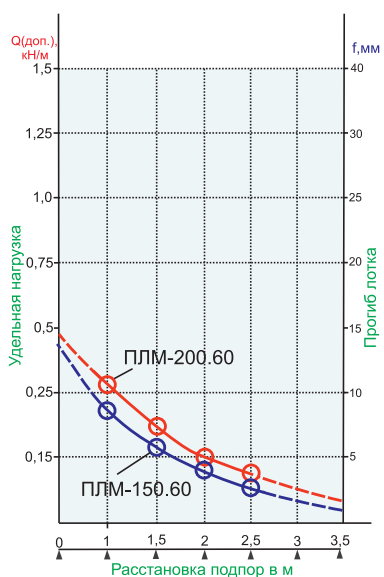
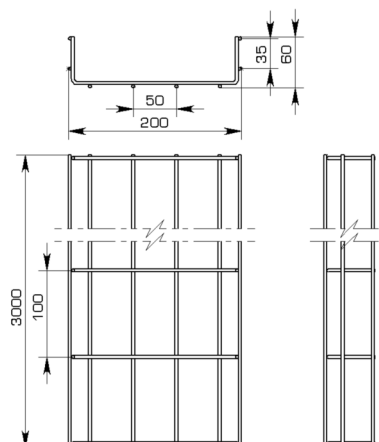
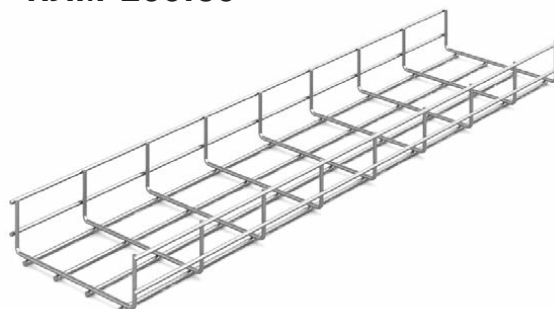

Материал

Проволока низкоуглеродистая общего назначения ГОСТ 3282-74

Конструкция

Сетчатая структура лотка дает возможность для отличной вентиляции кабелей внутри лотка, а так же визуальный контроль кабельной трассы для дальнейшего обслуживания.

Способ изготовления

Контактная сварка прутков стали с последующим цинкованием всего изделия. Проволока сваривается в карты методом контактной сварки, после этого полученная сетка сгибается в П-образный профиль. На заключительном этапе производится гальваническое покрытие всего изделия.

Код	Артикул	Диаметр проволоки, мм	Размеры, мм	Вес, кг/м	Нагрузка Q, кН/м (L-расстояние между опорами, мм)			Площадь сечения, мм ²	Упак., м
					L=1000	L=1500	L=2000		
015156	ПЛМ-150.60	3,5	150x60x3000	0,73	0,43	0,32	0,24	7752	18
015260	ПЛМ-200.60	3,5	200x60x3000	0,84	0,26	0,20	0,15	9000	12

Проволочный лоток ПЛМ-300.60

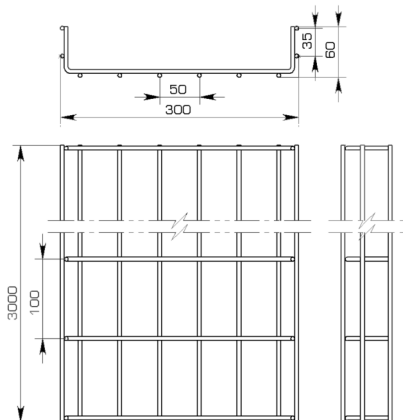
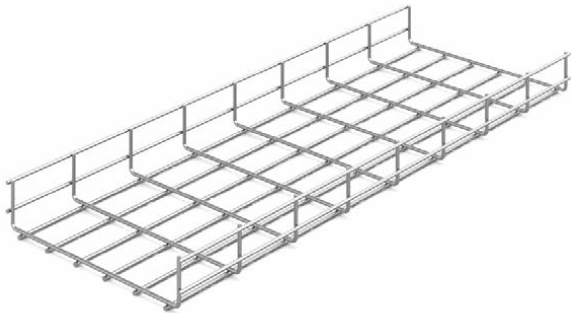

Проволочный лоток ПЛМ-400.60

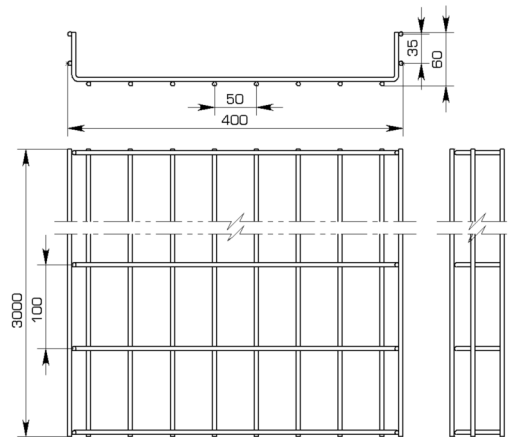
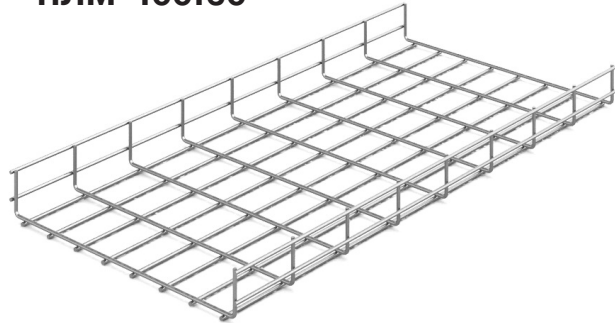

- Материал** Проволока низкоуглеродистая общего назначения ГОСТ 3282-74
- Конструкция** Сетчатая структура лотка дает возможность для отличной вентиляции кабелей внутри лотка, а так же визуальный контроль кабельной трассы для дальнейшего обслуживания.
- Способ изготовления** Контактная сварка прутков стали с последующим цинкованием всего изделия. Проволока сваривается в карты методом контактной сварки, после этого полученная сетка сгибается в П-образный профиль. На заключительном этапе производится гальваническое покрытие всего изделия.

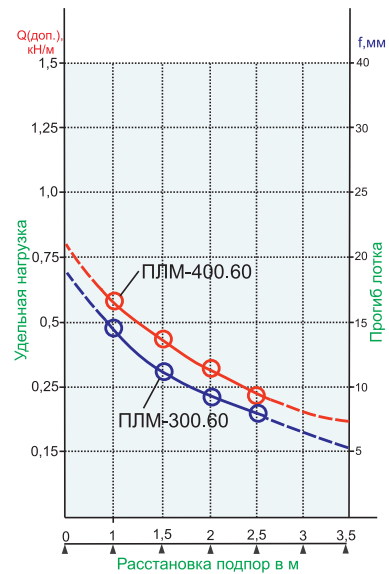

Код	Артикул	Диаметр проволоки, мм	Размеры, мм	Вес, кг/м	Нагрузка Q, кН/м (L-расстояние между опорами, мм)			Площадь сечения, мм ²	Упак., м
					L=1000	L=1500	L=2000		
015360	ПЛМ-300.60	4,0	300x60x3000	1,39	0,47	0,35	0,23	15000	12
015460	ПЛМ-400.60	4,0	400x60x3000	1,68	0,56	0,43	0,28	20400	12

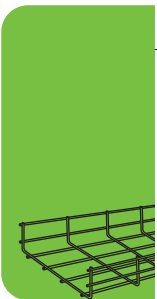



Проволочный лоток ПЛМ-500.60

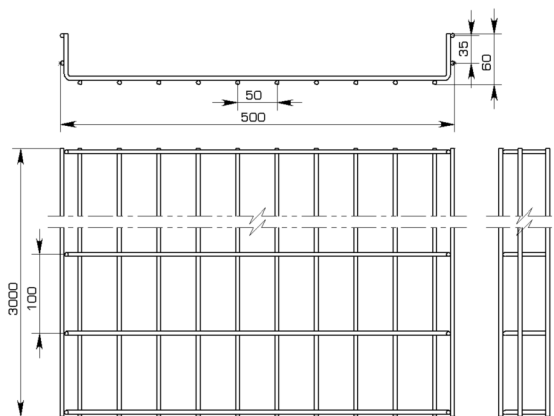
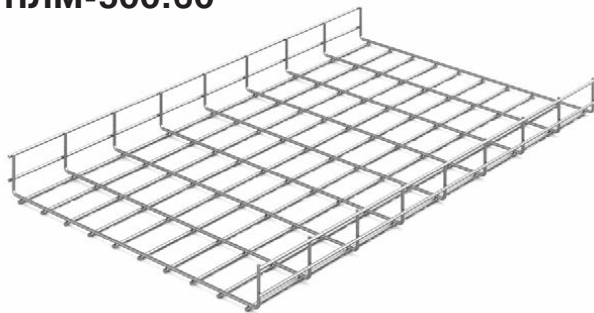

Проволочный лоток ПЛМ-600.60

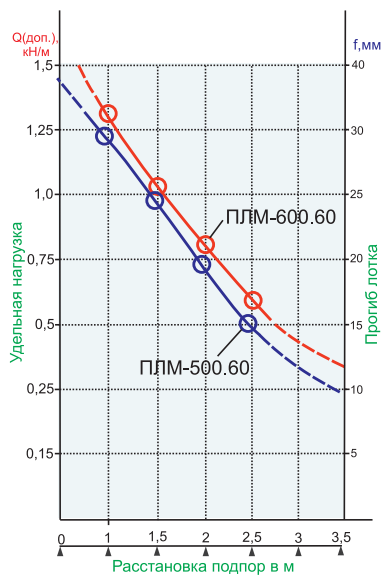
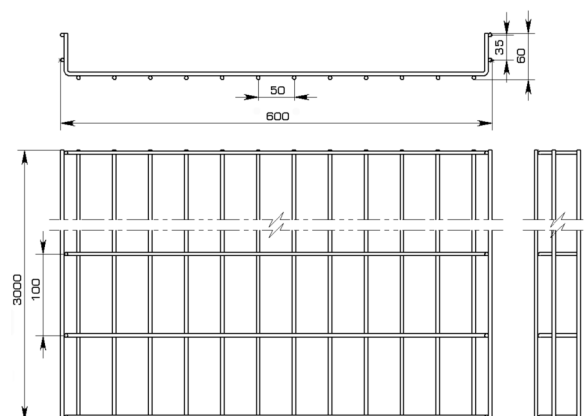
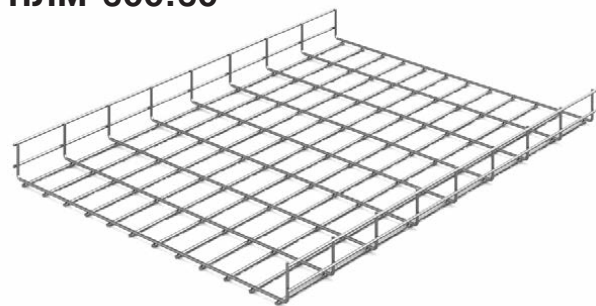

Материал

Проволока низкоуглеродистая общего назначения ГОСТ 3282-74

Конструкция

Сетчатая структура лотка дает возможность для отличной вентиляции кабелей внутри лотка, а так же визуальный контроль кабельной трассы для дальнейшего обслуживания.

Способ изготовления

Контактная сварка прутков стали с последующим цинкованием всего изделия. Проволока сваривается в карты методом контактной сварки, после этого полученная сетка сгибается в П-образный профиль. На заключительном этапе производится гальваническое покрытие всего изделия.

Код	Артикул	Диаметр проволоки, мм	Размеры, мм	Вес, кг/м	Нагрузка Q, кН/м (L-расстояние между опорами, мм)			Площадь сечения, мм ²	Упак., м
					L=1000	L=1500	L=2000		
015560	ПЛМ-500.60	5,0	500x60x3000	2,97	1,23	0,98	0,73	24000	6
015660	ПЛМ-600.60	5,0	600x60x3000	3,47	1,28	1,19	1,14	29000	6

Проволочный лоток ПЛМ-100.85

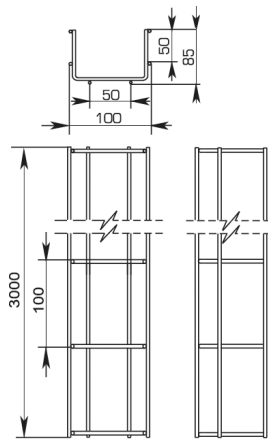
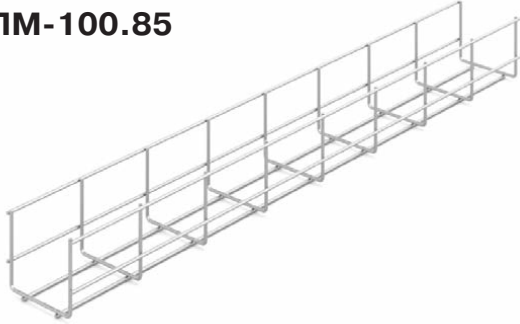

Проволочный лоток ПЛМ-200.85

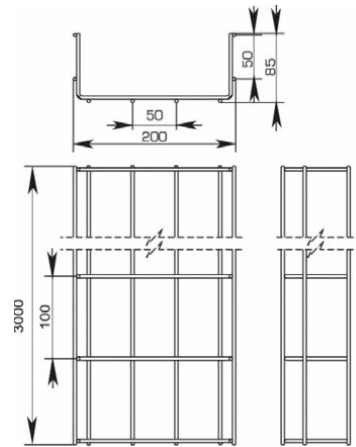
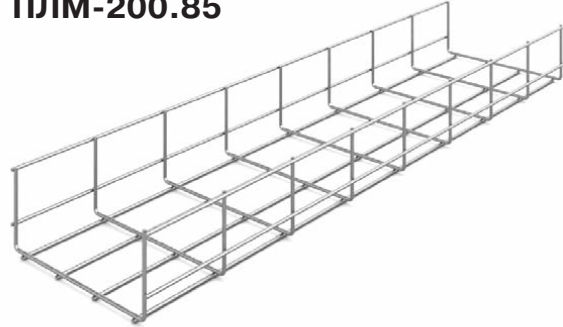

Материал Проволока низкоуглеродистая общего назначения ГОСТ 3282-74

Конструкция Сетчатая структура лотка дает возможность для отличной вентиляции кабелей внутри лотка, а так же визуальный контроль кабельной трассы для дальнейшего обслуживания.

Способ изготовления Контактная сварка прутков стали с последующим цинкованием всего изделия. Проволока сваривается в карты методом контактной сварки, после этого полученная сетка сгибается в П-образный профиль. На заключительном этапе производится гальваническое покрытие всего изделия.

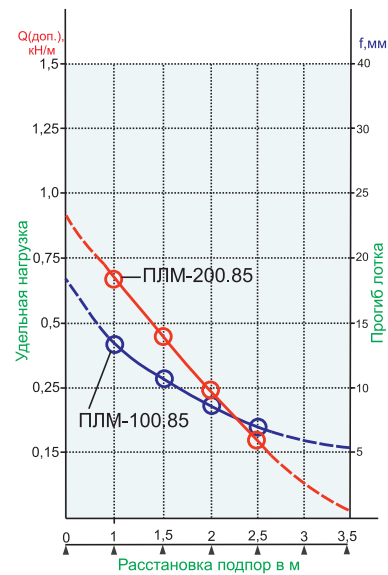

Код	Артикул	Диаметр проволоки, мм	Размеры, мм	Вес, кг/м	Нагрузка Q, кН/м (L-расстояние между опорами, мм)			Площадь сечения, мм ²	Упак., м
					L=1000	L=1500	L=2000		
015185	ПЛМ-100.85	4,0	100x85x3000	0,85	0,38	0,29	0,22	6468	12
015285	ПЛМ-200.85	4,0	200x85x3000	1,15	0,67	0,42	0,31	14168	12

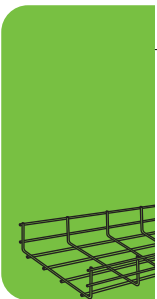



Проволочный лоток ПЛМ-300.85

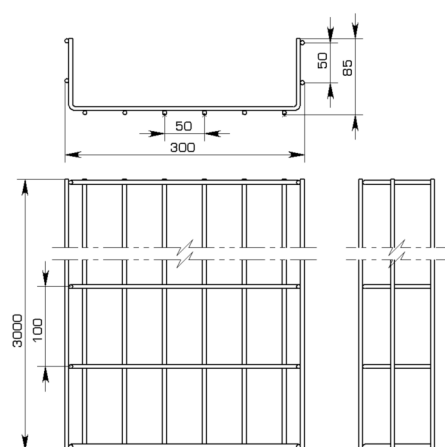
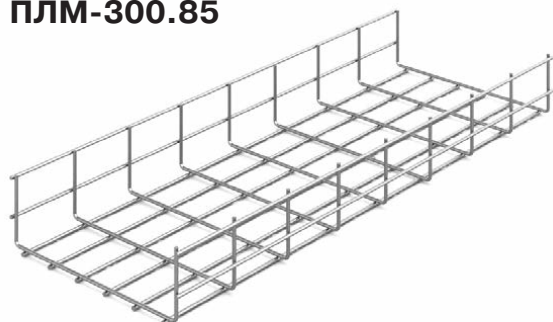

Проволочный лоток ПЛМ-400.85

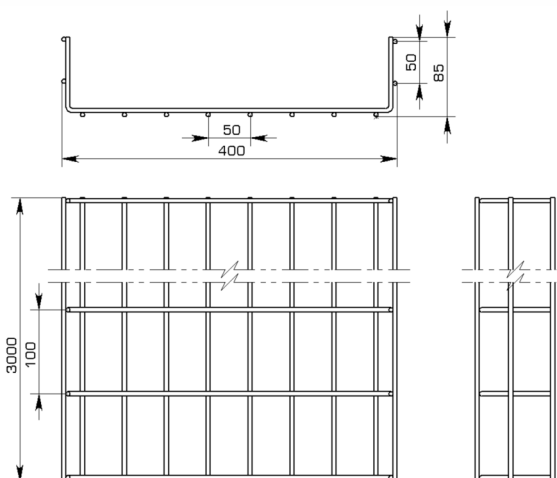
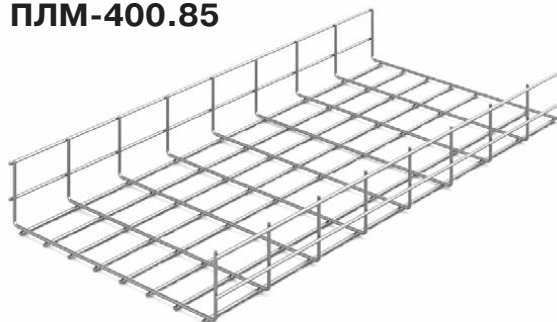

Материал Проволока низкоуглеродистая общего назначения ГОСТ 3282-74

Конструкция Сетчатая структура лотка дает возможность для отличной вентиляции кабелей внутри лотка, а также визуальный контроль кабельной трассы для дальнейшего обслуживания.

Способ изготовления Контактная сварка прутков стали с последующим цинкованием всего изделия. Проволока сваривается в карты методом контактной сварки, после этого полученная сетка сгибается в П-образный профиль. На заключительном этапе производится гальваническое покрытие всего изделия.

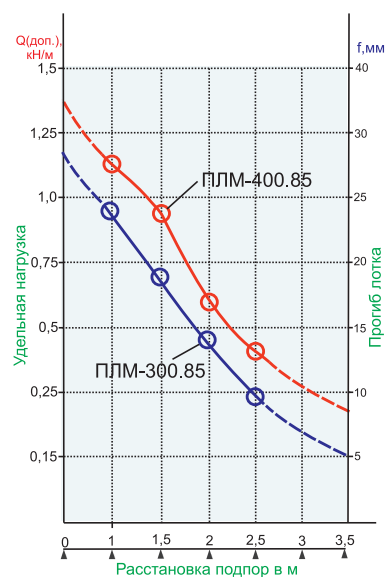

Код	Артикул	Диаметр проволоки, мм	Размеры, мм	Вес, кг/м	Нагрузка Q, кН/м (L-расстояние между опорами, мм)			Площадь сечения, мм ²	Упак., м
					L=1000	L=1500	L=2000		
015385	ПЛМ-300.85	5,0	300x85x3000	2,27	0,90	0,70	0,45	21000	6
015485	ПЛМ-400.85	5,0	400x85x3000	2,74	1,16	0,91	0,65	28500	6

Проволочный лоток ПЛМ-500.85

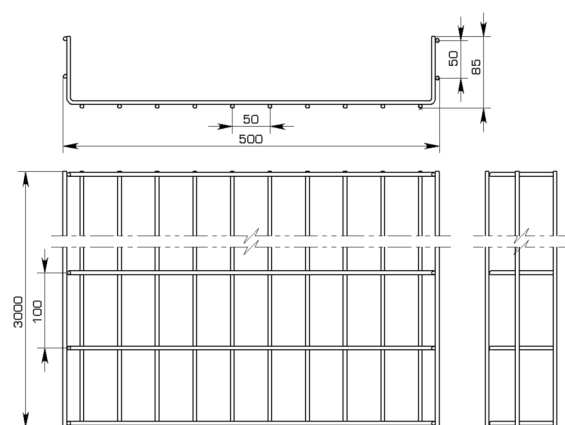
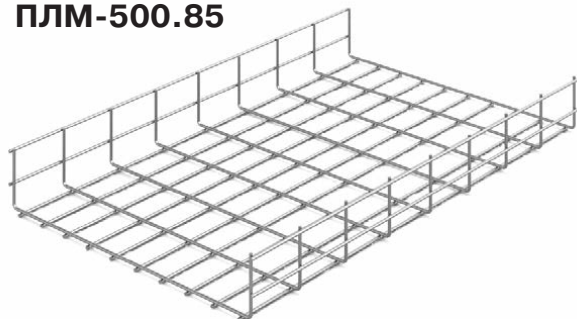

Проволочный лоток ПЛМ-600.85

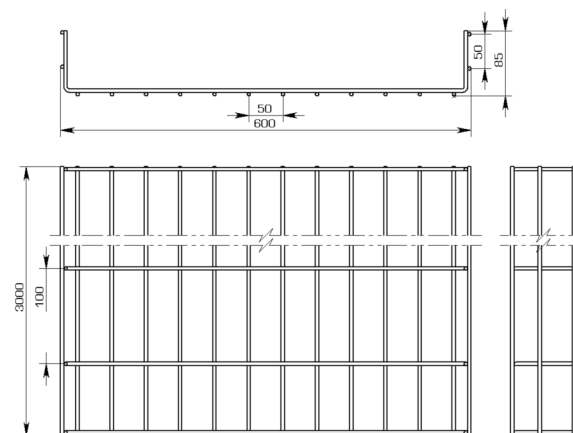
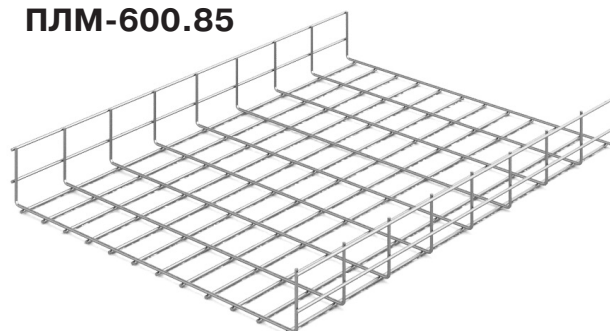

- Материал** Проволока низкоуглеродистая общего назначения ГОСТ 3282-74
- Конструкция** Сетчатая структура лотка дает возможность для отличной вентиляции кабелей внутри лотка, а так же визуальный контроль кабельной трассы для дальнейшего обслуживания.
- Способ изготовления** Контактная сварка прутков стали с последующим цинкованием всего изделия. Проволока сваривается в карты методом контактной сварки, после этого полученная сетка сгибается в П-образный профиль. На заключительном этапе производится гальваническое покрытие всего изделия.

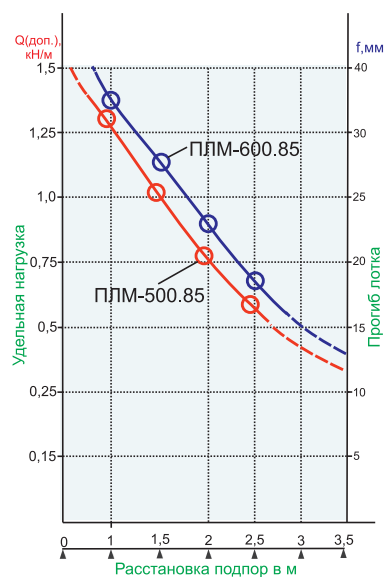

Код	Артикул	Диаметр проволоки, мм	Размеры, мм	Вес, кг/м	Нагрузка Q, кН/м (L-расстояние между опорами, мм)			Площадь сечения, мм ²	Упак., м
					L=1000	L=1500	L=2000		
015585	ПЛМ-500.85	5,0	500x85x3000	3,20	1,28	1,03	0,77	36000	6
015685	ПЛМ-600.85	5,0	600x85x3000	3,67	1,38	1,18	0,86	43500	6





Проволочный лоток ПЛМ-100.105

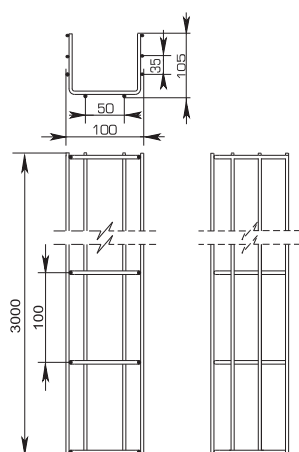
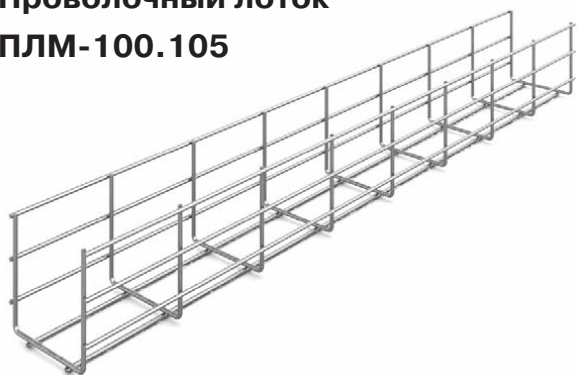

Проволочный лоток ПЛМ-200.105

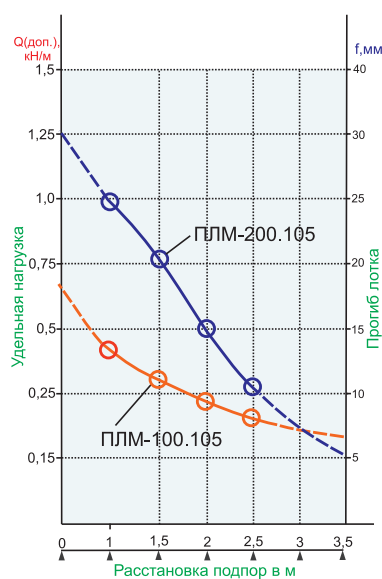
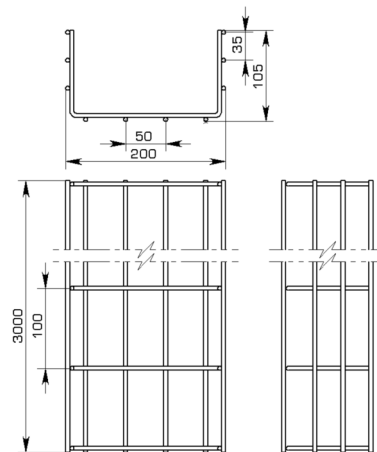
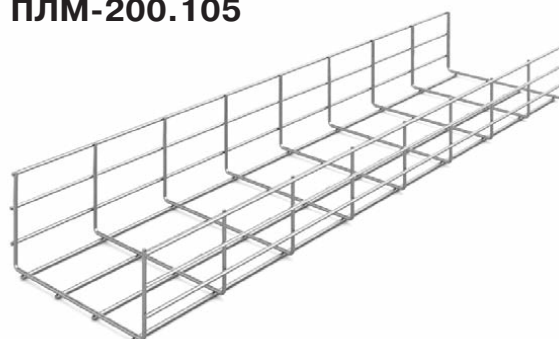

Материал

Проволока низкоуглеродистая общего назначения ГОСТ 3282-74

Конструкция

Сетчатая структура лотка дает возможность для отличной вентиляции кабелей внутри лотка, а так же визуальный контроль кабельной трассы для дальнейшего обслуживания.

Способ изготовления

Контактная сварка прутков стали с последующим цинкованием всего изделия. Проволока сваривается в карты методом контактной сварки, после этого полученная сетка сгибается в П-образный профиль. На заключительном этапе производится гальваническое покрытие всего изделия.

Код	Артикул	Диаметр проволоки, мм	Размеры, мм	Вес, кг/м	Нагрузка Q, кН/м (L-расстояние между опорами, мм)			Площадь сечения, мм ²	Упак., м
					L=1000	L=1500	L=2000		
015115	ПЛМ-100.105	4,0	100x105x3000	1,52	0,45	0,33	0,26	8200	12
015215	ПЛМ-200.105	4,0	200x105x3000	1,39	0,95	0,76	0,50	17848	6

Проволочный лоток ПЛМУ-300.105

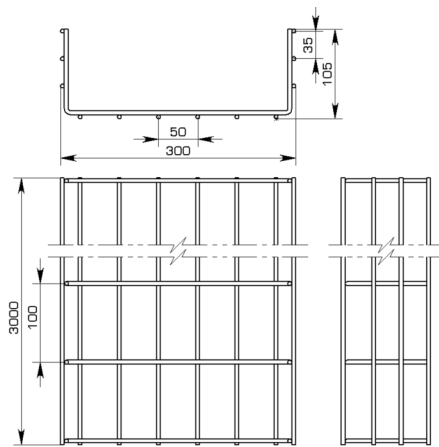
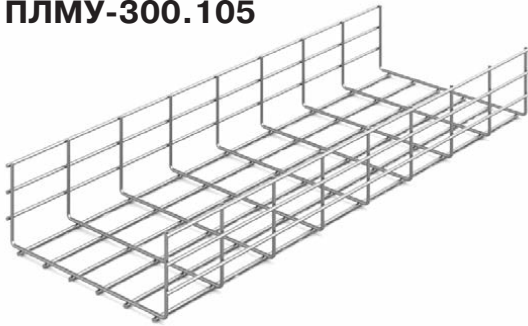

Проволочный лоток ПЛМУ-400.105

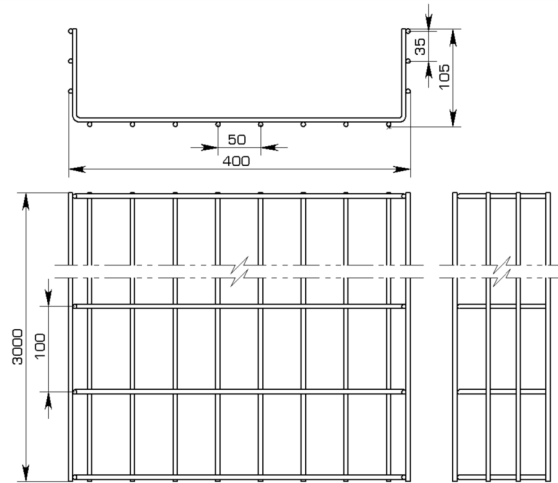
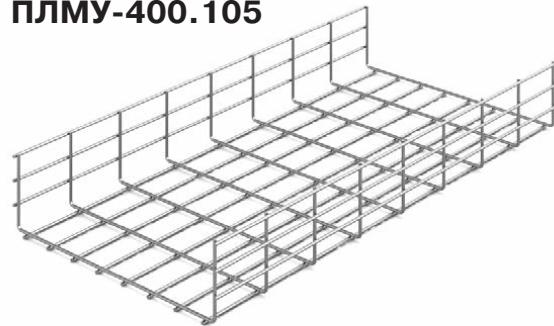

- Материал** Проволока низкоуглеродистая общего назначения ГОСТ 3282-74
- Конструкция** Сетчатая структура лотка дает возможность для отличной вентиляции кабелей внутри лотка, а также визуальный контроль кабельной трассы для дальнейшего обслуживания.
- Способ изготовления** Контактная сварка прутков стали с последующим цинкованием всего изделия. Проволока сваривается в карты методом контактной сварки, после этого полученная сетка сгибается в П-образный профиль. На заключительном этапе производится гальваническое покрытие всего изделия.

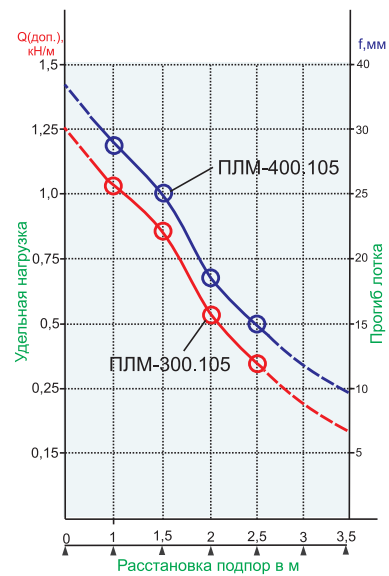

Код	Артикул	Диаметр проволоки, мм	Размеры, мм	Вес, кг/м	Нагрузка Q, кН/м (L-расстояние между опорами, мм)			Площадь сечения, мм ²	Упак., м
					L=1000	L=1500	L=2000		
015315	ПЛМ-300.105	5,0	300x105x3000	2,49	1,05	0,84	0,55	26600	6
015415	ПЛМ-400.105	5,0	400x105x3000	2,95	1,19	1,01	0,70	36100	6

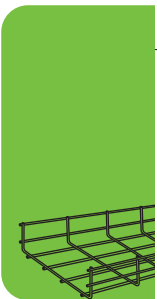



3.2 СПОСОБЫ УСТРОЙСТВА ПОВОРОТОВ

Варианты изготовления плоского угла

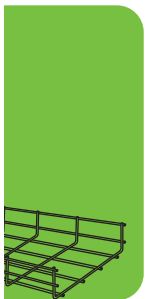
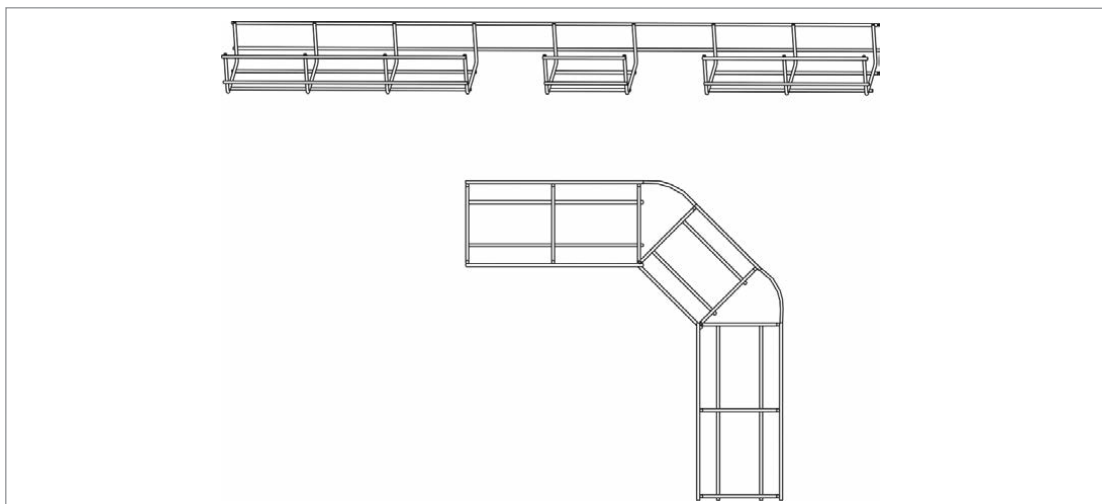
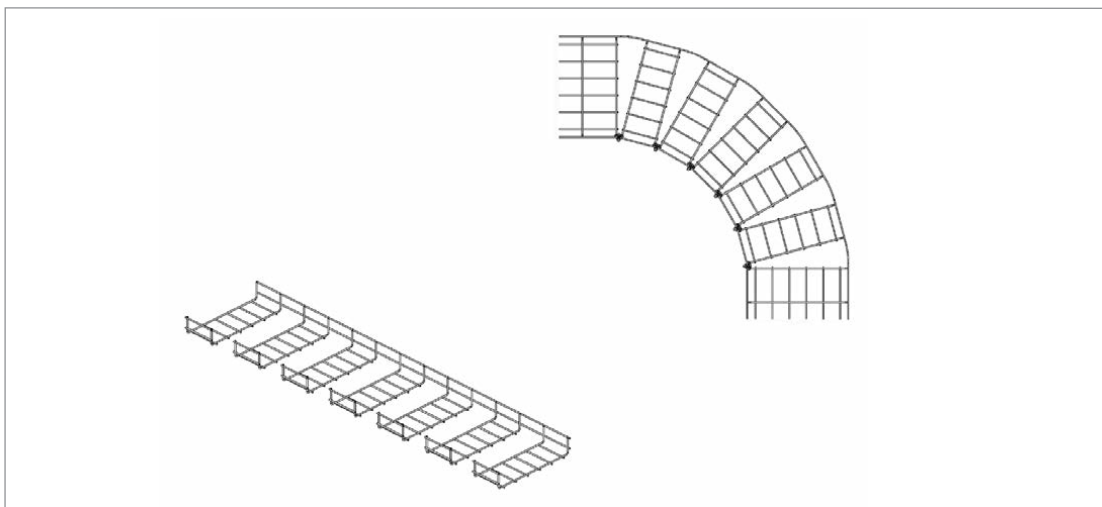
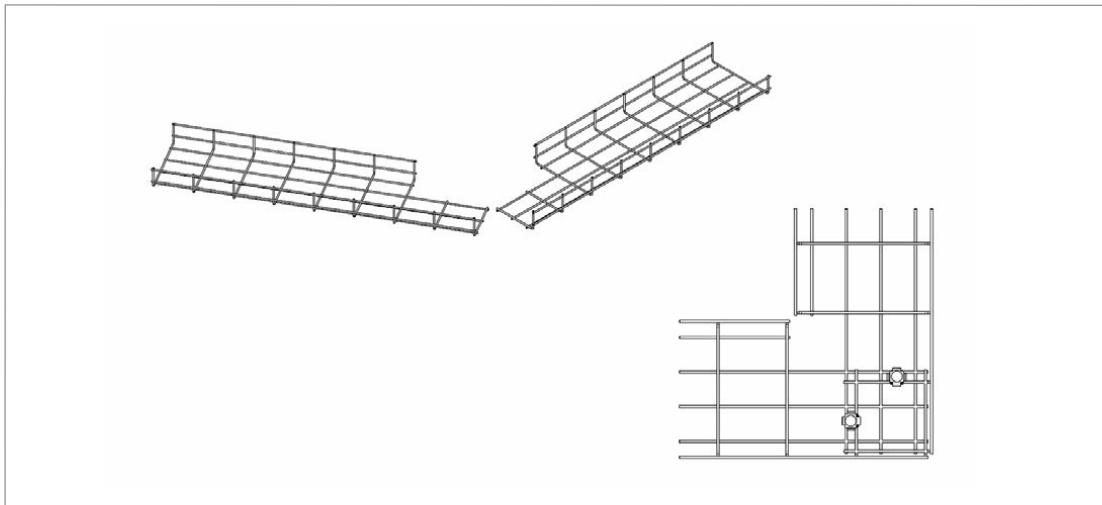



Варианты изготовления внешнего и внутреннего углов

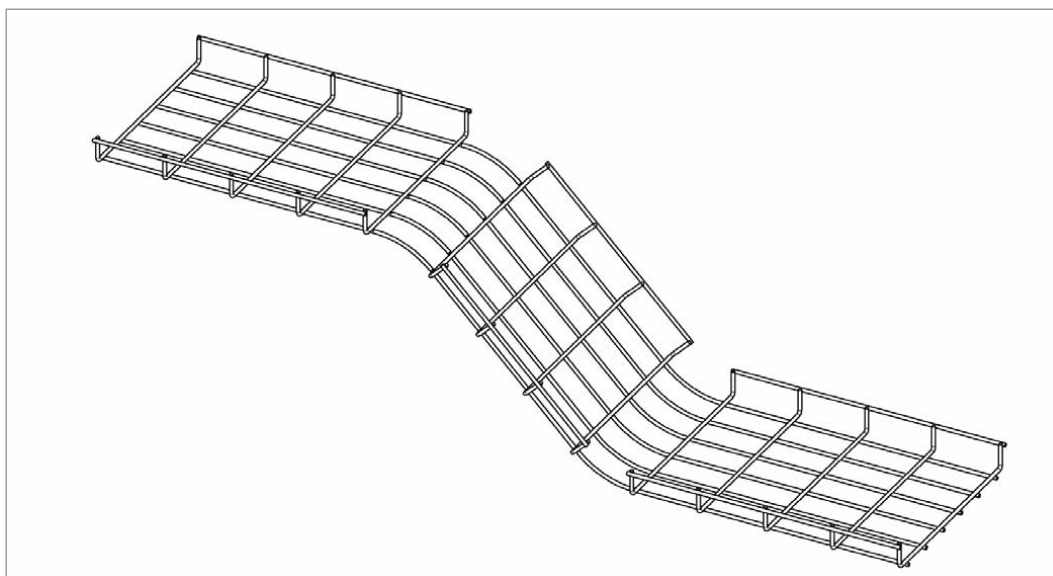

Варианты изготовления Т-отвода

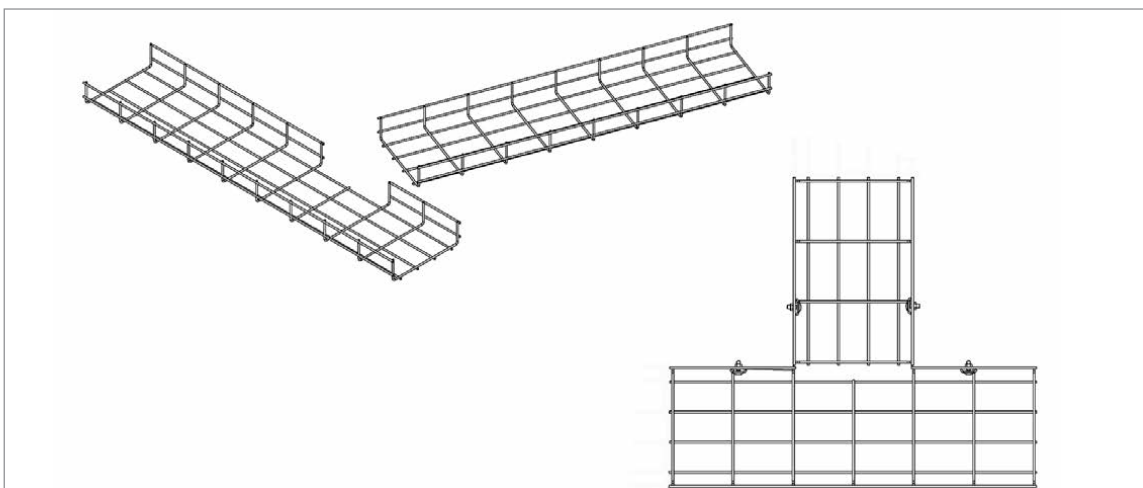
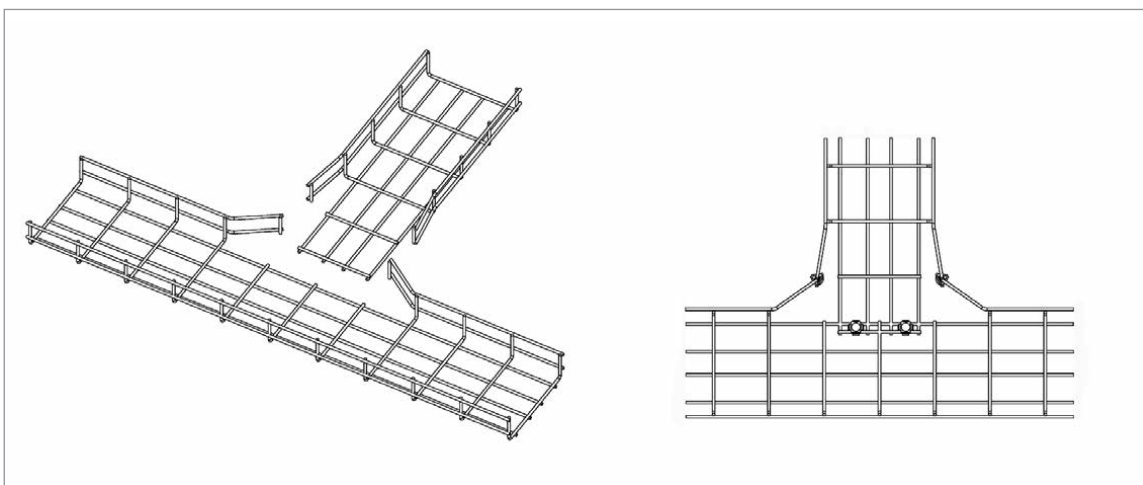



3.3 СОЕДИНИТЕЛИ

Соединитель проволочного лотка СПЛО20



Соединитель СПЛО20 используется для крепления проволочного лотка к несущим конструкциям (КПН, ПНУ, СПП(п) и т. д.).

Пластина СПЛО20 прикладывается изнутри лотка, охватывая своим углублением проволоку лотка, после чего притягивается винтом и гайкой к несущей конструкции.

Код	Артикул	Вес, кг/шт	Упак., шт
041001	СПЛО20	0,02	500

СПЛД20 - соединитель проволочного лотка двойной (крепежный комплект)



Используется для соединения проволочных лотков. Соединяет проволочные лотки между собой и фиксируется винтом и гайкой (входят в комплект).

СПЛБ - соединитель проволочного лотка безвинтовой



Используется для соединения проволочных лотков в линию. Не требует применения винтов.

СПЛП - соединитель проволочного лотка перфорированный

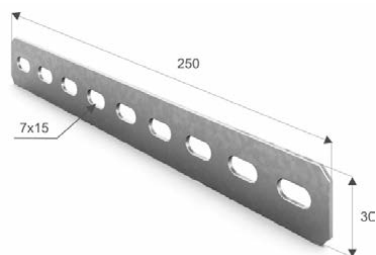

Используется для соединения проволочных лотков в линию или под углом, а также для повышения несущей способности на стык. Для соединения лотков при помощи СПЛП требуются два соединителя СПЛО (не входят в комплект)

Код	Артикул	Толщина металла, мм	Вес, кг	Упак., шт
040901	сплд20	-	0,03	500
040801	сплб	0,70	0,03	100
041201	сплп	2,00	0,09	120

Соединение лотков с помощью соединителя проволочного лотка двойного

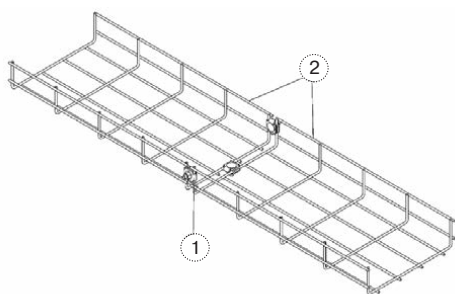

Соединяемые Лотки (2) стыкуются вплотную. Пластины соединителя (1) прикладываются с разных сторон Лотка (2), будучи ориентированными противоположным образом – в углубление для проволоки лотка одной пластины должен попасть один из соединяемых лотков, а в углубление второй пластины второй лоток. Пластины стягиваются при помощи винта и гайки из комплекта СПЛД20. Для соединения лотков используется крепление в трех точках, по каждому из бортов и по дну лотка.

Для сборки каждого стыка используются:

Артикул	Наименование	Кол-во, шт
СПЛД20	Соединитель проволочного лотка двойной	3

Соединение лотков с помощью соединителя проволочного лотка безвинтового

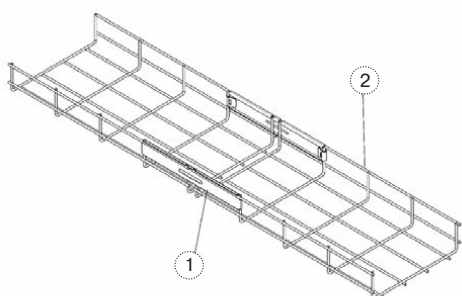

Соединяемые Лотки (2) стыкуются вплотную. СПЛБ (1) прикладывается к боковой стенке соединяемых Лотков (2) таким образом, чтобы проволока Лотка (2) попала в соответствующие углубления СПЛБ. В отверстие бокового загиба вставляется отвертка или иной инструмент, боковой загиб с усилием загибается, охватывая проволоку лотка.

Для сборки каждого стыка используются:

Артикул	Наименование	Кол-во, шт
СПЛБ	Соединитель проволочного лотка безвинтовой	2

Соединение лотков с помощью соединителя проволочного лотка перфорированного

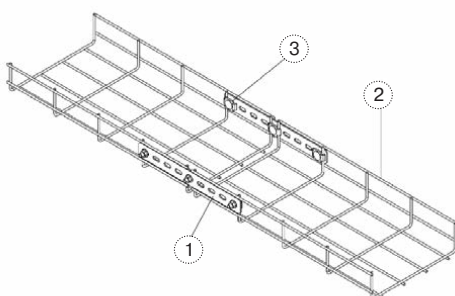

Соединяемые Лотки (2) стыкуются вплотную. СПЛП (1) прикладывается к боковой стенке соединяемых Лотков (2). Пластина СПЛО20 (3) прикладывается изнутри Лотка (2) к СПЛП, охватывая своим углублением проволоку лотка, после чего притягивается винтом и гайкой из комплекта СПЛО20.

Для крепления каждого соединителя СПЛП требуется три комплекта СПЛО20 - по краям СПЛП и по центру в месте стыка лотков. Для соединения лотков используются два соединителя СПЛП - по одному на каждом из бортов лотка.

Для сборки каждого стыка используются:

Артикул	Наименование	Кол-во, шт
СПЛП	Соединитель проволочного лотка перфорированный	2
СПЛО20	Соединитель проволочного лотка одинарный	6





3.4 АКСЕССУАРЫ

СК-спуск кабельный

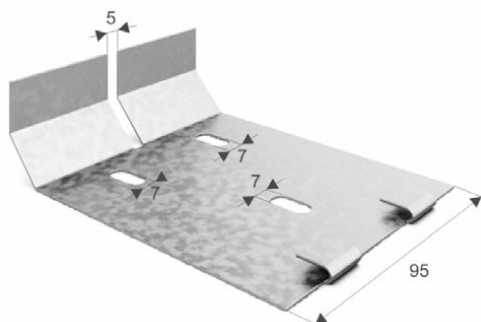

Спуск кабельный СК позволяет осуществлять вывод кабеля параллельно, либо перпендикулярно оси трассы, через дно лотка, при этом сохраняя плавный радиус изгиба кабеля или пучка кабелей.

Код	Артикул	Толщина металла, мм	Вес, кг	Упак., шт
053101	СК	1,50	0,11	60

Площадка подвеса проволочного лотка ПППЛ

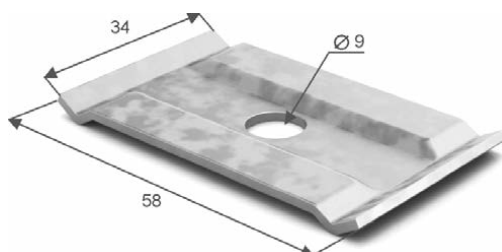

Код	Артикул	Толщина металла, мм	Вес, кг	Упак., шт
053001	ПППЛ	2,00	0,025	200

Крюк для подвеса проволочного лотка КППЛ

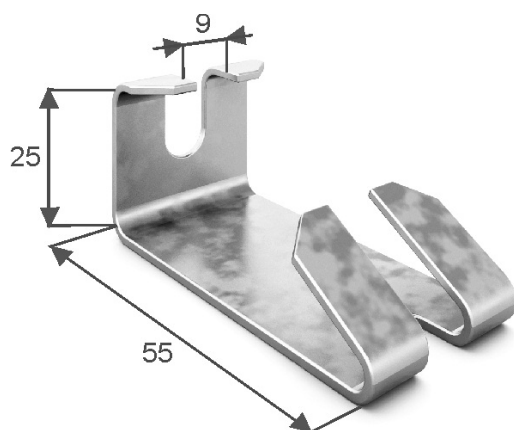

Код	Артикул	Толщина металла, мм	Вес, кг	Упак., шт
053201	КППЛ	1,50	0,03	80

Крепление спуска кабельного к лотку

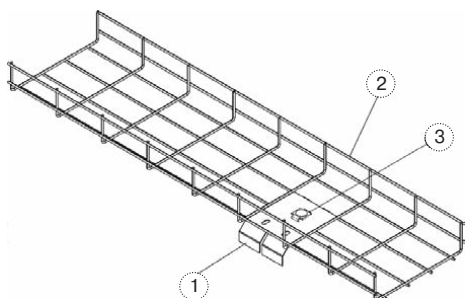

Пластина СК (1) крепится внутри Лотка (2) на один крепежный комплект СПЛО20 (3).

Для сборки каждого стыка используются:

Артикул	Наименование	Кол-во, шт
СПЛО20	Соединитель проволочного лотка одинарный	1

Крепление с помощью площадки подвеса проволочного лотка

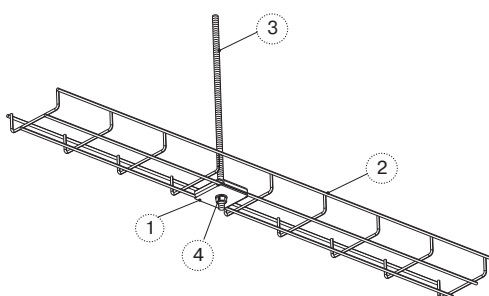

Для крепления лотка требуются две площадки проволочного лотка.

Площадки (1) прикладываются с разных сторон одной ячейки, противоположным образом захватывая продольные проволоки в дне Лотка (2). Фиксируются двумя Гайками (4) на Шпильке (3), закрепленной к потолку. Способ крепления шпильки к потолку выбирается в зависимости от материала потолка и расчетной нагрузки.

Для сборки каждого подвеса используются:

Артикул	Наименование	Кол-во, шт
ГМ6СБ	Гайка М6 со стопорным буртиком	2

Крепление с помощью крюка для подвеса

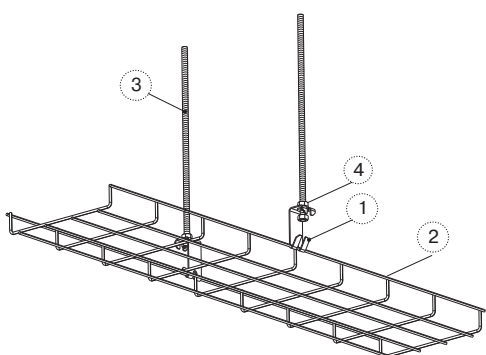

Крюк для подвеса проволочного лотка (1) фиксируется двумя Гайками (4) на Шпильке (3), закрепленной к потолку. Способ крепления шпильки к потолку выбирается в зависимости от материала потолка и расчетной нагрузки. Лоток (2) подвешивается на Крюк (1) за крайнюю продольную проволоку.

Для сборки каждого подвеса используются:

Артикул	Наименование	Кол-во, шт
ГМ6СБ	Гайка М6 со стопорным буртиком	2





3.5 НЕСУЩИЕ ЭЛЕМЕНТЫ

Кронштейн настенный для проволочного лотка безвинтовой КНПЛБ

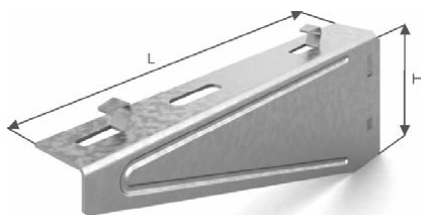

Код	Артикул	Толщина металла, мм	Размеры, мм		Вес, кг/шт	Нагрузка Q, Н	Упак., шт
			L	H			
052711	КНПЛБ-100	1,50	130	60	0,13	570	100
052721	КНПЛБ-200	1,50	230	87	0,30	650	50
052731	КНПЛБ-300	1,50	330	114	0,42	450	10

Напольно-настенный держатель ННД

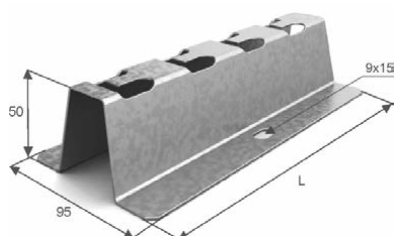

Код	Артикул	Толщина металла, мм	Длина L, мм	Вес, кг/шт	Нагрузка Q, Н	Упак., шт
053411	ННД-100	1,50	115	0,21	1150	30
053421	ННД-200	1,50	215	0,39	1270	10
053431	ННД-300	1,50	315	0,57	970	10
053441	ННД-400	1,50	415	0,75	850	10
053451	ННД-500	1,50	515	1,05	750	10

Монтажная плата МП

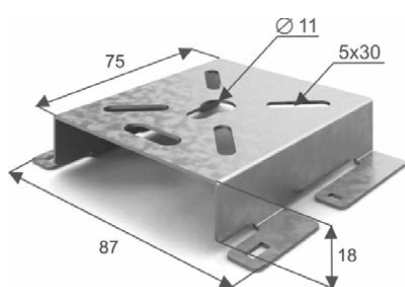

Код	Артикул	Толщина металла, мм	Вес, кг	Нагрузка Q, Н	Упак., шт
053301	МП	1,20	0,09	450	50

3.6 ИНСТРУМЕНТ

Кусачки для проволочных лотков КПЛМ6



Для устройства поворотов рекомендуется использовать кусачки КПЛМ6.

Код	Артикул	Вес, кг/шт	Упак., шт
071001	КПЛМ6	1,50	1



Крепление лотка к кронштейну настенному для проволочного лотка безвинтовому

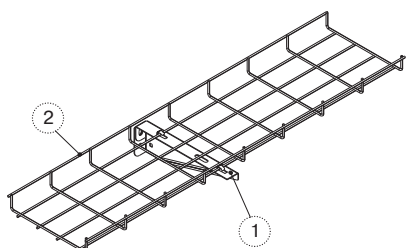

Способ крепления кронштейна к стене выбирается в зависимости от материала стены и расчетной нагрузки. Лоток (2) укладывается на Кронштейн (1) таким образом, чтобы проволока Лотка (2) попала в соответствующие выступы Кронштейна (1). В отверстия лепестка вставляется отвертка или иной инструмент, лепесток с усилием загибается, охватывая проволоку Лотка (2).

Крепление лотка к напольно-настенному держателю

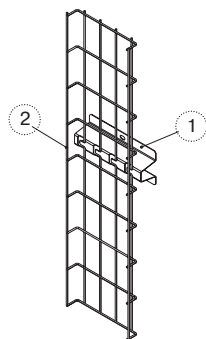

Лоток (2) укладывается на Держатель (1) таким образом, чтобы проволока Лотка (2) попала в соответствующие отверстия держателя. В отверстия лепестка вставляется отвертка или иной инструмент, лепесток с усилием загибается, охватывая проволоку Лотка (2).

Крепление с помощью монтажной платы

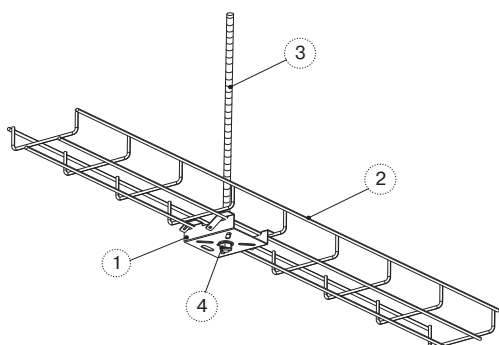

Монтажная плата (1) фиксируется между прутьями проволоки Лотка (2), затем «усики» Монтажной платы отгибаются наружу. Шпилька (3) фиксируется к Монтажной плате (1) двумя Гайками (4).

Для сборки каждого подвеса используются:

Артикул	Наименование	Кол-во, шт
ГМ6СБ	Гайка М6 со стопорным буртиком	2





4. СИСТЕМА ПОДВЕСОВ OSTEC

КРЕПЛЕНИЕ К ПОТОЛКУ

Сборные подвесы

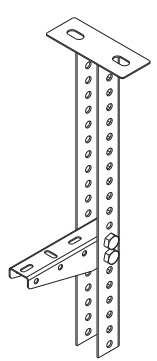
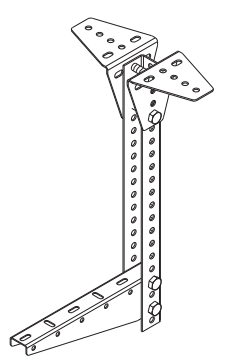
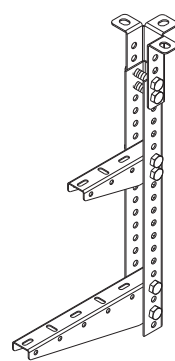
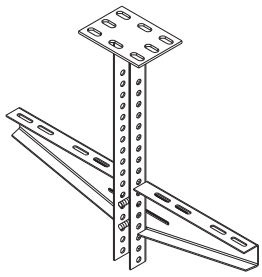
 Состав комплекта для сборки подвеса				
	СПС-1 шт. (с.88) КПН - 1 шт. (с.92) Болт 8x45 - 2 шт. (с. 106) Гайка М8 - 2 шт. (с.106)	УМ- 2 шт. (с.96) СПТ-400 - 1 шт. (с.90) КПН - 1 шт. (с.92) Болт 8x45 - 4 шт. (с.106) Гайка М8 - 4 шт. (с.106)	УКП - 1 шт. (с.96) СПТЗ- 1 шт. (с.90) КПН - 2 шт. (с.92) Болт 8x45 - 6 шт. (с.106) Гайка М8 - 6 шт. (с.106)	СПСу - 1 шт. (с.88) КОД - 1 шт. (с.92) Болт 8x45 - 2 шт. (с.106) Гайка М8 - 2 шт. (с.106)

Рекомендуемые подвесы

Лотки-короба шириной, мм	Для крепления лотков-коробов к подвесу дополнительно потребуются: Винт М6х12 - 2 шт., Гайка М6 - 2шт.			
50	КПН-100	КПН-100	КПН-100	КОД-200
100	КПН-100	КПН-100	КПН-100	КОД-200
200	КПН-200	КПН-200	КПН-200	КОД-200
300	КПН-300	КПН-300	КПН-300	КОД-300
400	КПН-400	КПН-400	КПН-400	КОД-400
Лотки лестничные шириной, мм	Для крепления лотков лестничных к подвесу дополнительно потребуются: Прижим ПНЛО - 2шт., Винт М6х12 -2 шт., Гайка М6 - 2шт.			
200	КПН-200	КПН-200	КПН-200	КОД-200
300	КПН-300	КПН-300	КПН-300	КОД-300
400	КПН-400	КПН-400	КПН-400	КОД-400
500	КПН-500	КПН-500	КПН-500	КОД-500
600	-	-	-	КОД-600
Лотки проволочные шириной, мм	Для крепления лотков проволочных к подвесу дополнительно потребуются: СПЛО20 - 2шт			
60	КПН-100	КПН-100	КПН-100	КОД-200
100	КПН-100	КПН-100	КПН-100	КОД-200
200	КПН-200	КПН-200	КПН-200	КОД-200
300	КПН-300	КПН-300	КПН-300	КОД-300
400	КПН-400	КПН-400	КПН-400	КОД-400
500	КПН-500	КПН-500	КПН-500	КОД-500
600	-	-	-	КОД-600

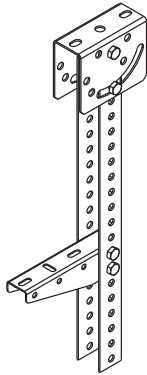
Сборные подвесы

ПД - 1 шт. (с.96)
 СПТ(400) - 1 шт. (с.91)
 КПН - 1 шт. (с.92)
 Болт - 8x45 - 4 шт. (с.106)
 Гайка М8 - 4 шт. (с.106)

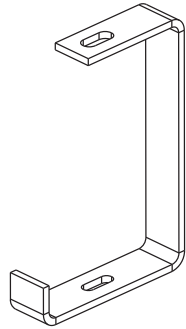
Унитарные подвесы

СПП (с.100)

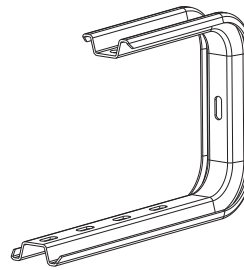

СППУ (с.100)

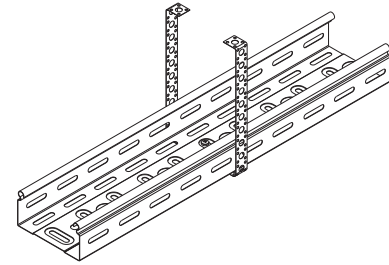
Крепление на перфоленту

ЛП200 (с.100)

Рекомендуемые подвесы**Для крепления лотков-коробов к подвесу дополнительно потребуются:**

Винт М6х12 - 2 шт., Гайка М6 - 2 шт.	Винт М6х12 - 1 шт., Гайка М6 - 1 шт.	Винт М6х12 - 2 шт., Гайка М6 - 2 шт.	Винт М6х12 - 1 шт., Гайка М6 - 1 шт.
КПН-100	СПП-100(п)	СППУ-100	ЛП200
КПН-100	СПП-100(п)	СППУ-100	ЛП200
КПН-200	СПП-200(п)	СППУ-200	-
КПН-300	-	СППУ-300	-
КПН-400	-	-	-

Для крепления лотков лестничных к подвесу дополнительно потребуются

Прижим ПНЛО - 2 шт., Винт М6х12 - 2 шт., Гайка М6 - 2 шт.	-	-	-
КПН-200	-	-	-
КПН-300	-	-	-
КПН-400	-	-	-
КПН-500	-	-	-
-	-	-	-

Для крепления лотков проволочных к подвесу дополнительно потребуются:

КПН-100	СПЛО20 - 1 шт.	СПЛО20 - 2 шт.	-
КПН-100	СПП-100(п)	СППУ-100	-
КПН-200	СПП-100(п)	СППУ-100	-
КПН-300	СПП-200(п)	СППУ-200	-
КПН-400	-	СППУ-300	-
КПН-500	-	-	-
-	-	-	-

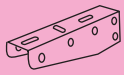

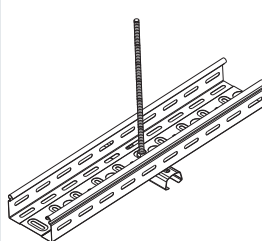
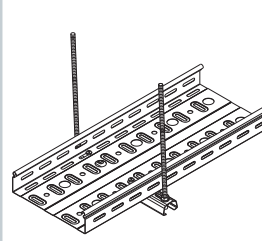
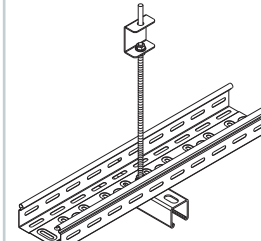
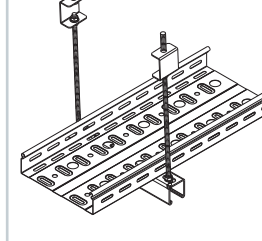

Крепление к потолку на шпильках

				
Состав комплекта для сборки подвеса	Шпилька ШП - 1 шт. (с.106) ПП100 - 1 шт. (с.94) Гайка - 1 шт. (с.106)	Шпилька ШП - 2 шт (с.106) ПП100 - 1 шт (с.94) Гайка - 2 шт (с.106)	Шпилька ШП - 1 шт (с.106) СП -41x41x2,5 - 1 шт. (с.94) КППЛС - 1 шт. (с.96) Гайка - 1 шт (с.106)	Шпилька ШП - 2 шт. (с.106) СП -41x41x2,5 - 1 шт. (с.94) КППЛС - 2 шт. (с.96) Гайка - 2 шт. (с.106) Гайка канальная - 2 шт (с.94)

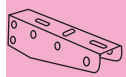

Рекомендуемые шпильки

Лотки-короба шириной, мм	Для крепления лотков-коробов к подвесу дополнительно потребуются: Винт М6х12 - 2 шт., Гайка М6 - 2 шт.			
50	ШП8-2	ШП8-2	ШП8-2	ШП8-2
100	ШП8-2	ШП8-2	ШП8-2	ШП8-2
200	-	ШП8-2	-	ШП8-2
300	-	ШП8-2	-	ШП8-2
400	-	ШП10-2	-	ШП10-2
Лотки лестничные шириной, мм	Для крепления лестничных лотков к подвесу дополнительно потребуются: Прижим ПНЛО - 2 шт., Винт М6х12 - 2 шт., Гайка М6 - 2 шт.			
200	-	ШП8-2	-	ШП8-2
300	-	ШП8-2	-	ШП8-2
400	-	ШП10-2	-	ШП10-2
500	-	ШП10-2	-	ШП10-2
600	-	ШП10-2	-	ШП10-2
Лотки проволочные шириной, мм	Для крепления лотков проволочных к подвесу дополнительно потребуются: СПЛО20 - 2 шт			
60	ШП8-2	ШП8-2	ШП8-2	ШП8-2
100	ШП8-2	ШП8-2	ШП8-2	ШП8-2
200	-	ШП8-2	-	ШП8-2
300	-	ШП8-2	-	ШП8-2
400	-	ШП10-2	-	ШП10-2
500	-	ШП10-2	-	ШП10-2
600	-	ШП10-2	-	ШП10-2

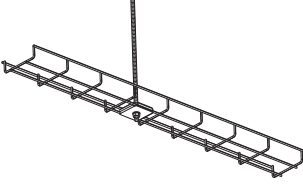
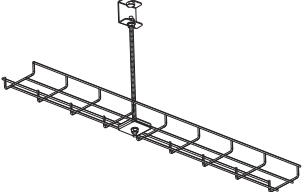
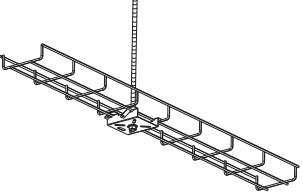
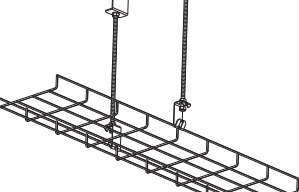

Крепление к потолку на шпильках

			
Шпилька ШП - 1 шт. (с.106) ПППЛ - 2 шт. (с.76) Гайка - 2 шт. (с.106)	Шпилька ШП - 1 шт. (с.106) ПППЛ - 2 шт. (с.76) КППЛС - 1 шт. (с.96) Гайка - 2 шт. (с.106)	Шпилька ШП - 1 шт (с.106) МП - 1 шт (с.78) Гайка - 2 шт (с.106)	Шпилька ШП - 2 шт. (с.106) КППЛ - 2 шт. (с.76) КППЛС - 2 шт. (с.96) Гайка - 4 шт. (с.106)



Рекомендуемые шпильки

-	-	-	-
-	-	-	-
-	-	-	-
-	-	-	-
-	-	-	-
-	-	-	-
-	-	-	-
-	-	-	-
-	-	-	-
-	-	-	-
-	-	-	-
-	-	-	-
-	-	-	-
-	-	-	-
-	-	-	-
-	-	-	-
-	-	-	-
ШП8-2	ШП8-2	ШП8-2	ШП8-2
ШП8-2	ШП8-2	ШП8-2	ШП8-2
-	-	-	ШП8-2
-	-	-	ШП8-2
-	-	-	ШП10-2
-	-	-	ШП10-2
-	-	-	ШП10-2





КРЕПЛЕНИЕ НА СТЕНУ

Сборные подвесы

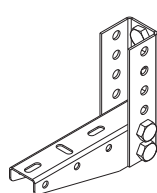
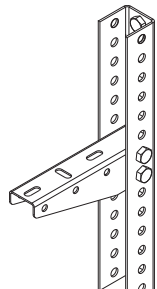
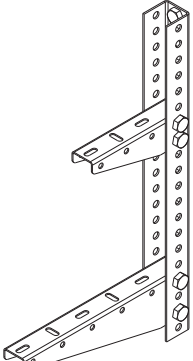
Состав комплекта для сборки подвеса			
	НПП - 1 шт. (с.90) КПН - 1 шт. (с.92) Болт 8x45 - 2 шт. (с.106) Гайка М8 - 2 шт. (с.106)	СПТ-400 - 1 шт. (с.90) КПН - 1 шт. (с.92) Болт 8x45 - 2 шт. (с.106) Гайка М8 - 2 шт. (с.106)	СПТ3 - 1 шт. (с.90) КПН - 2шт. (с.92) Болт 8x45 - 4 шт. (с.106) Гайка М8 - 4 шт. (с.106)

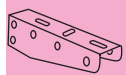

Рекомендуемые подвесы

Рекомендуемые подвесы			
Лотки-короба шириной, мм	Для крепления лотков-коробов к подвесу дополнительно потребуются:		
	Винты М6х12 - 2 шт. и Гайки М6 - 2 шт.		
50	КПН-100	КПН-100	КПН-100
100	КПН-100	КПН-100	КПН-100
200	КПН-200	КПН-200	КПН-200
300	КПН-300	КПН-300	КПН-300
400	КПН-400	КПН-400	КПН-400
Лотки лестничные шириной, мм	Для крепления лотков лестничных к подвесу дополнительно потребуются:		
	Прижимы ПНЛО - 2 шт., Винты М6х12 - 2 шт. и Гайки М6 - 2 шт.		
200	КПН-200	КПН-200	КПН-200
300	КПН-300	КПН-300	КПН-300
400	КПН-400	КПН-400	КПН-400
500	КПН-500	КПН-500	КПН-500
600	-	-	-
Лотки проволочные шириной, мм	Для крепления лотков проволочных к подвесу дополнительно потребуются:		
	СПЛО20 - 2 шт		
60	КПН-100	КПН-100	КПН-100
100	КПН-100	КПН-100	КПН-100
200	КПН-200	КПН-200	КПН-200
300	КПН-300	КПН-300	КПН-300
400	КПН-400	КПН-400	КПН-400
500	КПН-500	КПН-500	КПН-500
600	-	-	-

Унитарные подвесы

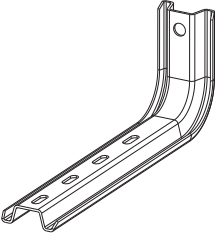
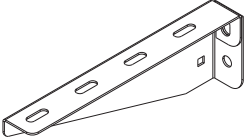
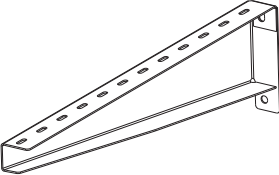
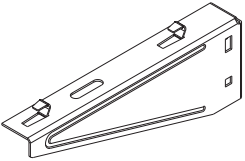
			
ПНУ (с.104)	КНПЛ (с.102)	КНПЛУ (с.102)	КНПЛБ (с.78)

Рекомендуемые подвесы

Для крепления лотков-коробов к подвесам дополнительно потребуются:

Винт М6х12 - 2 шт., Гайка М6 - 2 шт.

ПНУ-100	КНПЛ-100	-	-
ПНУ-100	КНПЛ-100	-	-
ПНУ-200	КНПЛ-200	-	-
ПНУ-300	КНПЛ-300	-	-
ПНУ-400	КНПЛ-400	КНПЛУ-500	-

Для крепления лотков лестничных к подвесу дополнительно потребуются:

Прижим ПНЛО - 2 шт., Винт М6х12 - 2 шт., Гайка М6 - 2 шт.

ПНУ-200	КНПЛ-200	-	-
ПНУ-300	КНПЛ-300	-	-
ПНУ-400	КНПЛ-400	КНПЛУ-500	-
-	-	КНПЛУ-500	-
-	-	КНПЛУ-600	-

Для крепления лотков проволочных к подвесам дополнительно потребуются:

СПЛО20 - 2 шт.

ПНУ-100	КНПЛ-100	-	КНПЛБ-100
ПНУ-100	КНПЛ-100	-	КНПЛБ-100
ПНУ-200	КНПЛ-200	-	КНПЛБ-200
ПНУ-300	КНПЛ-300	-	КНПЛБ-300
ПНУ-400	КНПЛ-400	КНПЛУ-500	-
-	-	КНПЛУ-500	-
-	-	КНПЛУ-600	-



КРЕПЛЕНИЕ К СТРОЙКОНСТРУКЦИЯМ

Струбцины и кронштейны

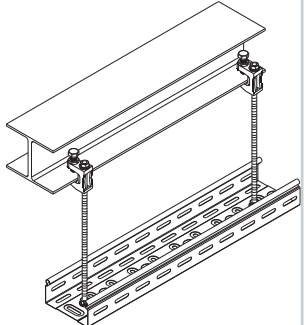
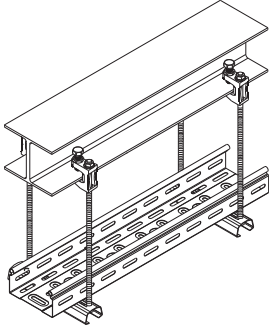
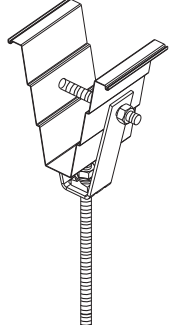
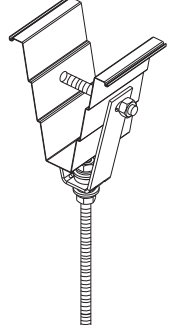
				
	Состав комплекта для сборки подвеса Струбцина СТР - 1 шт. (с.98) Шпилька ШП - 1 шт. (с.106) Шайба - 2 шт. (с.106) Гайка к шпильке - 2 шт. (с.106)	Струбцина СТР - 2 шт. (с.98) ПП100 (с.94) Шпилька ШП - 2 шт. (с.106) Шайба - 4 шт. (с.106) Гайка к шпильке - 4 шт. (с.106)	КПП (с. 98)	КППЗ (с. 98)

Рекомендуемые шпильки

Лотки-короба шириной, мм	Для крепления лотков-коробов к подвесу дополнительно потребуются:			
	-	-	Винт М6х12 - 2 шт., Гайка М6 - 2 шт.	-
50	ШП8-2	ШП8-2	ШП8-2	ШП8-2
100	ШП8-2	ШП8-2	ШП8-2	ШП8-2
200	-	ШП8-2	ШП8-2	ШП8-2
300	-	ШП8-2	ШП8-2	ШП8-2
400	-	ШП10-2	ШП8-2	ШП8-2
Лотки лестничные шириной, мм	Для крепления лотков лестничных к подвесу дополнительно потребуются:			
	-	-	Прижимы ПНЛО - 2 шт., Винты М6х12 - 2 шт., Гайки М6 - 2 шт.	-
200	-	ШП8-2	ШП8-2	ШП8-2
300	-	ШП8-2	ШП8-2	ШП8-2
400	-	ШП10-2	ШП8-2	ШП8-2
500	-	ШП10-2	ШП8-2	ШП8-2
600	-	ШП10-2	ШП8-2	ШП8-2
Лотки проволочные шириной, мм	Для крепления лотков проволочных к подвесу дополнительно потребуются:			
	СПЛО20 - 1 шт.	СПЛО20 - 2 шт.	-	-
60	ШП8-2	ШП8-2	ШП8-2	ШП8-2
100	ШП8-2	ШП8-2	ШП8-2	ШП8-2
200	-	ШП8-2	ШП8-2	ШП8-2
300	-	ШП8-2	ШП8-2	ШП8-2
400	-	ШП10-2	ШП8-2	ШП8-2
500	-	ШП10-2	ШП8-2	ШП8-2
600	-	ШП10-2	ШП8-2	ШП8-2

НАПОЛЬНО-НАСТЕННЫЕ КРЕПЛЕНИЯ

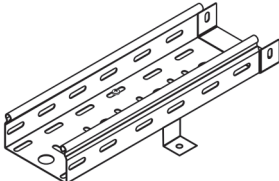
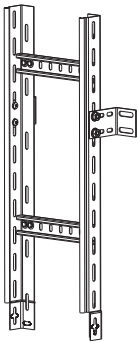
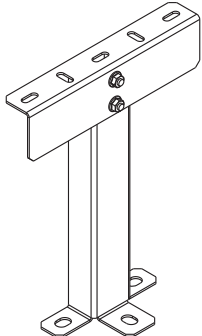
Скобы	Держатели	Суппорт напольный
		
СН (с.102)	СКЛ (с.104) - 2шт.	ННД (с.78)
		СПН - 1 шт. (с.90) ПС - 1 шт. (с.90) Винт М6х10 - 2 шт. (с.106) Гайка М6 - 2 шт. (с.106)

Рекомендуемые скобы		Рекомендуемые держатели	Рекомендуемые планки суппорта
Для крепления лотков-коробов к подвесу дополнительно потребуются:			
Винт М6х12 - 2 шт., Гайка М6 - 1 шт.	Болт М8х35 - 4 шт., Гайка М8 - 4 шт.	-	Винт М6х12 - 2 шт., Гайка М6 - 2 шт.
СН-100	СКЛ	-	ПС-100
СН-100	СКЛ	-	ПС-100
СН-200	СКЛ	-	ПС-200
СН-300	СКЛ	-	ПС-300
СН-400	СКЛ	-	ПС-400
Для крепления лотков лестничных к подвесу дополнительно потребуются:			
Прижим ПНЛО - 2 шт., Винт М6х12 - 2 шт., Гайка М6 - 2 шт.	Болт М8х35 - 4 шт., Гайка М8 - 4 шт.	-	Прижим ПНЛО - 2 шт., Винт М6х12 - 2 шт., Гайка М6 - 2 шт.
СН-200	СКЛ	-	ПС-200
СН-300	СКЛ	-	ПС-300
СН-400	СКЛ	-	ПС-400
СН-500	СКЛ	-	ПС-500
СН-600	СКЛ	-	ПС-600
Для крепления лотков проволочных к подвесу дополнительно потребуются:			
СПЛО20 - 2 шт.	-	-	СПЛО20 - 2 шт.
СН-100	-	ННД-100	ПС-100
СН-100	-	ННД-100	ПС-100
СН-200	-	ННД-200	ПС-200
СН-300	-	ННД-300	ПС-300
СН-400	-	ННД-400	ПС-400
СН-500	-	ННД-500	ПС-500
СН-600	-	-	ПС-600



4.1 СТОЙКИ СБОРНЫХ ПОДВЕСОВ

Стойка потолочная СПС

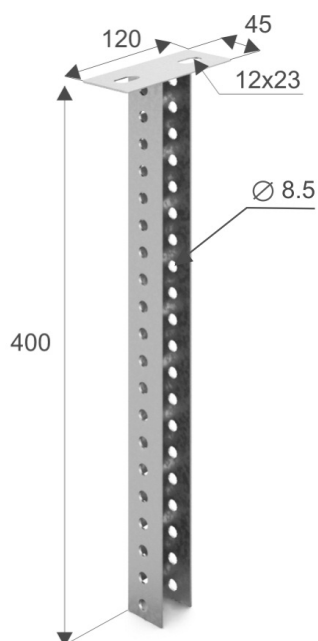

Подвес СПС состоит из потолочной стойки с приваренной к торцу пластиной. К подвесу крепится консоль КПН размером от 100 до 500 мм. СПС крепится к потолку двумя анкерами или дюбелями.

Код	Артикул	Толщина металла, мм	Вес, кг	Нагрузка Q, Н	Упак., шт
051101	СПС	2,00	0,70	2400	18

Стойка потолочная сварная усиленная СПСу

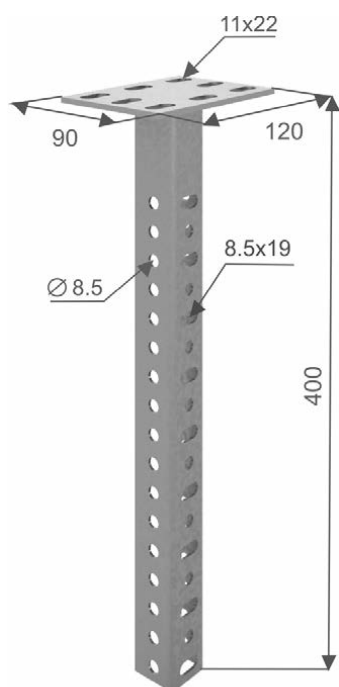

Подвес СПСу состоит из стойки с приваренной к торцу пластиной. К подвесу крепится консоль КПН размером от 100 до 500 мм или кронштейн КОД размером от 100 до 600 мм. СПСу крепится к потолку четырьмя анкерами или дюбелями.

Код	Артикул	Толщина металла, мм	Вес, кг	Нагрузка Q, Н	Упак., шт
051201	СПСу	2,00	0,84	2100	3

Крепление консоли подвеса настенного к подвесу потолочному

Консоль подвеса (1) вставить в стойку Подвеса (2) и, совместив отверстия на требуемой высоте, закрепить двумя Болтами М8х45 (3) и двумя Гайками М8 со стопорным буртиком (4).

Для сборки каждого суппорта используются:

Артикул	Наименование	Кол-во, шт
БМ845ПН	Болт М8х45 полнорезной	2
ГМ8СБ	Гайка М8 со стопорным буртиком	2

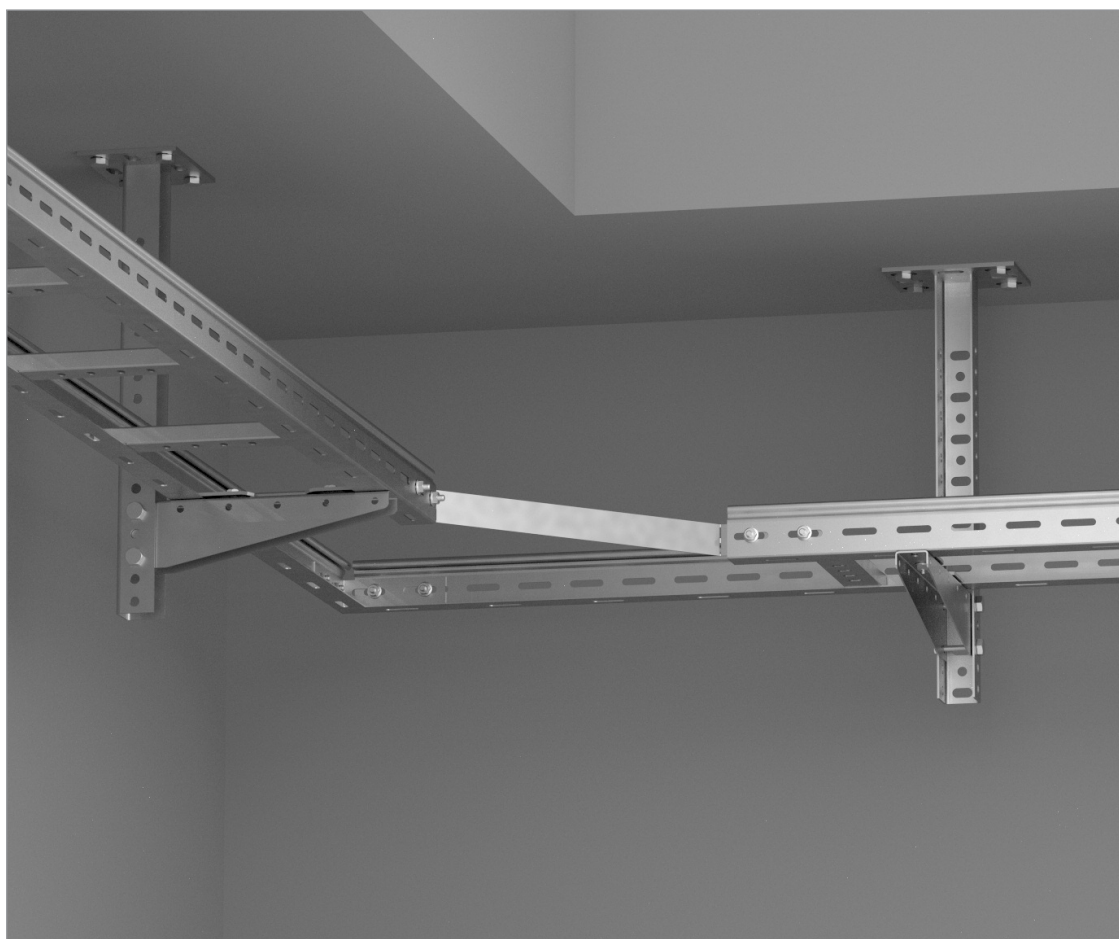
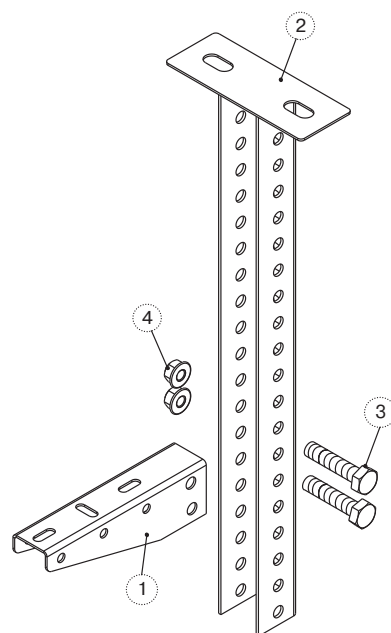



Настенная планка подвеса НПП 120

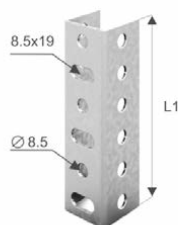

Стойка потолочного подвеса СПТ (400)

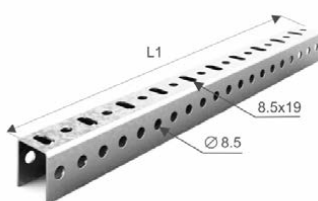

Стойка потолочного подвеса СПТЗ (2900)

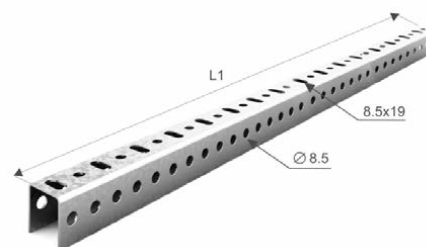

Код	Артикул	Толщина металла, мм	Вес, кг	L1, мм	Упак., шт
050701	НПП 120	2,00	0,17	120	100
051301	СПТ (400)	2,00	0,55	400	40
051401	СПТЗ (2900)	2,00	3,90	2900	30

Стойка СПТЗ (2900) (длина 2,9 м) может использоваться для монтажа потолочно-напольной конструкции высотой до 3 м. Крепление к полу и потолку осуществляется с помощью пары уголков монтажных УМ.

Суппорт напольный СПН

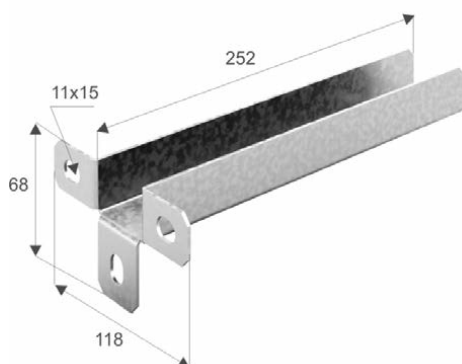

Суппорт СПН используется в сборе с планкой суппорта ПС для крепления лотков при напольном монтаже кабельной трассы. Это решение незаменимо при прокладке трасс под фальшполами и на кровле.

Код	Артикул	Толщина металла, мм	Вес, кг	Упак., шт
050301	СПН	1,50	0,38	40

4.2 ПОЛКИ СБОРНЫХ ПОДВЕСОВ

Планка суппорта ПС

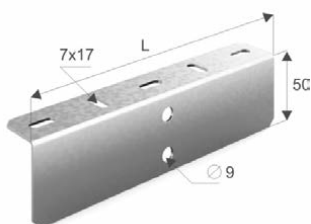

Код	Артикул	Толщина металла, мм	Вес, кг	Ширина L, мм	Упак., шт
050411	ПС-100	1,50	0,10	100	25
050421	ПС-200	1,50	0,21	200	25
050431	ПС-300	1,50	0,32	300	25
050441	ПС-400	1,50	0,43	400	25
050451	ПС-500	1,50	0,55	500	25
050461	ПС-600	1,50	0,67	600	25

Крепление унитарного кронштейна потолочного к стойке подвеса

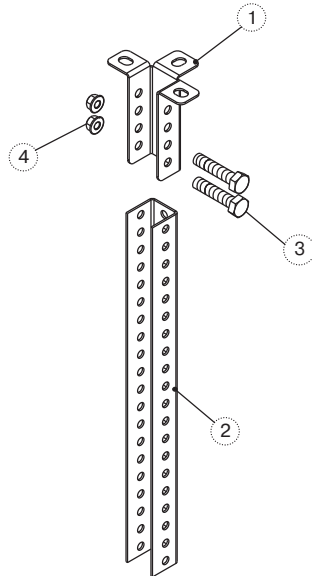

Закрепить Унитарный кронштейн потолочный (1) по бокам к Стойке потолочного подвеса (2) с помощью двух Болтов М8х45 (3) и двух Гаек М8 со стопорным буртиком (4).

Для сборки каждого суппорта используются:

Артикул	Наименование	Кол-во, шт
БМ845ПН	Болт М8х45 полнорезной	2
ГМ8СБ	Гайка М8 со стопорным буртиком	2

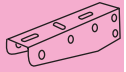
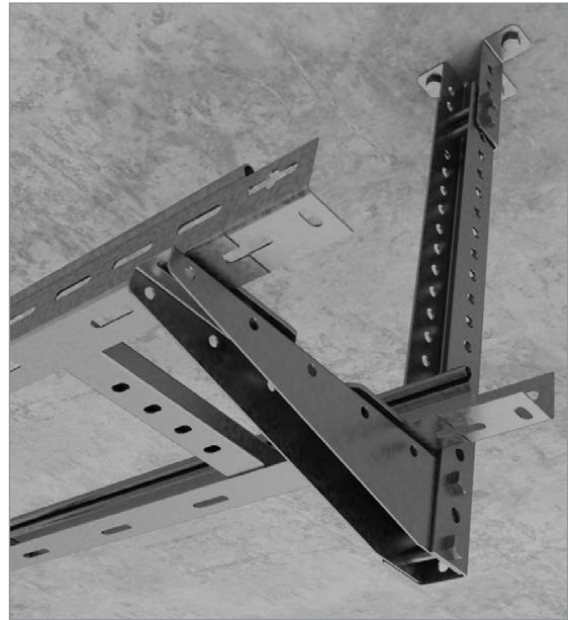

Сборка суппорта напольного

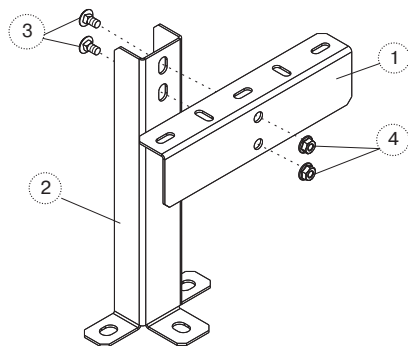

Суппорт СПН (2) своей основой вертикально устанавливается на пол.
 В верхней части Суппорта СПН (2) на перфорацию накладывается планка суппорта ПС (1), соответствующая ширине лотка.
 Закрепить Планку суппорта ПС (1) на Суппорте СПН (2) с помощью двух Винтов (3) и двух Гаек со стопорным буртиком (4).

Для сборки каждого суппорта используются:

Артикул	Наименование	Кол-во, шт
ГМ6СБ	Гайка М6 со стопорным буртиком	2
ВМ610	Винт М6х10	2





Консоль подвеса настенного КПН

КПН-100



КПН-200



КПН-300



КПН-400



КПН-500

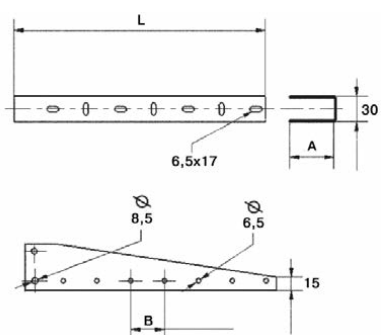

Код	Артикул	Толщина металла, мм	Вес, кг/шт	Размеры, мм			Нагрузка Q, Н	Упак., шт
				L	A	B		
050511	КПН-100	2,00	0,12	140	40	37,50	2200	100
050521	КПН-200	2,00	0,28	240	60	43,75	2000	30
050531	КПН-300	2,00	0,53	340	60	43,75	1600	30
050541	КПН-400	2,00	0,69	440	60	46,88	1500	30
050551	КПН-500	2,00	0,85	540	60	95	1200	12
050561	КПН-600	2,00	1,10	640	60	95	950	12

Кронштейн опорный двухсторонний КОД

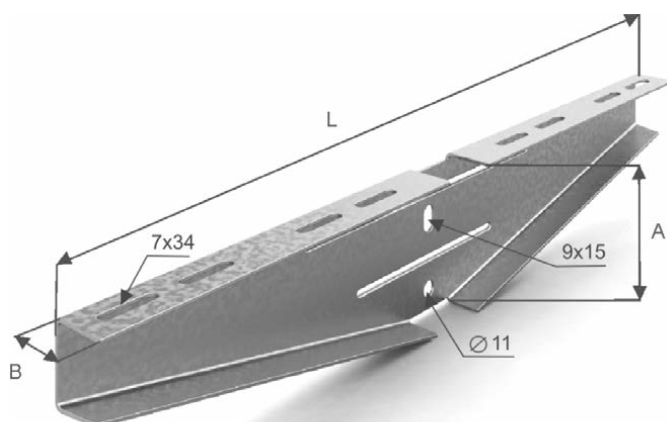

Код	Артикул	Толщина металла, мм	Вес, кг/шт	Размеры, мм			Нагрузка Q, Н	Упак., шт
				L	A	B		
051811	КОД-100	2,00	0,46	295	80	30		10
051821	КОД-200	2,00	0,80	495	80	30	2100	10
051831	КОД-300	2,00	1,12	695	80	30	2000	6
051841	КОД-400	2,00	1,84	895	110	30	1800	6
051851	КОД-500	2,00	2,88	1095	150	35	1700	6
051861	КОД-600	2,00	4,00	1295	150	35	1600	6

Крепление кронштейна опорного двухстороннего к подвесу потолочному

Кронштейн опорный двусторонний (1) поднести к Стойке усиленной (2) совместив отверстия на требуемой высоте, закрепить Болтами М8х45 (3) и двумя Гайками М8 со стопорным буртиком (4).

Для сборки каждого суппорта используются:

Артикул	Наименование	Кол-во, шт
БМ835ПН	Болт М8х35 полнорезной	2
ГМ8СБ	Гайка М8 со стопорным буртиком	2

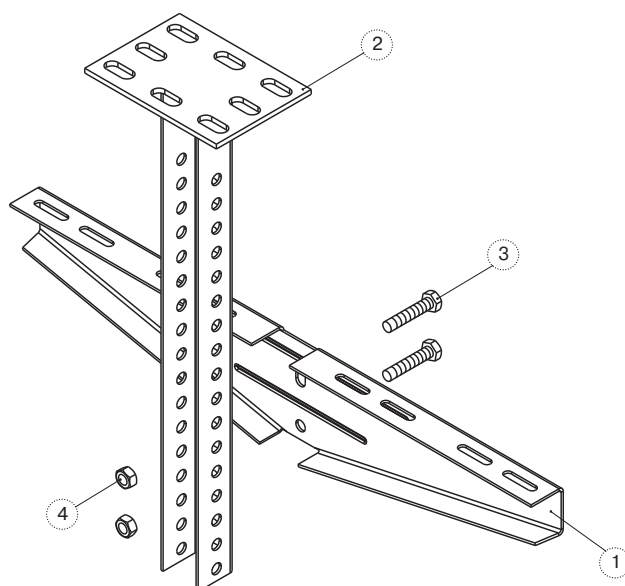



Профили монтажные

Профиль ПП100

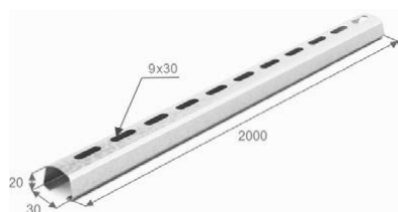

Профиль перфорированный
С-образный, ПП-С

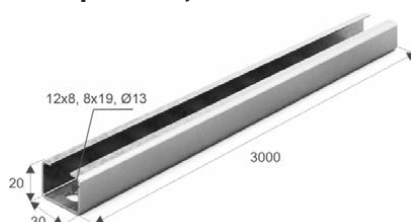

Профиль перфорированный
L-образный, ПП-L

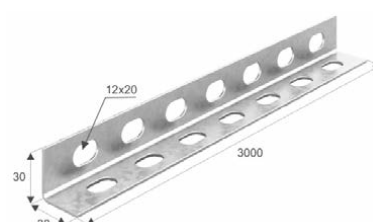

Профиль перфорированный
U-образный, ПП-U

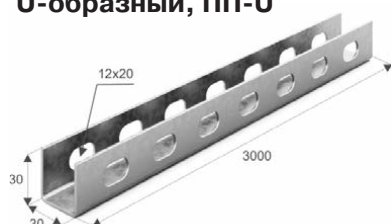

Z-профиль, ПП-Z

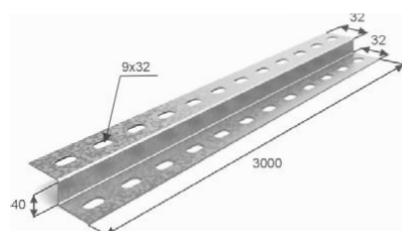

Профиль перфорированный
П-образный, ПП-П



Код	Артикул	Толщина металла, мм	Вес, кг/м	Нагрузка Q, кН/м (L-расстояние между опорами, мм)			Упак., м
				L=500	L=1000	L=2000	
051901	ПП100	1,00	0,50	6,0	3,0	1,5	60
052001	ПП-С	1,50	0,90	13,0	6,5	2,0	3
052101	ПП-L	2,00	0,90	11,2	5,6	2,8	3
052201	ПП-U	2,00	1,20	40	20	10	3
052301	ПП-Z	2,00	1,39	-	-	-	3
052401	ПП-П	2,00	1,50	-	-	-	3

Страт-профиль СП

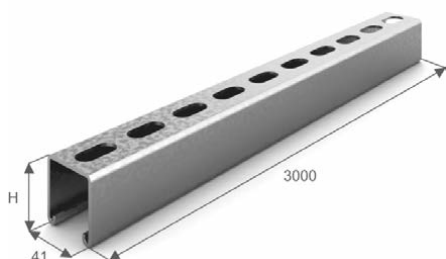

Код	Артикул	Высота H, мм	Упак., шт
052512	СП-41x21x1,5	21	3
052522	СП-41x21x2	21	3
052532	СП-41x21x2,5	21	3
052614	СП-41x41x1,5	41	3
052624	СП-41x41x2	41	3
052634	СП-41x41x2,5	41	3

Канальная гайка ГКМ



Канальная гайка является универсальной для всех типов страт-профилей. Надежно фиксирует элементы конструкций из страт-профилей и имеет высокую несущую способность.

Код	Артикул	Упак., шт
053908	ГКМ8	1
053910	ГКМ10	1
053912	ГКМ12	1

Крепление лотка на двух шпильках с использованием профилей монтажных

Профиль режется на ширину укладываемого лотка с запасом по ширине 30-50 мм с каждой стороны для крепления шпилек. Анкера забиваемые устанавливаются на потолок. Верхняя часть обеих шпилек ввинчивается в резьбу анкера до упора. Профили крепятся строго горизонтально путем установки на каждую шпильку двух усиленных шайб и двух гаек – по одной с каждой стороны профиля.

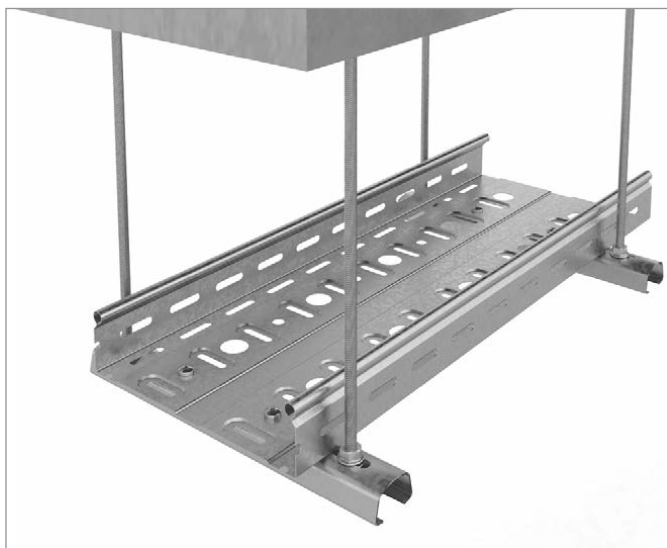

Крепление лотка на одной шпильке с использованием профилей монтажных

Профиль режется на ширину укладываемого лотка. Анкер забиваемый устанавливается на потолок. Верхняя часть шпильки ввинчивается в резьбу анкера до упора. Профили крепятся строго горизонтально путем установки на шпильку двух усиленных шайб и двух гаек – по одной с каждой стороны профиля.



Крепление лотка на страт-профиль с применением сварного унитарного кронштейна

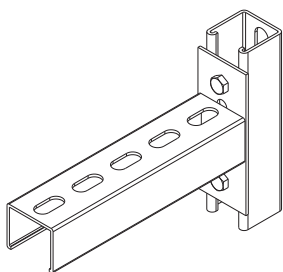

1. Предварительный монтаж гайки на резьбовой части болта.
2. Вставка в монтажный профиль
3. Нажатие и проворачивание гайки на 90 градусов.
4. Дальнейшая затяжка болта с усилием, что обеспечивает жесткое соединение канальной гайки с монтажным профилем.

Для каждого крепления используются:

Артикул	Наименование	Кол-во, шт
БМ8	Болт М8х35	2
ГКМ8	Гайка канальная М8	2

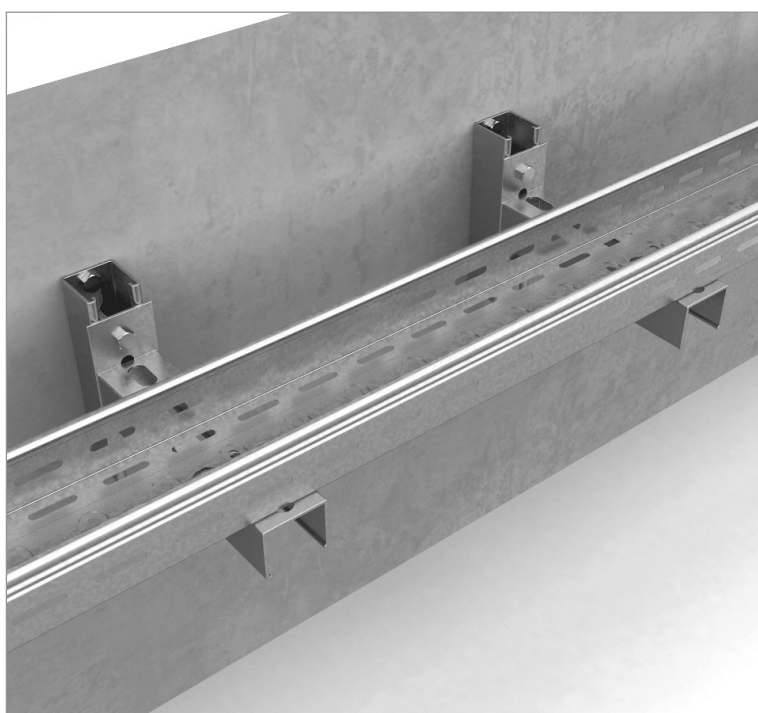



4.3 ПРОЧИЕ ЭЛЕМЕНТЫ СБОРНЫХ ПОДВЕСОВ

Уголок монтажный УМ

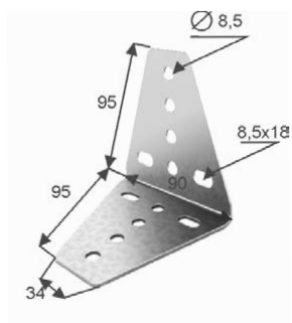

Пара уголков монтажных УМ используется для крепления стоек СПТ (400) и СПТЗ (2900) к потолку или к полу.

Код	Артикул	Толщина металла, мм	Вес, кг	Упак., шт
051601	УМ	2,00	0,18	100

Унитарный кронштейн потолочный УКП

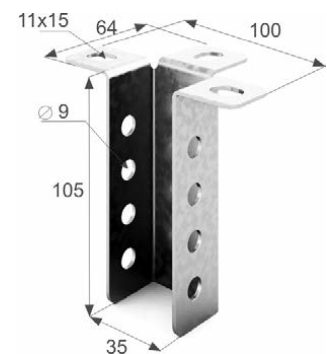

Используется для крепления стоек СПТ (400) и СПТЗ (2900) к потолку или полу.

Код	Артикул	Толщина металла, мм	Вес, кг	Нагрузка Q, Н	Упак., шт
051501	УКП	2,00	0,22	5000	40

Кронштейн потолочный С-образный КППЛС

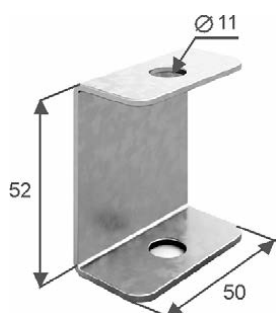

Код	Артикул	Толщина металла, мм	Вес, кг	Нагрузка Q, Н	Упак., шт
052901	КППЛС	2,00	0,07	450	120

Поворотно-потолочный держатель ППД

NEW



Используется для крепления стоек подвеса к наклонным и прямым потолкам.

Код	Артикул	Толщина металла, мм	Вес, кг	Упак., шт
051701	ППД	2,00	0,24	36

Крепление уголков монтажных к стойке подвеса

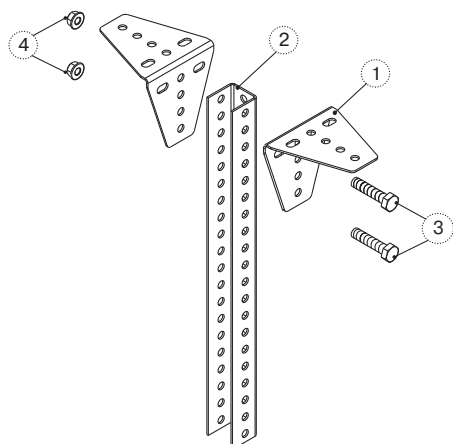

Закрепить Уголки монтажные (1) по бокам к Стойке потолочного подвеса (2), совместив верхнюю горизонталь и отверстия, с помощью двух Болтов М8х45 (3) и двух Гаек М8 со стопорным буртиком (4).

Для сборки каждого суппорта используются:

Артикул	Наименование	Кол-во, шт
БМ845ПН	Болт М8х45 полнорезной	2
ГМ8СБ	Гайка М8 со стопорным буртиком	2

Крепление шпильки к кронштейну потолочному С-образному

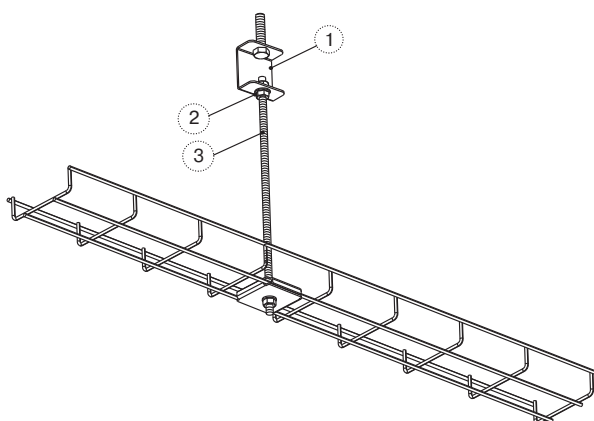

Способ крепления Кронштейна (1) к потолку выбирается в зависимости от материала потолка и расчетной нагрузки. Шпилька (3) фиксируется на Кронштейне (1) двумя Гайками (2).

Для сборки каждого подвеса используются:

Артикул	Наименование	Кол-во, шт
ГМ6СБ	Гайка М6 со стопорным буртиком	2

Крепление стойки потолочного подвеса к поворотному-потолочному держателю

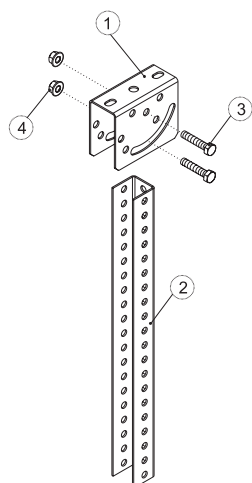

Способ крепления Держателя (1) к потолку выбирается в зависимости от материала потолка и расчетной нагрузки. Стойка подвеса (2) крепится к Держателю (1) через одно из отверстий Держателя с помощью одного Болта М8х45 (3) и одной Гайки М8 со стопорным буртиком (4). С помощью одного Болта М8х45 (3) и одной Гайки М8 со стопорным буртиком (4) Стойка подвеса крепится к сектору прорези в Держателе (1). Дальнейшая затяжка Болта обеспечивает надежную фиксацию стойки в вертикальном положении.



Струбцина литая СТР

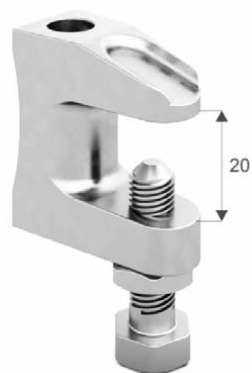

Код	Артикул	Вес, кг	Нагрузка Q, Н	Упак., шт
053801	СТРФ	0,15	2500	50
053889	СТР8к	0,15	2500	100
053819	СТР10к	0,15	2500	100

Крепление к потолку и профнастилу КПП

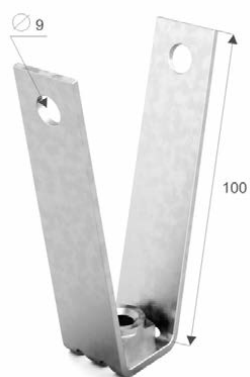
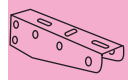

Код	Артикул	Толщина металла, мм	Вес, кг	Нагрузка Q, Н	Упак., шт
053710	КППФ-10	2,50	0,11	2000	100
053708	КППФ-8	2,50	0,10	2000	100
053528	КПП-12М8	2,00	0,07	2000	150
053520	КПП-12М10	2,00	0,07	2000	150
053521	КПП-12Д11	2,00	0,11	2000	150
053588	КПП-18М8	2,00	0,14	2000	150
053580	КПП-18М10	2,00	0,14	2000	150
053581	КПП-18Д11	2,00	0,14	2000	150

Крепление к потолку и профнастилу звукоизолирующее КППЗ

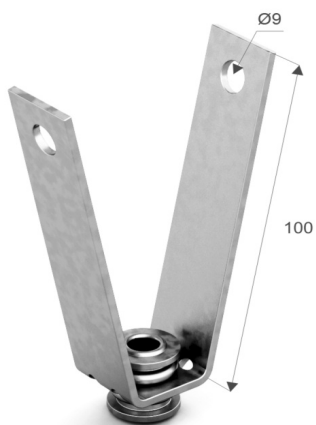

Код	Артикул	Толщина металла, мм	Вес, кг	Нагрузка Q, Н	Упак., шт
053601	КППЗ	2,50	0,12	2000	100

Крепление лотка на струбцине литой

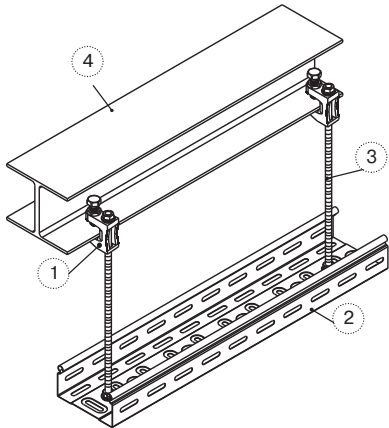

Струбцина (1) фиксируется на несущих металлоконструкциях (4) путем затягивания болта и контргайки, входящих в комплект. Шпилька (3) для подвеса Лотка (2) продевается в отверстие Струбцины (1) и фиксируется на определенной высоте двумя отдельными Гайками в верхней части струбцины.

Для сборки каждого стыка используются:

Артикул	Наименование	Кол-во, шт
ШП8-2	Шпилька ШП8-2	1
ГМ8СБ	Гайка М8 со стопорным буртиком	2

Крепление лотка с помощью крепления к потолку и профнастилу

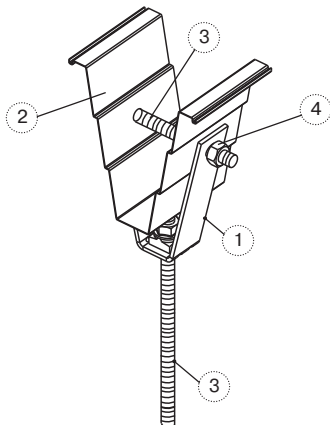

Для установки Крепления (1) на Профилированный лист (2) требуется предварительное сверление или перфорация гребня листа. В гребень помещается верхняя часть Крепления (1), в отверстия которой продевается предварительно нарезанная по ширине гребня Шпилька ШП (3), которая фиксируется на гребне двумя Гайками (4). Шпилька ШП (3) для подвеса лотка ввинчивается в отверстие струбцины, снабженное гайкой и фиксируется Гайкой на определенной высоте с нижней стороны Крепления.

Для сборки каждого стыка используются:

Артикул	Наименование	Кол-во, шт
ШП8-2	Шпилька ШП8-2	1
ГМ8СБ	Гайка М8 со стопорным буртиком	3

Крепление лотка с помощью крепления звукоизолирующего

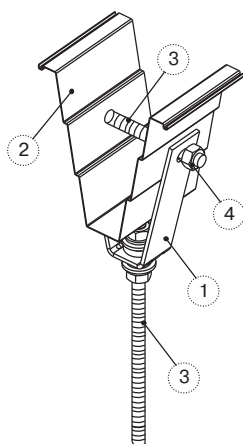

Для установки Крепления (1) на Профилированный лист (2) требуется предварительное сверление или перфорация гребня листа. В гребень помещается верхняя часть Крепления (1), в отверстия которой продевается предварительно нарезанная по ширине гребня Шпилька ШП (3), которая фиксируется на гребне двумя Гайками (4). Шпилька ШП (3) для подвеса лотка ввинчивается в отверстие струбцины, снабженное гайкой и фиксируется Гайкой на определенной высоте с нижней стороны Крепления.

Для сборки каждого стыка используются:

Артикул	Наименование	Кол-во, шт
ШП8-2	Шпилька ШП8-2	1
ГМ8СБ	Гайка М8 со стопорным буртиком	3



4.4 УНИТАРНЫЕ ПОДВЕСЫ ПОТОЛОЧНЫЕ

С-подвес потолочный СПП

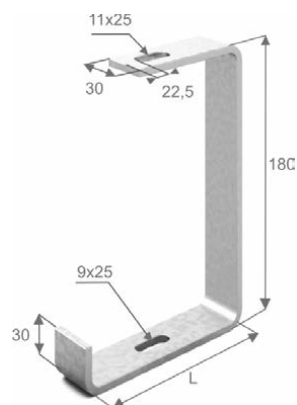

Код	Артикул	Толщина металла, мм	Вес, кг	L, мм	Нагрузка Q, Н	Упак., шт
050915	СПП-100(п)	5,00	0,49	125	590	25
050925	СПП-200(п)	5,00	0,67	225	230	24

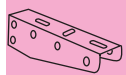

С-подвес потолочный СППУ

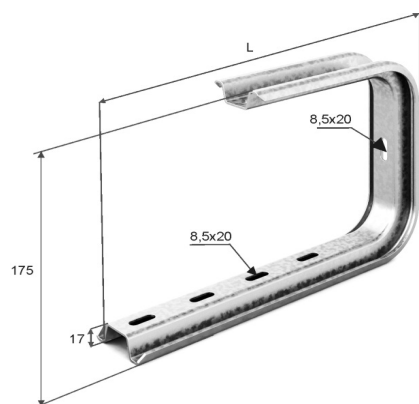

Код	Артикул	Толщина металла, мм	Вес, кг	L, мм	Нагрузка Q, Н	Упак., шт
051011	СППУ-100	2,00	0,49	170	1200	12
051021	СППУ-200	2,00	0,68	270	900	6
051031	СППУ-300	2,00	0,80	370	700	4

Перфолента ЛП200



Код	Артикул	Размеры		Толщина металла, мм	Вес, кг/шт	Упак., шт
		Ширина, мм	Длина, м			
050630	ЛП200	19	30	0,75	2,40	6
050650	ЛП20x0,7	20	50	0,70	2,90	4

Крепление лотка к С-подвесу потолочному СПП

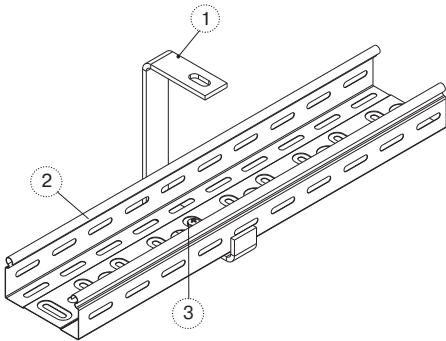

Способ крепления Подвеса (1) к потолку выбирается в зависимости от материала потолка и расчетной нагрузки.

Лоток (2) укладывается на полку закрепленного Подвеса (1) и фиксируется Винтом (3) и Гайкой.

Для соединения лотка с подвесом используются:

Артикул	Наименование	Кол-во, шт
ВМ610	Винт М6х10	1
ГМ6СБ	Гайка М6 со стопорным буртиком	1

Крепление лотка к С-подвесу потолочному СППУ

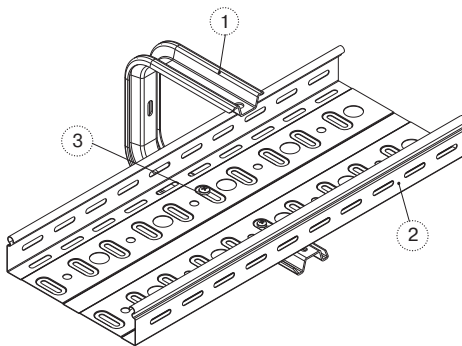

Способ крепления Подвеса (1) к потолку выбирается в зависимости от материала потолка и расчетной нагрузки. Лоток (2) укладывается на полку закрепленного Подвеса (1) и фиксируется двумя Винтами (3) и двумя Гайками.

Для соединения лотка с подвесом используются:

Артикул	Наименование	Кол-во, шт
ВМ610	Винт М6х10	2
ГМ6СБ	Гайка М6 со стопорным буртиком	2

Крепление проволочного лотка к С-подвесу потолочному СППУ с помощью СПЛО20

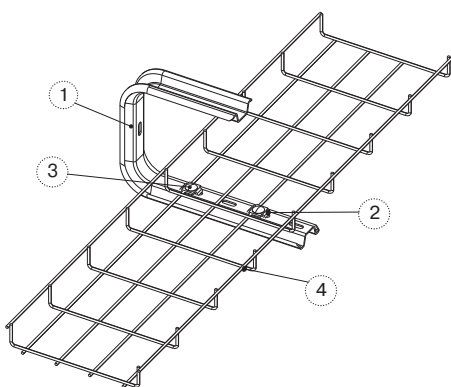

Соединитель СПЛО20 используется для крепления проволочного лотка к несущим конструкциям СППУ (1) (КПН, ПНУ, СПП и т.д.). Пластина СПЛО20 (2) прикладывается изнутри Лотка (4), охватывая своим углублением проволоку лотка, после чего притягивается Винтом (3) и Гайкой.

Для соединения лотка с подвесом используются:

Артикул	Наименование	Кол-во, шт
ВМ610	Винт М6х10	2
ГМ6СБ	Гайка М6 со стопорным буртиком	2
СПЛО20	Соединитель проволочного лотка одинарный	2

Крепление лотка на перфоленте

Крепление Лотка (2) на Перфоленте (1) выполняется путем закрепления к потолку предварительно нарезанных и согнутых по форме лотка полос Перфоленты (1). Перфолента (1) крепится к Лотку (2) Винтами (3) и Гайками.

Способ крепления к потолку выбирается в зависимости от материала потолка и расчетной нагрузки.

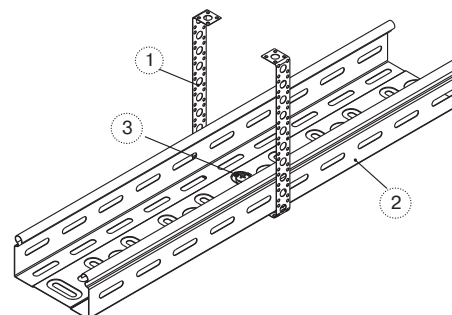



4.5 УНИТАРНЫЕ ПОДВЕСЫ НАСТЕННЫЕ

Скоба для настенного крепления СН

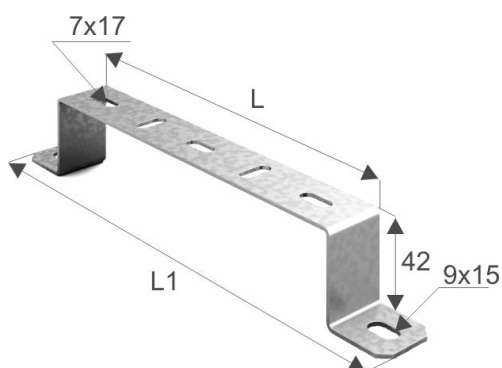

Скоба СН используется для настенного и напольного крепления.

Код	Артикул	Толщина металла, мм	Вес, кг	L, мм	L1, мм	Упак., шт
050111	СН-100	1,50	0,10	100	160	30
050121	СН-200	1,50	0,15	200	260	30
050131	СН-300	1,50	0,20	300	360	12
050141	СН-400	1,50	0,25	400	460	12
050151	СН-500	1,50	0,30	500	560	10
050161	СН-600	1,50	0,35	600	760	10

Кронштейн настенный унитарный КНПЛ

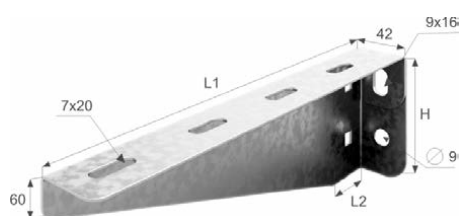

Кронштейн настенный усиленный КНПЛУ

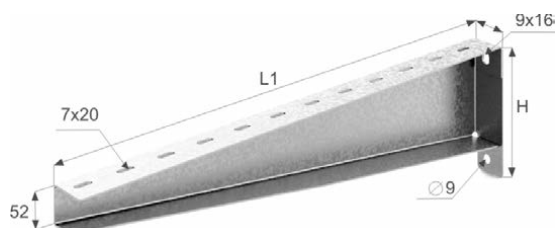

Код	Артикул	Толщина металла, мм	Вес, кг/шт	Размеры, мм			Нагрузка Q, Н	Упак., шт
				L1	L2	H		
052811	КНПЛ-100	1,50	0,12	130	17	55	800	100
052821	КНПЛ-200	1,50	0,24	230	32	70	700	50
052831	КНПЛ-300	1,50	0,36	315	42	95	600	10
052841	КНПЛ-400	2,00	0,73	415	67	115	1000	10
052851	КНПЛУ-500	2,00	1,34	510	-	155	900	4
052861	КНПЛУ-600	2,00	1,56	610	-	155	800	4

Крепление лотка к скобе для настенного крепления

Скоба (1) при помощи двух анкер-болтов крепится к стене. Днище Лотка (2) фиксируется на Скобе (1) винтовым комплектом через перфорационные отверстия в двух точках, в следующей последовательности: Винт (3) – изнутри, Гайка – снаружи.

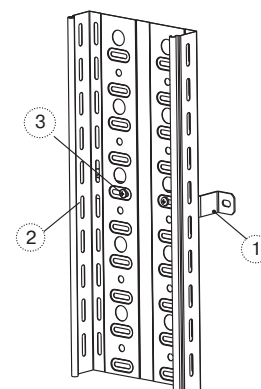

Для сборки каждого соединения используются:

Артикул	Наименование	Кол-во, шт
ГМ6СБ	Гайка М6 со стопорным буртиком	2
ВМ610	Винт М6х10	2

Крепление лотка к кронштейну настенному унитарному

Способ крепления кронштейна к стене выбирается в зависимости от материала стены и расчетной нагрузки. Лоток (2) укладывается на Кронштейн (1) и закрепляется на плоскости винтовым комплектом через перфорационные отверстия в двух точках, в следующей последовательности: Винт и Шайба – изнутри, Гайка – снаружи, с нижней стороны.

Для каждого крепления используются:

Артикул	Наименование	Кол-во, шт
ВМ610	Винт М6х10	2
ШМ6	Шайба ШМ6	2
ГМ6СБ	Гайка М6 со стопорным буртиком	2

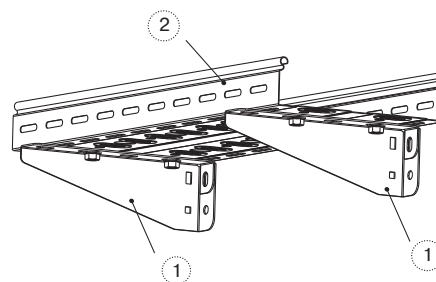

Крепление лотка к кронштейну настенному усиленному

Способ крепления кронштейна к стене выбирается в зависимости от материала стены и расчетной нагрузки. Лоток (2) укладывается на Кронштейн (1) и закрепляется на плоскости винтовым комплектом через перфорационные отверстия в двух точках, в следующей последовательности: Винт и Шайба – изнутри, Гайка – снаружи, с нижней стороны.

Для каждого крепления используются:

Артикул	Наименование	Кол-во, шт
ВМ610	Винт М6х10	2
ШМ6	Шайба ШМ6	2
ГМ6СБ	Гайка М6 со стопорным буртиком	2

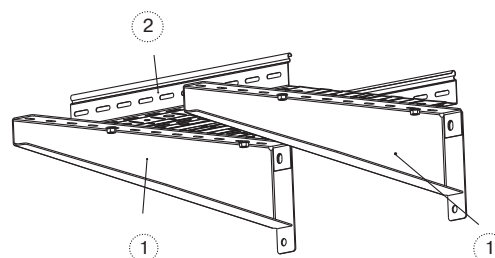



Подвес настенный унитарный ПНУ

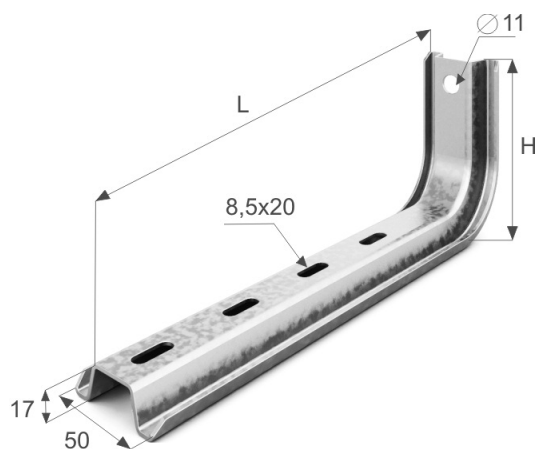

Код	Артикул	Толщина металла, мм	Вес, кг/шт	L, мм	H, мм	Нагрузка Q, Н	Упак., шт
050811	ПНУ-100	2,00	0,29	155	100	1500	30
050821	ПНУ-200	2,00	0,41	255	100	1100	20
050831	ПНУ-300	2,00	0,57	355	130	850	12
050841	ПНУ-400	2,00	0,72	455	130	600	10

Скоба крепления лотка СКЛ

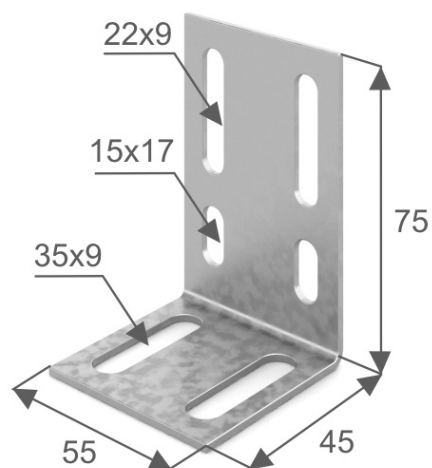

Используется для вертикального монтажа лотков-коробов и лестничных лотков НЛО. Скоба устанавливается с внешней стороны лотков. Для фиксации скобы к боковому профилю лотка используется винтовой комплект М6.

Код	Артикул	Толщина металла, мм	Вес, кг/шт	Упак., шт
050201	СКЛ	2,00	0,08	120

Крепление лотка к подвесу настенному унитарному

Способ крепления кронштейна к стене выбирается в зависимости от материала стены и расчетной нагрузки. Лоток (2) укладывается на Кронштейн (1) и закрепляется на плоскости Винтовым комплектом (3) через перфорационные отверстия в двух точках, в следующей последовательности: Винт и Шайба – изнутри, Гайка - снаружи, с нижней стороны.

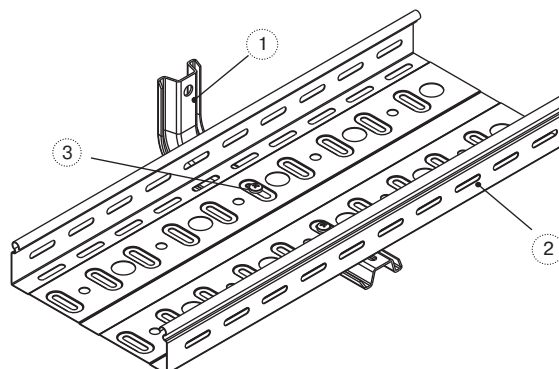

Для каждого крепления используются:

Артикул	Наименование	Кол-во, шт
ВМ610	Винт М6х10	2
ШМ6	Шайба ШМ6	2
ГМ6СБ	Гайка М6 со стопорным буртиком	2



Крепление лотка с помощью скобы крепления лотка

Лоток (1) устанавливается вдоль стены вертикально. Скоба (4) устанавливается снаружи Лотка (1) и фиксируется к нему при помощи Болтов (2) и Гаек (3). При помощи анкер-болта Скоба (4) прикручивается к стене. Анкер-болт выбирается в зависимости от расчетной нагрузки.

Для каждого крепления используются:

Артикул	Наименование	Кол-во, шт
БМ835ПН	Болт М8х35 полнорезной	2
ГМ8СБ	Гайка М8 со стопорным буртиком	2

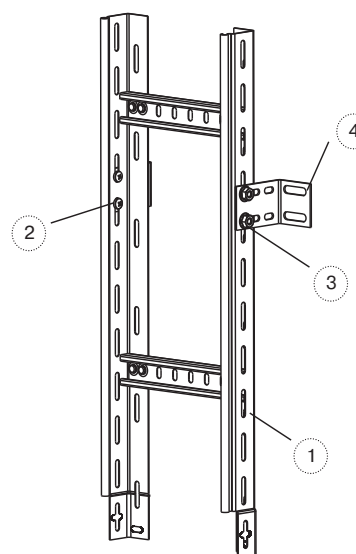



5. КРЕПЕЖ

5.1 МЕТРИЧЕСКИЙ КРЕПЕЖ

Для крепления лотков и аксессуаров OSTEC рекомендуется использовать винты, гайки и шайбы следующих размеров.

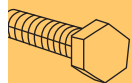

Код	Артикул	Наименование
066109	ВМ610к	Винт М6х10
066129	ВМ612к	Винт М6х12
065839	БМ835ПНк	Болт М8х35 полнорезной
065809	БМ840ПНк	Болт М8х40 полнорезной
065859	БМ845ПНк	Болт М8х45 полнорезной
065109	БМ1045ПНк	Болт М10х45 полнорезной
065129	БМ1250ПНк	Болт М12х50 полнорезной
067069	ГМ6к	Гайка М6
067609	ГМ6СБк	Гайка М6 со стопорн. буртиком
067089	ГМ8к	Гайка М8
067809	ГМ8СБк	Гайка М8 со стопорн. буртиком
067109	ГМ10к	Гайка М10
067129	ГМ12к	Гайка М12
069069	ГСМ6к	Гайка соединительная М6
069089	ГСМ8к	Гайка соединительная М8
069109	ГСМ10к	Гайка соединительная М10
069129	ГСМ12к	Гайка соединительная М12
068069	ШМ6к	Шайба ШМ6
068609	ШМ6Ук	Шайба ШМ6У усиленная
068089	ШМ8к	Шайба ШМ8
068809	ШМ8Ук	Шайба М8 усиленная
068109	ШМ10к	Шайба ШМ10
064629	ШП6-2к	Шпилька М6х2000мм
064829	ШП8-2к	Шпилька М8х2000мм
064109	ШП10-2к	Шпилька М10х2000мм
064129	ШП12-2к	Шпилька М12х2000мм

5.2 АНКЕРА ЗАБИВАЕМЫЕ

Назначение: используют при креплении тяжеловесных конструкций, кабельных трасс, несущих консолей к полнотелому бетону, природному строительному камню, полнотелому кирпичу (М6; М8). Применяют при ответственном монтаже.

Особенности конструкции: представляют собой полый цилиндр. С одной стороны имеется внутренняя резьба, с другой распорная зона из 4 сегментов. Внутри расположен сердечник (конус).

Принцип работы: распорная часть анкера расклинивается в отверстии при помощи специального инструмента, которым пробивается сердечник. При ввинчивании болта или другого резьбового элемента происходит дополнительное распирание и фиксация.

Порядок установки: просверлите отверстие глубиной h_1 диаметром d_0 . Установите анкер в отверстие, забейте клин, находящийся внутри анкера до дна специальным инструментом. Притяните прикрепляемую деталь.

ПАРАМЕТРЫ УСТАНОВКИ

Размер	Резьба	L, мм	d_0 , мм	h_1 , мм	f , мм
М6 x 25	М 6	25	8	25	11
М8 x 30	М 8	30	10	30	13
М10 x 40	М 10	40	12	40	15
М12 x 50	М 12	50	15	50	19

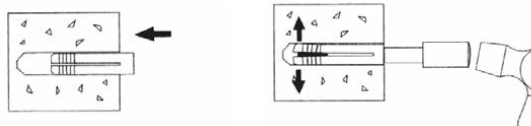

Код	Артикул	Размер, мм	Предельная нагрузка на вырывание Бетон К25, кН	Предельная нагрузка на срез Бетон К25, кН
063629	АЗМ625к	М6х25	1,30	1,50
063839	АЗМ830к	М8х30	1,80	2,40
063109	АЗМ1040к	М10х40	2,90	2,50
063129	АЗМ1250к	М12х50	4,30	3,50
063089	АЗМ830л	М8х30	1,50	1,50

5.3 АНКЕРА-БОЛТЫ

Назначение: используют при креплении тяжеловесных конструкций, кабельных трасс, несущих консолей методом сквозного монтажа к полнотелому бетону, природному строительному камню, полнотелому кирпичу. Могут применяться для крепления к тонким бетонным перегородкам.

Особенности конструкции: стальной стержень с резьбой и конусообразным хвостовиком, цилиндрической подвижной муфтой с продольными прорезями, шайбой и гайкой.

Принцип работы: при затягивании гайки конусообразный хвостовик втягивается в муфту и происходит ее распираение.

Порядок установки: просверлите отверстие глубиной h_1 диаметром d_0 и хорошо прочистите его. Забейте болт молотком. Подтяните гайку с помощью гаечного ключа. Болт должен быть свободен от грязи. Отверстие в закрепляемом элементе должно быть чистым.

ПАРАМЕТРЫ УСТАНОВКИ

Размер	Резьба	L, мм	d_1 , мм	h_1 , мм	f, мм
M6 x 25	M 6	25	8	25	11
M8 x 30	M 8	30	10	30	13
M10 x 40	M 10	40	12	40	15
M12 x 50	M 12	50	15	50	19

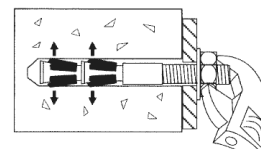
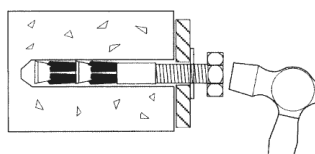

Код	Артикул	Размер, мм	Предельная нагрузка на вырывание Бетон К25, кН	Предельная нагрузка на срез Бетон К25, кН
062889	АБМ885к	M8x85	2,40	2,40
062109	АБМ10125к	M10x125	4,00	5,70
062129	АБМ12100к	M12x100	6,50	9,60

5.4 ДЮБЕЛЬ-ГВОЗДИ

Назначение: используют для сквозного монтажа кабельных трасс, несущих консолей к бетону с низкой плотностью, бетону, камню, вспененной глине, пустотелому кирпичу, кирпичу, листам сухой штукатурки.

Принцип работы: расклинивается при забивании гвоздя, удерживается за счет силы трения.

Порядок установки: просверлите отверстие и хорошо прочистите его. Вставьте дюбель на место. Забейте дюбель при помощи молотка.

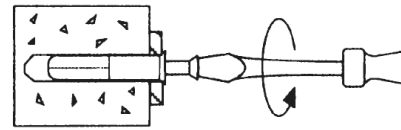
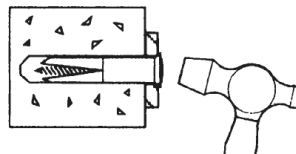
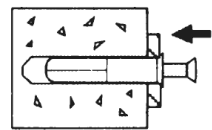
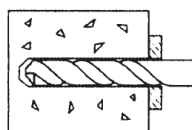

Код	Артикул	Размер, мм	Предельная нагрузка на вырывание Бетон К25, кН	Предельная нагрузка на срез Бетон К25, кН
061649	ДГ640к	M6x40	1,60	1,80
061869	ДГ860к	M8x60	2,40	2,90



СПРАВОЧНАЯ ИНФОРМАЦИЯ

СИСТЕМА КАБЕЛЬНЫХ ЛОТКОВ OSTEC

Основные положения

1. Система кабельных лотков состоит из:
 - лотков металлических для электропроводок;
 - аксессуаров к лоткам;
 - системы подвесов.
2. Лотки металлические для электропроводок предназначены для прокладки в них проводов и кабелей напряжением до 1000 В при выполнении открытых электропроводок и открытой прокладки кабельных линий.
3. Лотки металлические для электропроводок состоят из модификаций:
 - лотки перфорированные металлические с крышками и без крышек;
 - лотки неперфорированные металлические с крышками и без крышек;
 - лотки лестничные металлические с крышками и без крышек;
 - лотки проволочные металлические с крышками и без крышек.
4. В зависимости от назначения основные элементы лотков подразделяются на:
 - секции прямые (для прямолинейных электропроводок);
 - секции угловые (для поворота электропроводок в горизонтальной и вертикальной плоскостях);
 - секции ответвительные (для присоединения ответвлений);
 - секции переходные (для перехода от одной ширины лотка на другую).
5. Запатентованная система кабельных лотков OSTEC соответствует требованиям ГОСТ 20803-81, ГОСТ 20783-81 и сертифицирована по классу огнестойкости: НГ, R90
6. Система кабельных лотков соответствует виду климатического исполнения УХЛ категории размещения 1 (ГОСТ 15150-69).
7. Неперфорированные лотки-короба OSTEC могут иметь класс защиты до IP44 в зависимости от применяемых аксессуаров.
8. Прокладка проводов и кабелей в лотках производится в соответствии с «Правилами Устройства Электроустановок» издание 6-е, 7-е (п. 2.1.61.).

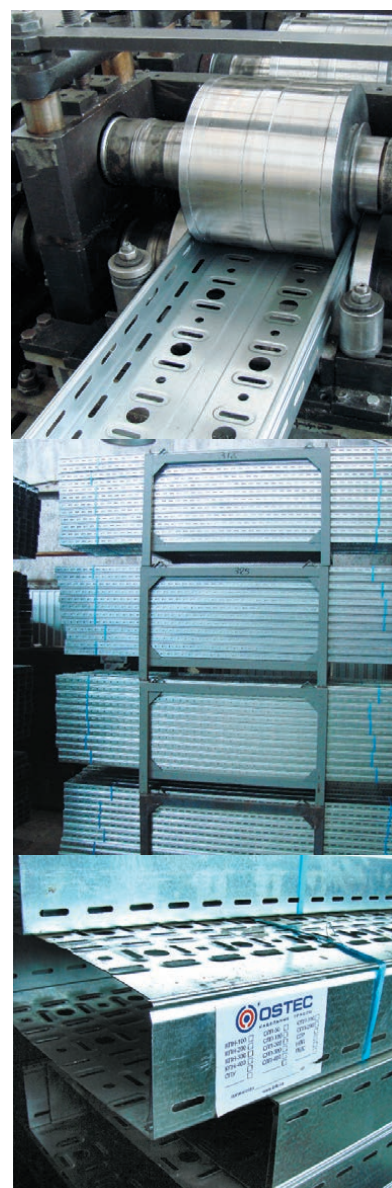

Примечание.

Производитель оставляет за собой право вносить изменения в технические и конструкционные данные в каталоге по мере совершенствования продукции. Опубликованная информация является ознакомительной и может быть изменена без предварительного уведомления. Для получения более подробной информации обращайтесь к вашему дистрибьютору.

ОСОБЕННОСТИ ЛОТКОВ-КОРОбОВ OSTEC

Лотки-короба OSTEC из оцинкованной стали – одно из самых удобных и недорогих устройств для прокладки силовых и информационных кабелей. Они являются наиболее универсальным способом организации кабельной проводки. Лотки-короба позволяют развивать в дальнейшем базовую электрическую и слаботочную систему здания наиболее просто и доступно. Обычно они прокладываются за фальш-потолком или фальш-полом, которые легко демонтируются. Лотки-короба устанавливаются на высоте не менее 2 м от уровня пола или площадки обслуживания. Как правило, прокладка лотка предусматривает его крепление на консоли к стене или потолку. Лотки-короба изготавливаются на высокоточных и высокопроизводительных прокатных станах. На днище лотка поперечные отверстия выполнены с формовкой на толщину металла, что исключает повреждение кабеля при протяжке. На боковых стенках и на дне лотка имеются дополнительные ребра жесткости, увеличивающие несущую способность лотка. В конструкции «замка» лотка исключены острые кромки.

Материалы

Лотки-короба OSTEC производятся из стали марки 08 ПС, из стали горячего цинкования методом Сендзимира.

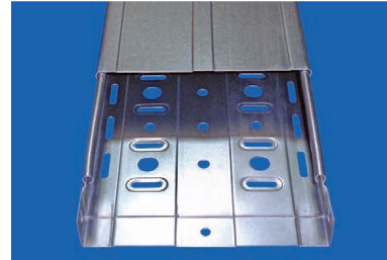
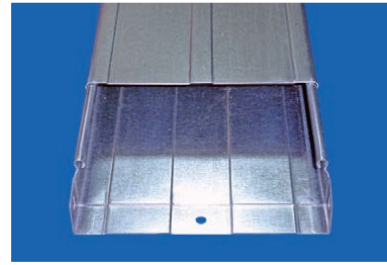

Внешний вид: в процессе горячего цинкования стали образуются сплавы железа и цинка, которые со временем проникают ближе к поверхности лотка. В результате такой диффузии цвет цинкового покрытия лотка может варьироваться от ярко-серебристого до матово-серого. На свежеоцинкованных поверхностях лотков и аксессуаров под воздействием атмосферной влаги возможно появление белесого поверхностного налета - карбоната гидроксида цинка. Данный налет не влияет на степень коррозионной стойкости цинкового покрытия.

ОСОБЕННОСТИ ЛЕСТНИЧНЫХ ЛОТКОВ OSTEC СЕРИИ НЛО

Лестничные лотки OSTEC серии НЛО совместимы с лотками-коробами OSTEC. Боковые перфорированные продольные профили (стенки) изготавливаются из стали толщиной 1,2 мм и 1,5 мм прокатным способом и геометрически повторяют боковые стенки лотков-коробов OSTEC, что позволяет использовать совместно соединители, углы, крышки и другие аксессуары.

Переключатели НЛО изготавливаются из стали толщиной 1 мм прокатным способом и имеют перфорированный С-образный профиль повышенной жесткости. С-образный профиль не имеет острых режущих кромок и позволяет крепить кабель не только с помощью пластиковых стяжек и вязальной проволоки через перфорацию, но и с помощью U-образных прижимных скоб (хомутов).

Переключатели крепятся к боковым стенкам лестничных лотков OSTEC серии НЛО методом «клинч-соединения».

Используемый материал: предварительно оцинкованная рулонная сталь марки 08 ПС, оцинкованная горячим способом в агрегатах непрерывного цинкования по методу Сендзимира (ГОСТ 14918-80).

ОСОБЕННОСТИ ПРОВОЛОЧНЫХ ЛОТКОВ OSTEC

Проволочные лотки OSTEC серии ПЛМ производятся из проволоки диаметром от 3,5 мм до 5 мм методом контактной сварки прутков стали ГОСТ 3282-74 с последующим цинкованием всего изделия.

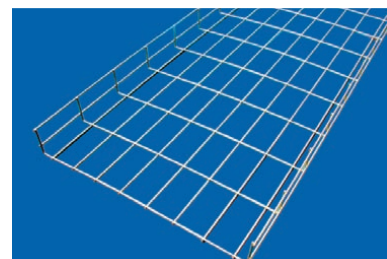
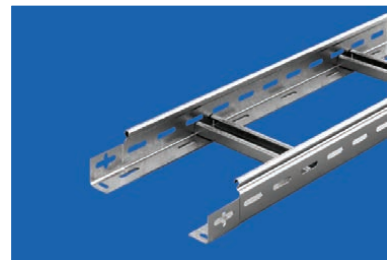



ЗАПОЛНЯЕМОСТЬ ЛОТКОВ И ТРЕБОВАНИЯ ПО УКЛАДКЕ ПРОВОДОВ

При выборе заказчиком того или иного вида лотка и соответствующего задачам способа крепления необходимо учитывать уровень предельно допустимых нагрузок на лоток, детали крепления и необходимую емкость лотка по количеству укладываемых кабелей.

«Правила устройства электроустановок» (п.2.1.61. издание 6-е, 7-е) регламентируют заполняемость лотков следующим образом: «Сумма сечений проводов и кабелей, рассчитанных по их наружным диаметрам, включая изоляцию и наружные оболочки, не должна превышать: для глухих коробов (лотков) – 35% сечения в свету; для коробов (лотков) с открываемыми крышками – 40%».

Существует несколько способов прокладки проводов и кабелей в лотках: рядами, пучками и пакетами. При этом выдерживают следующие промежутки: при однослойной прокладке – в свету 5 мм; при прокладке пучками – 20 мм; между проводами при многослойной прокладке – без промежутков.

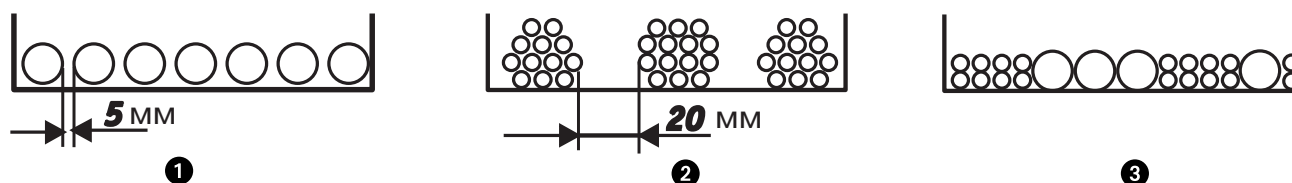

Способы прокладки проводов и кабелей в лотках: 1 – рядами, 2 – пучками, 3 – многослойная

ЛОТКИ OSTEC СПЕЦИАЛЬНЫХ СЕРИЙ

Лотки специальных серий предназначены для проектирования и монтажа на объектах офисного и производственного назначения, вне зависимости от уровня сложности.

Материал для изготовления лотков специальных серий

Лотки специальных серий могут быть изготовлены из следующих видов металла:

- сталь, не имеющая цинкового покрытия
- холоднокатаная сталь, предварительно оцинкованная в агрегатах непрерывного цинкования по методу Сендзимира
- сталь, обработанная по методу горячего цинкования
- нержавеющая сталь

Дополнительная защита лотков-коробов специальных серий

Неперфорированные лотки-короба специальных серий могут быть поставлены с дополнительными аксессуарами, обеспечивающими любой класс защиты вплоть до IP44. Для помощи в комплектации заказа резиновыми уплотнителями и торцевыми заглушками, обеспечивающими необходимый класс защиты, вы можете обратиться к специалистам в филиалах и региональных представительствах OSTEC.

Лестничные лотки специальных серий

Лестничные лотки специальных серий изготавливаются из металла толщиной 1,2 мм или 1,5 мм в зависимости от требований заказчика и конструкции лотка.

Ширина лестничных лотков специальных серий – от 100 мм до 600 мм

Высота лестничных лотков специальных серий – от 50 мм до 200 мм

Длина лестничных лотков специальных серий – от 2 000 мм до 3 000 мм

Перфорированные профили специальных серий

Перфорированные профили специальных серий изготавливаются из металла толщиной 1,5 мм или 2,0 мм в зависимости от требований заказчика.

Длина перфорированных профилей специальных серий – от 2 000 мм до 3 000 мм

Чертежи, сроки изготовления и цены лотков специальных серий согласовываются отдельно с каждым заказчиком.

Окраска изделий

Изделия из оцинкованной и неоцинкованной стали могут быть окрашены порошковой краской и эмалями цветов RAL. Крашенный лоток помимо привлекательного внешнего вида отличается повышенной защитой от коррозии.

ЗАЩИТА ЛОТКОВ МЕТОДОМ ГОРЯЧЕГО ЦИНКОВАНИЯ

Одним из самых надежных способов защиты металлоконструкций от коррозии является процесс нанесения цинка на металл путем его погружения в расплав цинка. Такой способ цинкования принято называть «горячим цинкованием».

В результате нанесения цинка путем горячего цинкования образуется покрытие толщиной от 40 до 200 мкм, устойчивое к механическим повреждениям и надежно защищающее металлоконструкции от коррозии.

Горячее цинкование позволяет продлить срок службы металлоконструкций до 25 лет. Из всех способов антикоррозийной защиты на долгосрочную перспективу такое покрытие является самым экономичным.

Компания ОСТЕК предлагает широкий выбор кабельных металлоконструкций, обработанных способом горячего цинкования. Данный вид продукции позволяет прокладывать кабельные трассы на открытом воздухе и в местах с повышенной агрессивностью окружающей среды (химические производства, нефтегазодобыча, морской шельф и пр.)

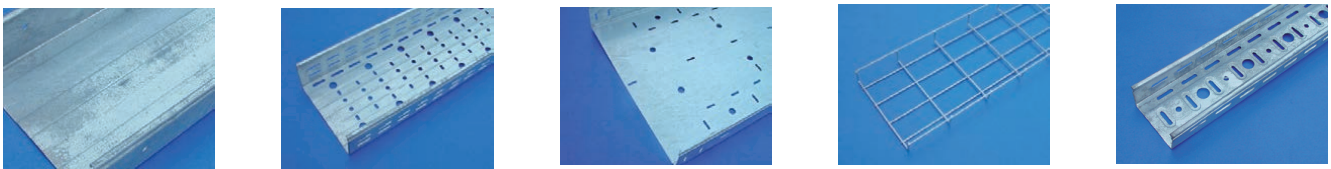

МАТЕРИАЛЫ И ВИДЫ ПОКРЫТИЯ КАБЕЛЬНЫХ МЕТАЛЛОКОНСТРУКЦИЙ

В зависимости от условий эксплуатации применяют следующие виды материалов для изготовления кабельных металлоконструкций и их покрытия:

1. Листовая сталь без покрытия
2. Сталь, покрытая порошковой окраской
3. Листовая сталь, оцинкованная в агрегатах непрерывного цинкования по методу Сендзимира

Листовая сталь в виде ленты металла (толщиной до 2,0 мм), проходя через ванну с жидким цинком, покрывается равномерным слоем цинка толщиной от 10 до 20 мкм. В процессе резки, сверления отверстий и т.п. ионы цинка защищают оголившуюся поверхности стали, толщиной до 2,0 мм.

4. Сталь, оцинкованная методом горячего цинкования погружением

Подлежащие цинкованию готовые детали после предварительной подготовки помещают в расплав цинка (около 450°C). В результате химических реакций на поверхности стали образуются различные железо-цинковые сплавы и верхний слой чистого цинка толщиной от 40 до 200 мкм.

5. Нержавеющая сталь

КЛИМАТИЧЕСКИЕ ИСПОЛНЕНИЯ И УСЛОВИЯ ИСПОЛЬЗОВАНИЯ КАБЕЛЬНЫХ МЕТАЛЛОКОНСТРУКЦИЙ

Материал / виды покрытия	Климатические условия использования и места установки (по ГОСТ 15150)		Срок службы
	Наружная установка	Внутренняя установка	
Сталь без покрытия	-	"У 1.1" Отапливаемые здания и помещения	до 10 лет
Сталь, покрытая порошковой окраской	-	"У 1.1" Отапливаемые здания и помещения	до 15 лет
Сталь, оцинкованная по методу Сендзимира	"У1" Районы с умеренным климатом	"У 1.1" Отапливаемые здания и помещения	до 20 лет
	"УХЛ1" Районы с умеренным и холодным климатом	"УХЛ3" Неотапливаемые здания и помещения с возможностью образования конденсата	до 15 лет
Сталь, оцинкованная методом горячего цинкования погружением	"О1" Все макроклиматические районы на суше, зоны городов, промышленных предприятий, береговые зоны	"О4" Помещения с повышенной влажностью и производственные помещения	до 20 лет
	"М1" Районы с умеренно-холодным морским климатом	"О5" Помещения с высокой влажностью, предприятия химической и пищевой промышленности	до 15 лет
Нержавеющая сталь	"М1" Районы с умеренно-холодным морским климатом	"О5" Помещения с высокой влажностью, предприятия химической и пищевой промышленности	до 20 лет



ЗАЗЕМЛЕНИЕ ИСПОЛЬЗОВАНИЕ СИСТЕМЫ ЛОТКОВ-КОРОбОВ OSTEC В КАЧЕСТВЕ ЗАЩИТНОГО РЕ-ПРОВОДНИКА

Лотки-короба OSTEC могут соединяться между собой с помощью различных соединителей.

Лотки-короба для быстрого соединения секций внахлест («папа-мама») соединяются с помощью комплектов винт-гайка со стопорным буртиком.

Также все виды лотков-коробов OSTEC могут соединяться одним из следующих соединителей:

- соединительных планок универсальных (СПУ);
- соединителей универсальных (СЛУ, СЛУИ, СУ)
- соединителей лотка боковых (СЛБ);
- планок шарнирного соединения (ПШС).

Отношение начального (переходного) сопротивления, контактного соединения элементов лотков к сопротивлению целого участка лотка составляет не более 2, что удовлетворяет требованиям ГОСТ 10434-82 «Соединения контактные электрические». Метизы, используемые для сборки лотков-коробов, а именно: винт - М6х10 и гайка М6 со стопорным буртиком обеспечивают надежное электрическое соединение, стабилизируемое по 2-му классу (ГОСТ 10434-82).

Присоединение лотка к системе уравнивания потенциалов (главной заземляющей шине ВРУ) осуществляется проводником, закрепленным с помощью стандартных метизов или сваркой (ГОСТ 10434-82). Сечение этого проводника определяется исходя из токов короткого замыкания фазных проводников на лоток по методике, изложенной в п. 1.7.126 ПУЭ, так как, в случае замыкания фазного проводника на лоток-короб ток замыкания будет протекать не только по защитному проводнику, а также по лотку-коробу.

Необходимое сечение защитного проводника, определяется по формуле:

$$S_{\min} \geq I_{\text{кз}} \sqrt{\frac{t}{k}}$$

$I_{\text{кз}}$ - ток короткого замыкания, обеспечивающий время отключения (t) поврежденной цепи защитным аппаратом, в соответствии с нормированным по 1.7.79 ПУЭ (для распределительных сетей $t \leq 5$ с, для групповых сетей $t \leq 0,2$ с);

k - коэффициент, значение которого зависит от материала проводника, его изоляции, начальной и конечной температур (до замыкания и после отключения поврежденного участка цепи).

Для удобства потребителей компанией «ОСТЕК» были определены максимальные токи короткого замыкания, которые выдерживает лоток-короб и его соединители. Время протекания тока определялось в соответствии с ГОСТ Р 50030.2-2010).

Токи указаны в таблице.

Для сравнения в таблице приведены токи для медных перемычек сечением 6 мм² и 10 мм².

Код	Артикул	Площадь сеч., мм ²	Ток КЗ, А (t ≤ 5 с)	Ток КЗ, А (t ≤ 0,2 с)
Лотки-короба OSTEC				
012551	ЛНМЗТ(М)-50х50пр	99,55	2 315	11 575
011551	ЛПМЗТ(М)-50х50пр	97,23	2 261	11 306
012151	ЛНМЗТ(М)-100х50пр	125,18	2 911	14 555
011151	ЛПМЗТ(М)-100х50пр	119,69	2 783	13 917
012251	ЛНМЗТ(М)-200х50пр	230,37	5 357	26 786
011251	ЛПМЗТ(М)-200х50пр	215,46	5 010	25 052
012353	ЛНМЗТ(М)-300х50пр	299,95	6 975	34 877
011353	ЛПМЗТ(М)-300х50пр	282,20	6 563	32 813
012451	ЛНМЗТ-400х50пр	525,00	12 209	61 045
011451	ЛПМЗТ-400х50пр	490,65	11 410	57 050
012181	ЛНМЗТ-100х80пр	287,60	6 688	33 441
011181	ЛПМЗТ-100х80пр	261,08	6 071	30 357
012281	ЛНМЗТ-200х80пр	389,10	9 049	45 243
011281	ЛПМЗТ-200х80пр	354,57	8 245	41 227
012381	ЛНМЗТ-300х80пр	488,90	11 369	56 847
011381	ЛПМЗТ-300х80пр	449,48	10 453	52 264
012111	ЛНМЗТ-100х100пр	329,10	7 653	38 266
011111	ЛПМЗТ-100х100пр	295,96	6 883	34 413
012211	ЛНМЗТ-200х100пр	429,10	9 979	49 894
011211	ЛПМЗТ-200х100пр	387,95	9 022	45 109
012311	ЛНМЗТ-300х100пр	528,90	12 300	61 498
011311	ЛПМЗТ-300х100пр	480,39	11 171	55 857
Соединительные планки				
040651	СПУ-50	58,68	1 365	6 823
040681	СПУ-80	140,70	3 272	16 360
040611	СПУ-100	190,05	4 420	22 098
Соединители лотка боковые				
040551	СЛБ-50	58,08	1 351	6 753
040511	СЛБ-100	87,25	2 029	10 145
040521	СЛБ-200	142,25	3 308	16 540
040531	СЛБ-300	197,25	4 587	22 935
040541	СЛБ-400	458,63	10 666	53 328
040518	СЛБ-100 (80/100)	204,63	4 759	23 794
040528	СЛБ-200 (80/100)	304,63	7 084	35 421
040538	СЛБ-300 (80/100)	404,63	9 410	47 049
Соединители универсальные				
032851	СЛУИ-50	39,34	915	4 574
032881	СЛУИ-80/100	63,37	1 474	7 369
032951	СУ-50	87,27	2 030	10 148
032981	СУ-80	140,66	3 271	16 355
033051	СУП - 50	33,09	769	3 847
033081	СУП - 80	79,72	1 854	9 269
Планки шарнирного соединения				
040351	ПШС	91,29	2 123	10 615
040381	ПШС-80	95,88	2 230	11 148
040311	ПШС-100	119,45	2 778	13 889
Перемычка (6мм ² , Cu)		6,00	384	1 919
Перемычка (10мм ² , Cu)		10,00	640	3 198

УКАЗАТЕЛЬ КОДОВ

Код	Страница	Код	Страница	Код	Страница	Код	Страница	Код	Страница
011111	15	020111	18	022221	20	031031	26	032215	20
011151	8	020121	18	022231	20	031035	26	032218	20
011181	12	020131	18	022241	20	031038	26	032221	20
011211	16	020141	18	022251	20	031045	26	032225	20
011251	9	020151	18	022311	22	031055	26	032228	20
011281	13	021121	47	022321	22	031111	26	032231	20
011311	17	021131	47	022331	22	031115	26	032235	20
011353	10	021141	47	022341	22	031118	26	032238	20
011381	14	021151	47	022351	22	031121	26	032245	20
011451	11	021161	47	022411	24	031125	26	032255	20
011551	7	021412	36	022421	24	031128	26	032311	22
012111	15	021413	36	022431	24	031131	26	032315	22
012151	8	021414	36	022441	24	031135	26	032318	22
012181	12	021415	36	022451	24	031138	26	032321	22
012211	16	021421	36	022511	28	031145	26	032325	22
012251	9	021423	36	022521	28	031155	26	032328	22
012281	13	021424	36	022531	28	031811	40	032331	22
012311	17	021425	36	022541	28	031815	40	032335	22
012353	10	021431	36	022551	28	031818	40	032338	22
012381	14	021432	36	022611	28	031821	40	032345	22
012451	11	021434	36	022621	28	031825	40	032355	22
012551	7	021435	36	022631	28	031828	40	032411	24
013211	53	021441	36	022641	28	031831	40	032415	24
013251	49	021442	36	022651	28	031835	40	032418	24
013281	51	021443	36	022715	30	031838	40	032421	24
013311	53	021445	36	022721	30	031855	40	032425	24
013351	49	021451	36	022725	30	031911	22	032428	24
013381	51	021452	36	022731	30	031915	22	032431	24
013411	53	021453	36	022732	30	031918	22	032435	24
013451	49	021454	36	022735	30	031921	22	032438	24
013481	51	021515	38	022741	30	031925	22	032445	24
013511	54	021521	38	022742	30	031928	22	032455	24
013551	50	021525	38	022743	30	031931	22	032511	28
013581	52	021531	38	022745	30	031935	22	032515	28
013611	54	021532	38	022815	32	031938	22	032518	28
013651	50	021535	38	022821	32	031945	22	032521	28
013681	52	021541	38	022825	32	031955	22	032525	28
015066	63	021542	38	022831	32	032011	20	032528	28
015115	70	021543	38	022832	32	032015	20	032531	28
015135	61	021545	38	022835	32	032018	20	032535	28
015153	61	021811	40	022841	32	032021	20	032538	28
015156	64	021821	40	022842	32	032025	20	032545	28
015160	63	021831	40	022843	32	032028	20	032555	28
015185	67	021851	40	022845	32	032031	20	032611	28
015215	70	021911	22	022915	34	032035	20	032615	28
015235	61	021921	22	022921	34	032038	20	032618	28
015260	64	021931	22	022925	34	032045	20	032621	28
015285	67	021941	22	022931	34	032055	20	032625	28
015315	71	021951	22	022932	34	032111	24	032628	28
015335	62	022011	20	022935	34	032115	24	032631	28
015360	65	022021	20	022941	34	032118	24	032635	28
015385	68	022031	20	022942	34	032121	24	032638	28
015415	71	022041	20	022943	34	032125	24	032645	28
015435	62	022051	20	022945	34	032128	24	032655	28
015460	65	022111	24	031011	26	032131	24	032751	42
015485	68	022121	24	031015	26	032135	24	032781	42
015560	66	022131	24	031018	26	032138	24	032851	42
015585	69	022141	24	031021	26	032145	24	032881	42
015660	66	022151	24	031025	26	032155	24	032911	42
015685	69	022211	20	031028	26	032211	20	032951	42



УКАЗАТЕЛЬ КОДОВ

Код	Страница	Код	Страница	Код	Страница	Код	Страница	Код	Страница
032981	42	033921	30	034435	36	034821	38	040381	44
033011	42	033925	30	034441	36	034825	38	040511	40
033051	42	033931	30	034442	36	034831	38	040518	40
033081	42	033932	30	034443	36	034832	38	040521	40
033101	56	033935	30	034445	36	034835	38	040528	40
033105	56	033941	30	034451	36	034841	38	040531	40
033121	56	033942	30	034452	36	034842	38	040538	40
033125	56	033943	30	034453	36	034843	38	040541	40
033128	56	033945	30	034454	36	034845	38	040551	40
033131	56	034015	32	034512	36	034915	38	040611	40
033135	56	034021	32	034513	36	034921	38	040651	40
033138	56	034025	32	034514	36	034925	38	040681	40
033141	56	034031	32	034515	36	034931	38	040711	18
033145	56	034032	32	034521	36	034932	38	040715	18
033148	56	034035	32	034523	36	034935	38	040718	18
033158	56	034041	32	034524	36	034941	38	040721	18
033161	56	034042	32	034525	36	034942	38	040725	18
033165	56	034043	32	034531	36	034943	38	040728	18
033168	56	034045	32	034532	36	034945	38	040731	18
033201	56	034115	32	034534	36	035015	30	040735	18
033205	56	034121	32	034535	36	035021	30	040738	18
033221	56	034125	32	034541	36	035025	30	040745	18
033225	56	034131	32	034542	36	035031	30	040755	18
033228	56	034132	32	034543	36	035032	30	040801	74
033231	56	034135	32	034545	36	035035	30	040901	74
033235	56	034141	32	034551	36	035041	30	041001	74
033238	56	034142	32	034552	36	035042	30	041201	74
033241	56	034143	32	034553	36	035043	30	041301	58
033245	56	034145	32	034554	36	035045	30	050111	102
033248	56	034215	34	034612	36	035115	32	050121	102
033258	56	034221	34	034613	36	035121	32	050131	102
033261	56	034225	34	034614	36	035125	32	050141	102
033265	56	034231	34	034615	36	035131	32	050151	102
033268	56	034232	34	034621	36	035132	32	050161	102
033301	58	034235	34	034623	36	035135	32	050201	104
033305	58	034241	34	034624	36	035141	32	050301	90
033321	58	034242	34	034625	36	035142	32	050411	90
033325	58	034243	34	034631	36	035143	32	050421	90
033328	58	034245	34	034632	36	035145	32	050431	90
033331	58	034315	34	034634	36	035215	34	050441	90
033335	58	034321	34	034635	36	035221	34	050451	90
033338	58	034325	34	034641	36	035225	34	050461	90
033341	58	034331	34	034642	36	035231	34	050511	92
033345	58	034332	34	034643	36	035232	34	050521	92
033348	58	034335	34	034645	36	035235	34	050531	92
033358	58	034341	34	034651	36	035241	34	050541	92
033361	58	034342	34	034652	36	035242	34	050551	92
033365	58	034343	34	034653	36	035243	34	050561	92
033368	58	034345	34	034654	36	035245	34	050630	100
033815	30	034412	36	034715	38	040111	44	050650	100
033821	30	034413	36	034721	38	040151	44	050701	90
033825	30	034414	36	034725	38	040181	44	050811	104
033831	30	034415	36	034731	38	040211	44	050821	104
033832	30	034421	36	034732	38	040221	44	050831	104
033835	30	034423	36	034735	38	040231	44	050841	104
033841	30	034424	36	034741	38	040241	44	050915	100
033842	30	034425	36	034742	38	040251	44	050925	100
033843	30	034431	36	034743	38	040261	44	051011	100
033845	30	034432	36	034745	38	040311	44	051021	100
033915	30	034434	36	034815	38	040351	44	051031	100

УКАЗАТЕЛЬ КОДОВ

Код	Страница	Код	Страница	Код	Страница	Код	Страница	Код	Страница
051101	88	053889	98	081142	47	081422	47	082300	46
051201	88	053908	94	081148	47	081430	47	082301	46
051301	90	053910	94	081156	47	081432	47	082302	46
051401	90	053912	94	081158	47	081440	47	082305	46
051501	96	061649	107	081160	47	081441	47	082320	46
051601	96	061869	107	081161	47	081442	47	082322	46
051701	96	062109	107	081162	47	081448	47	082330	46
051811	92	062129	107	081165	47	081456	47	082332	46
051821	92	062889	107	081166	47	081458	47	082340	46
051831	92	063089	106	081168	47	081460	47	082341	46
051841	92	063109	106	081200	47	081461	47	082342	46
051851	92	063129	106	081202	47	081462	47	082348	46
051861	92	063629	106	081205	47	081465	47	082356	46
051901	94	063839	106	081220	47	081466	47	082358	46
052001	94	064109	106	081222	47	081468	47	082360	46
052101	94	064129	106	081230	47	082100	46	082361	46
052201	94	064629	106	081232	47	082101	46	082362	46
052301	94	064829	106	081240	47	082102	46	082365	46
052401	94	065109	106	081241	47	082105	46	082366	46
052512	94	065129	106	081242	47	082120	46	082368	46
052522	94	065809	106	081248	47	082122	46	082400	46
052532	94	065839	106	081251	47	082130	46	082401	46
052614	94	065859	106	081256	47	082132	46	082402	46
052624	94	066109	106	081258	47	082140	46	082405	46
052634	94	066129	106	081260	47	082141	46	082420	46
052711	78	067069	106	081261	47	082142	46	082422	46
052721	78	067089	106	081262	47	082148	46	082430	46
052731	78	067109	106	081265	47	082156	46	082432	46
052811	102	067129	106	081266	47	082158	46	082440	46
052821	102	067609	106	081268	47	082160	46	082441	46
052831	102	067809	106	081300	47	082161	46	082442	46
052841	102	068069	106	081301	47	082162	46	082448	46
052851	102	068089	106	081302	47	082165	46	082456	46
052861	102	068109	106	081305	47	082166	46	082458	46
052901	96	068609	106	081320	47	082168	46	082460	46
053001	76	068809	106	081322	47	082200	46	082461	46
053101	76	069069	106	081330	47	082201	46	082462	46
053201	76	069089	106	081332	47	082202	46	082465	46
053301	78	069109	106	081340	47	082205	46	082466	46
053411	78	069129	106	081341	47	082220	46	082468	46
053421	78	071001	78	081342	47	082222	46	083216	53
053431	78	080020	47	081348	47	082230	46	083256	49
053441	78	080030	47	081356	47	082232	46	083286	51
053451	78	080040	47	081358	47	082240	46	083316	53
053520	98	080050	47	081360	47	082241	46	083356	49
053521	98	081100	47	081361	47	082242	46	083386	51
053528	98	081101	47	081362	47	082248	46	083416	53
053580	98	081102	47	081365	47	082256	46	083456	49
053581	98	081105	47	081366	47	082258	46	083486	51
053588	98	081120	47	081368	47	082260	46	083516	54
053601	98	081122	47	081400	47	082261	46	083556	50
053708	98	081130	47	081401	47	082262	46	083586	52
053710	98	081132	47	081402	47	082265	46	083616	54
053801	98	081140	47	081405	47	082266	46	083656	50
053819	98	081141	47	081420	47	082268	46	083686	52



УКАЗАТЕЛЬ АРТИКУЛОВ

Артикул	Страница	Артикул	Страница	Артикул	Страница
АБМ10125к	107	КОГп-100	40	КРПЛ 200x50	30
АБМ12100к	107	КОГп-200	40	КРПЛ 300x100	30
АБМ885к	107	КОГп-300	40	КРПЛ 300x200	30
АЗМ1040к	106	КОГп-50	40	КРПЛ 300x50	30
АЗМ1250к	106	КОД-100	92	КРПЛ 400x100	30
АЗМ625к	106	КОД-200	92	КРПЛ 400x200	30
АЗМ830к	106	КОД-300	92	КРПЛ 400x300	30
АЗМ830л	106	КОД-400	92	КРПЛ 400x50	30
БМ1045ПНк	106	КОД-500	92	КРПП 100x50	32
БМ1250ПНк	106	КОД-600	92	КРПП 200x100	32
БМ835ПНк	106	КПЛМ6	78	КРПП 200x50	32
БМ840ПНк	106	КПН-100	92	КРПП 300x100	32
БМ845ПНк	106	КПН-200	92	КРПП 300x200	32
ВМ610к	106	КПН-300	92	КРПП 300x50	32
ВМ612к	106	КПН-400	92	КРПП 400x100	32
ГКМ10	94	КПН-500	92	КРПП 400x200	32
ГКМ12	94	КПН-600	92	КРПП 400x300	32
ГКМ8	94	КПП-12Д11	98	КРПП 400x50	32
ГМ10к	106	КПП-12М10	98	КРПЦ 100x50	34
ГМ12к	106	КПП-12М8	98	КРПЦ 200x100	34
ГМ6к	106	КПП-18Д11	98	КРПЦ 200x50	34
ГМ6СБк	106	КПП-18М10	98	КРПЦ 300x100	34
ГМ8к	106	КПП-18М8	98	КРПЦ 300x200	34
ГМ8СБк	106	КППЗ	98	КРПЦ 300x50	34
ГСМ10к	106	КППЛ	76	КРПЦ 400x100	34
ГСМ12к	106	КППЛС	96	КРПЦ 400x200	34
ГСМ6к	106	КППф-10	98	КРПЦ 400x300	34
ГСМ8к	106	КППф-8	98	КРПЦ 400x50	34
ДГ640к	107	КПТп 100x200	36	КТТп-100	22
ДГ860к	107	КПТп 100x300	36	КТТп-200	22
ЗТ-100x100	18	КПТп 100x400	36	КТТп-300	22
ЗТ-100x50	18	КПТп 100x50	36	КТТп-400	22
ЗТ-100x80	18	КПТп 200x100	36	КТТп-50	22
ЗТ-200x100	18	КПТп 200x300	36	КУПТп-100	20
ЗТ-200x50	18	КПТп 200x400	36	КУПТп-200	20
ЗТ-200x80	18	КПТп 200x50	36	КУПТп-300	20
ЗТ-300x100	18	КПТп 300x100	36	КУПТп-400	20
ЗТ-300x50	18	КПТп 300x200	36	КУПТп-50	20
ЗТ-300x80	18	КПТп 300x400	36	КУСВ-100	28
ЗТ-400x50	18	КПТп 300x50	36	КУСВ-200	28
ЗТ-50x50	18	КПТп 400x100	36	КУСВ-300	28
КЛЗТ-100пр	18	КПТп 400x200	36	КУСВ-400	28
КЛЗТ-200 (1 мм) НСТ	47	КПТп 400x300	36	КУСВ-50	28
КЛЗТ-200пр	18	КПТп 400x50	36	КУСВН-100	28
КЛЗТ-300 (1 мм) НСТ	47	КПТп 50x100	36	КУСВН-200	28
КЛЗТ-300пр	18	КПТп 50x200	36	КУСВН-300	28
КЛЗТ-400 (1 мм) НСТ	47	КПТп 50x300	36	КУСВН-400	28
КЛЗТ-400пр	18	КПТп 50x400	36	КУСВН-50	28
КЛЗТ-500 (1 мм) НСТ	47	КПХп 100x50	38	КУСП-100	20
КЛЗТ-50пр	18	КПХп 200x100	38	КУСП-200	20
КЛЗТ-600 (1 мм) НСТ	47	КПХп 200x50	38	КУСП-300	20
КНПЛ-100	102	КПХп 300x100	38	КУСП-400	20
КНПЛ-200	102	КПХп 300x200	38	КУСП-50	20
КНПЛ-300	102	КПХп 300x50	38	КУСТ-100	22
КНПЛ-400	102	КПХп 400x100	38	КУСТ-200	22
КНПЛБ-100	78	КПХп 400x200	38	КУСТ-300	22
КНПЛБ-200	78	КПХп 400x300	38	КУСТ-400	22
КНПЛБ-300	78	КПХп 400x50	38	КУСТ-50	22
КНПЛУ-500	102	КРПЛ 100x50	30	КУСХ-100	24
КНПЛУ-600	102	КРПЛ 200x100	30	КУСХ-200	24

УКАЗАТЕЛЬ АРТИКУЛОВ

Артикул	Страница	Артикул	Страница	Артикул	Страница
КУСХ-300	24	ЛНМЗТ-500х200 (1,2 мм) НСТ	46	ЛПМЗТ-300х150 (1,5 мм) НСТ	47
КУСХ-400	24	ЛНМЗТ-500х200 (1,5 мм) НСТ	46	ЛПМЗТ-300х150 (2,0 мм) НСТ	47
КУСХ-50	24	ЛНМЗТ-500х200 (2,0 мм) НСТ	46	ЛПМЗТ-300х200 (1 мм) НСТ	47
КХТп-100	24	ЛНМЗТ-500х50 (1 мм) НСТ	46	ЛПМЗТ-300х200 (1,2 мм) НСТ	47
КХТп-200	24	ЛНМЗТ-500х50 (1,2 мм) НСТ	46	ЛПМЗТ-300х200 (1,5 мм) НСТ	47
КХТп-300	24	ЛНМЗТ-500х50 (1,5 мм) НСТ	46	ЛПМЗТ-300х200 (2,0 мм) НСТ	47
КХТп-400	24	ЛНМЗТ-500х50 (2,0 мм) НСТ	46	ЛПМЗТ-300х80пр	14
КХТп-50	24	ЛНМЗТ-500х65 (1 мм) НСТ	46	ЛПМЗТ-400х100 (1 мм) НСТ	47
ЛНМЗТ(М)-100х50пр	8	ЛНМЗТ-500х65 (1,2 мм) НСТ	46	ЛПМЗТ-400х100 (1,2 мм) НСТ	47
ЛНМЗТ(М)-200х50пр	9	ЛНМЗТ-500х65 (1,5 мм) НСТ	46	ЛПМЗТ-400х100 (1,5 мм) НСТ	47
ЛНМЗТ(М)-300х50пр	10	ЛНМЗТ-500х65 (2,0 мм) НСТ	46	ЛПМЗТ-400х100 (2,0 мм) НСТ	47
ЛНМЗТ(М)-50х50пр	7	ЛНМЗТ-500х80 (1 мм) НСТ	46	ЛПМЗТ-400х150 (1,5 мм) НСТ	47
ЛНМЗТ-100х100пр	15	ЛНМЗТ-500х80 (1,2 мм) НСТ	46	ЛПМЗТ-400х150 (1,2 мм) НСТ	47
ЛНМЗТ-100х80пр	12	ЛНМЗТ-500х80 (1,5 мм) НСТ	46	ЛПМЗТ-400х150 (1,5 мм) НСТ	47
ЛНМЗТ-200х100пр	16	ЛНМЗТ-500х80 (2,0 мм) НСТ	46	ЛПМЗТ-400х150 (2,0 мм) НСТ	47
ЛНМЗТ-200х150 (1 мм) НСТ	46	ЛНМЗТ-600х100 (1 мм) НСТ	46	ЛПМЗТ-400х200 (1 мм) НСТ	47
ЛНМЗТ-200х150 (1,2 мм) НСТ	46	ЛНМЗТ-600х100 (1,2 мм) НСТ	46	ЛПМЗТ-400х200 (1,2 мм) НСТ	47
ЛНМЗТ-200х150 (1,5 мм) НСТ	46	ЛНМЗТ-600х100 (1,5 мм) НСТ	46	ЛПМЗТ-400х200 (1,5 мм) НСТ	47
ЛНМЗТ-200х150 (2,0 мм) НСТ	46	ЛНМЗТ-600х100 (2,0 мм) НСТ	46	ЛПМЗТ-400х200 (2,0 мм) НСТ	47
ЛНМЗТ-200х200 (1 мм) НСТ	46	ЛНМЗТ-600х150 (1 мм) НСТ	46	ЛПМЗТ-400х50пр	11
ЛНМЗТ-200х200 (1,2 мм) НСТ	46	ЛНМЗТ-600х150 (1,2 мм) НСТ	46	ЛПМЗТ-400х80 (1 мм) НСТ	47
ЛНМЗТ-200х200 (1,5 мм) НСТ	46	ЛНМЗТ-600х150 (1,5 мм) НСТ	46	ЛПМЗТ-400х80 (1,2 мм) НСТ	47
ЛНМЗТ-200х200 (2,0 мм) НСТ	46	ЛНМЗТ-600х150 (2,0 мм) НСТ	46	ЛПМЗТ-400х80 (1,5 мм) НСТ	47
ЛНМЗТ-200х80пр	13	ЛНМЗТ-600х200 (1 мм) НСТ	46	ЛПМЗТ-400х80 (2,0 мм) НСТ	47
ЛНМЗТ-300х100пр	17	ЛНМЗТ-600х200 (1,2 мм) НСТ	46	ЛПМЗТ-500х100 (1 мм) НСТ	47
ЛНМЗТ-300х150 (1 мм) НСТ	46	ЛНМЗТ-600х200 (1,5 мм) НСТ	46	ЛПМЗТ-500х100 (1,2 мм) НСТ	47
ЛНМЗТ-300х150 (1,2 мм) НСТ	46	ЛНМЗТ-600х200 (2,0 мм) НСТ	46	ЛПМЗТ-500х100 (1,5 мм) НСТ	47
ЛНМЗТ-300х150 (1,5 мм) НСТ	46	ЛНМЗТ-600х50 (1 мм) НСТ	46	ЛПМЗТ-500х100 (2,0 мм) НСТ	47
ЛНМЗТ-300х150 (2,0 мм) НСТ	46	ЛНМЗТ-600х50 (1,2 мм) НСТ	46	ЛПМЗТ-500х150 (1 мм) НСТ	47
ЛНМЗТ-300х200 (1 мм) НСТ	46	ЛНМЗТ-600х50 (1,5 мм) НСТ	46	ЛПМЗТ-500х150 (1,2 мм) НСТ	47
ЛНМЗТ-300х200 (1,2 мм) НСТ	46	ЛНМЗТ-600х50 (2,0 мм) НСТ	46	ЛПМЗТ-500х150 (1,5 мм) НСТ	47
ЛНМЗТ-300х200 (1,5 мм) НСТ	46	ЛНМЗТ-600х65 (1 мм) НСТ	46	ЛПМЗТ-500х150 (2,0 мм) НСТ	47
ЛНМЗТ-300х200 (2,0 мм) НСТ	46	ЛНМЗТ-600х65 (1,2 мм) НСТ	46	ЛПМЗТ-500х200 (1 мм) НСТ	47
ЛНМЗТ-300х80пр	14	ЛНМЗТ-600х65 (2,0 мм) НСТ	46	ЛПМЗТ-500х200 (1,2 мм) НСТ	47
ЛНМЗТ-400х100 (1 мм) НСТ	46	ЛНМЗТ-600х65 (1,5 мм) НСТ	46	ЛПМЗТ-500х200 (1,5 мм) НСТ	47
ЛНМЗТ-400х100 (1,2 мм) НСТ	46	ЛНМЗТ-600х80 (1 мм) НСТ	46	ЛПМЗТ-500х200 (2,0 мм) НСТ	47
ЛНМЗТ-400х100 (1,5 мм) НСТ	46	ЛНМЗТ-600х80 (1,2 мм) НСТ	46	ЛПМЗТ-500х50 (1 мм) НСТ	47
ЛНМЗТ-400х100 (2,0 мм) НСТ	46	ЛНМЗТ-600х80 (1,5 мм) НСТ	46	ЛПМЗТ-500х50 (1,2 мм) НСТ	47
ЛНМЗТ-400х150 (1 мм) НСТ	46	ЛНМЗТ-600х80 (2,0 мм) НСТ	46	ЛПМЗТ-500х50 (1,5 мм) НСТ	47
ЛНМЗТ-400х150 (1,2 мм) НСТ	46	ЛП200	100	ЛПМЗТ-500х50 (2,0 мм) НСТ	47
ЛНМЗТ-400х150 (1,5 мм) НСТ	46	ЛП20х0,7	100	ЛПМЗТ-500х65 (1 мм) НСТ	47
ЛНМЗТ-400х150 (2,0 мм) НСТ	46	ЛПМЗТ(М)-100х50пр	8	ЛПМЗТ-500х65 (1,2 мм) НСТ	47
ЛНМЗТ-400х200 (1 мм) НСТ	46	ЛПМЗТ(М)-200х50пр	9	ЛПМЗТ-500х65 (1,5 мм) НСТ	47
ЛНМЗТ-400х200 (1,2 мм) НСТ	46	ЛПМЗТ(М)-300х50пр	10	ЛПМЗТ-500х65 (2,0 мм) НСТ	47
ЛНМЗТ-400х200 (1,5 мм) НСТ	46	ЛПМЗТ(М)-50х50пр	7	ЛПМЗТ-500х80 (1 мм) НСТ	47
ЛНМЗТ-400х200 (2,0 мм) НСТ	46	ЛПМЗТ-100х100пр	15	ЛПМЗТ-500х80 (1,2 мм) НСТ	47
ЛНМЗТ-400х50пр	11	ЛПМЗТ-100х80пр	12	ЛПМЗТ-500х80 (1,5 мм) НСТ	47
ЛНМЗТ-400х80 (1 мм) НСТ	46	ЛПМЗТ-200х100пр	16	ЛПМЗТ-500х80 (2,0 мм) НСТ	47
ЛНМЗТ-400х80 (1,2 мм) НСТ	46	ЛПМЗТ-200х150 (1 мм) НСТ	47	ЛПМЗТ-600х100 (1 мм) НСТ	47
ЛНМЗТ-400х80 (1,5 мм) НСТ	46	ЛПМЗТ-200х150 (1,2 мм) НСТ	47	ЛПМЗТ-600х100 (1,2 мм) НСТ	47
ЛНМЗТ-400х80 (2,0 мм) НСТ	46	ЛПМЗТ-200х150 (1,5 мм) НСТ	47	ЛПМЗТ-600х100 (1,5 мм) НСТ	47
ЛНМЗТ-500х100 (1 мм) НСТ	46	ЛПМЗТ-200х150 (2,0 мм) НСТ	47	ЛПМЗТ-600х100 (2,0 мм) НСТ	47
ЛНМЗТ-500х100 (1,2 мм) НСТ	46	ЛПМЗТ-200х200 (1 мм) НСТ	47	ЛПМЗТ-600х150 (1 мм) НСТ	47
ЛНМЗТ-500х100 (1,5 мм) НСТ	46	ЛПМЗТ-200х200 (1,2 мм) НСТ	47	ЛПМЗТ-600х150 (1,2 мм) НСТ	47
ЛНМЗТ-500х100 (2,0 мм) НСТ	46	ЛПМЗТ-200х200 (1,5 мм) НСТ	47	ЛПМЗТ-600х150 (1,5 мм) НСТ	47
ЛНМЗТ-500х150 (1 мм) НСТ	46	ЛПМЗТ-200х200 (2,0 мм) НСТ	47	ЛПМЗТ-600х150 (2,0 мм) НСТ	47
ЛНМЗТ-500х150 (1,2 мм) НСТ	46	ЛПМЗТ-200х80пр	13	ЛПМЗТ-600х200 (1 мм) НСТ	47
ЛНМЗТ-500х150 (1,5 мм) НСТ	46	ЛПМЗТ-300х100пр	17	ЛПМЗТ-600х200 (1,2 мм) НСТ	47
ЛНМЗТ-500х150 (2,0 мм) НСТ	46	ЛПМЗТ-300х150 (1 мм) НСТ	47	ЛПМЗТ-600х200 (1,5 мм) НСТ	47
ЛНМЗТ-500х200 (1 мм) НСТ	46	ЛПМЗТ-300х150 (1,2 мм) НСТ	47	ЛПМЗТ-600х200 (2,0 мм) НСТ	47

УКАЗАТЕЛЬ АРТИКУЛОВ

Артикул	Страница	Артикул	Страница	Артикул	Страница
ЛПМЗТ-600х50 (1 мм) НСТ	47	ПЛМ-100.35	61	ППЛ 300х100х50	30
ЛПМЗТ-600х50 (1,2 мм) НСТ	47	ПЛМ-100.60	63	ППЛ 300х100х80	30
ЛПМЗТ-600х50 (1,5 мм) НСТ	47	ПЛМ-100.85	67	ППЛ 300х200х100	30
ЛПМЗТ-600х50 (2,0 мм) НСТ	47	ПЛМ-150.35	61	ППЛ 300х200х50	30
ЛПМЗТ-600х65 (1 мм) НСТ	47	ПЛМ-150.60	64	ППЛ 300х200х80	30
ЛПМЗТ-600х65 (1,2 мм) НСТ	47	ПЛМ-200.105	70	ППЛ 300х50х100	30
ЛПМЗТ-600х65 (1,5 мм) НСТ	47	ПЛМ-200.35	61	ППЛ 300х50х50	30
ЛПМЗТ-600х65 (2,0 мм) НСТ	47	ПЛМ-200.60	64	ППЛ 300х50х80	30
ЛПМЗТ-600х80 (1 мм) НСТ	47	ПЛМ-200.85	67	ППЛ 400х100х100	30
ЛПМЗТ-600х80 (1,2 мм) НСТ	47	ПЛМ-300.105	71	ППЛ 400х100х50	30
ЛПМЗТ-600х80 (1,5 мм) НСТ	47	ПЛМ-300.35	62	ППЛ 400х100х80	30
ЛПМЗТ-600х80 (2,0 мм) НСТ	47	ПЛМ-300.60	65	ППЛ 400х200х100	30
МП	78	ПЛМ-300.85	68	ППЛ 400х200х50	30
НЛО 200х100	53	ПЛМ-400.105	71	ППЛ 400х200х80	30
НЛО 200х100х6000	53	ПЛМ-400.35	62	ППЛ 400х300х100	30
НЛО 200х50	49	ПЛМ-400.60	65	ППЛ 400х300х50	30
НЛО 200х50х6000	49	ПЛМ-400.85	68	ППЛ 400х300х80	30
НЛО 200х80	51	ПЛМ-500.60	66	ППЛ 400х50х100	30
НЛО 200х80х6000	51	ПЛМ-500.85	69	ППЛ 400х50х50	30
НЛО 300х100	53	ПЛМ-60.60	63	ППЛ 400х50х80	30
НЛО 300х100х6000	53	ПЛМ-600.60	66	ПП-П	94
НЛО 300х50	49	ПЛМ-600.85	69	ППП 100х50х100	32
НЛО 300х50х6000	49	ПЛНЛО 200х100	56	ППП 100х50х50	32
НЛО 300х80	51	ПЛНЛО 200х50	56	ППП 100х50х80	32
НЛО 300х80х6000	51	ПЛНЛО 200х80	56	ППП 200х100х100	32
НЛО 400х100	53	ПЛНЛО 300х100	56	ППП 200х100х50	32
НЛО 400х100х6000	53	ПЛНЛО 300х50	56	ППП 200х100х80	32
НЛО 400х50	49	ПЛНЛО 300х80	56	ППП 200х50х100	32
НЛО 400х50х6000	49	ПЛНЛО 400х100	56	ППП 200х50х50	32
НЛО 400х80	51	ПЛНЛО 400х50	56	ППП 200х50х80	32
НЛО 400х80х6000	51	ПЛНЛО 400х80	56	ППП 300х100х100	32
НЛО 500х100	54	ПЛНЛО 500х100	56	ППП 300х100х50	32
НЛО 500х100х6000	54	ПЛНЛО 500х50	56	ППП 300х100х80	32
НЛО 500х50	50	ПЛНЛО 500х80	56	ППП 300х200х100	32
НЛО 500х50х6000	50	ПЛНЛО 600х100	56	ППП 300х200х50	32
НЛО 500х80	52	ПЛНЛО 600х50	56	ППП 300х200х80	32
НЛО 500х80х6000	52	ПЛНЛО 600х80	56	ППП 300х50х100	32
НЛО 600х100	54	ПЛПТ-100	44	ППП 300х50х50	32
НЛО 600х100х6000	54	ПЛПТ-50	44	ППП 300х50х80	32
НЛО 600х50	50	ПЛПТ-80	44	ППП 400х100х100	32
НЛО 600х50х6000	50	ПНЛО	58	ППП 400х100х50	32
НЛО 600х80	52	ПНУ-100	104	ППП 400х100х80	32
НЛО 600х80х6000	52	ПНУ-200	104	ППП 400х200х100	32
ННД-100	78	ПНУ-300	104	ППП 400х200х50	32
ННД-200	78	ПНУ-400	104	ППП 400х200х80	32
ННД-300	78	ПП100	94	ППП 400х300х100	32
ННД-400	78	ПП-L	94	ППП 400х300х50	32
ННД-500	78	ПП-U	94	ППП 400х300х80	32
НПП 120	90	ПП-Z	94	ППП 400х50х100	32
ОГп-100х100	40	ППД	96	ППП 400х50х50	32
ОГп-100х50	40	ППЛ 100х50х100	30	ППП 400х50х80	32
ОГп-100х80	40	ППЛ 100х50х50	30	ПППЛ	76
ОГп-200х100	40	ППЛ 100х50х80	30	ПП-С	94
ОГп-200х50	40	ППЛ 200х100х100	30	ППЦ 100х50х100	34
ОГп-200х80	40	ППЛ 200х100х50	30	ППЦ 100х50х50	34
ОГп-300х100	40	ППЛ 200х100х80	30	ППЦ 100х50х80	34
ОГп-300х50	40	ППЛ 200х50х100	30	ППЦ 200х100х100	34
ОГп-300х80	40	ППЛ 200х50х50	30	ППЦ 200х100х50	34
ОГп-50х50	40	ППЛ 200х50х80	30	ППЦ 200х100х80	34
ПЛМ-100.105	70	ППЛ 300х100х100	30	ППЦ 200х50х100	34

УКАЗАТЕЛЬ АРТИКУЛОВ

Артикул	Страница	Артикул	Страница	Артикул	Страница
ППЦ 200x50x50	34	ПТп 300x400x50	36	ПШС-100	44
ППЦ 200x50x80	34	ПТп 300x400x80	36	ПШС-80	44
ППЦ 300x100x100	34	ПТп 300x50x100	36	СВ-100	44
ППЦ 300x100x50	34	ПТп 300x50x50	36	СВ-200	44
ППЦ 300x100x80	34	ПТп 300x50x80	36	СВ-300	44
ППЦ 300x200x100	34	ПТп 400x100x100	36	СВ-400	44
ППЦ 300x200x50	34	ПТп 400x100x50	36	СВ-500	44
ППЦ 300x200x80	34	ПТп 400x100x80	36	СВ-600	44
ППЦ 300x50x100	34	ПТп 400x200x100	36	СК	76
ППЦ 300x50x50	34	ПТп 400x200x50	36	СКЛ	104
ППЦ 300x50x80	34	ПТп 400x200x80	36	СЛБ-100	40
ППЦ 400x100x100	34	ПТп 400x300x100	36	СЛБ-100 (80/100)	40
ППЦ 400x100x50	34	ПТп 400x300x50	36	СЛБ-200	40
ППЦ 400x100x80	34	ПТп 400x300x80	36	СЛБ-200 (80/100)	40
ППЦ 400x200x100	34	ПТп 400x50x100	36	СЛБ-200 НСТ (1 мм)	47
ППЦ 400x200x50	34	ПТп 400x50x50	36	СЛБ-300	40
ППЦ 400x200x80	34	ПТп 400x50x80	36	СЛБ-300 (80/100)	40
ППЦ 400x300x100	34	ПТп 50x100x100	36	СЛБ-300 НСТ (1 мм)	47
ППЦ 400x300x50	34	ПТп 50x100x50	36	СЛБ-400	40
ППЦ 400x300x80	34	ПТп 50x100x80	36	СЛБ-400 НСТ (1 мм)	47
ППЦ 400x50x100	34	ПТп 50x200x100	36	СЛБ-50	40
ППЦ 400x50x50	34	ПТп 50x200x50	36	СЛБ-500 НСТ (1 мм)	47
ППЦ 400x50x80	34	ПТп 50x200x80	36	СЛУ-50	42
ПС-100	90	ПТп 50x300x100	36	СЛУ-80/100	42
ПС-200	90	ПТп 50x300x50	36	СЛУИ-50	42
ПС-300	90	ПТп 50x300x80	36	СЛУИ-80/100	42
ПС-400	90	ПТп 50x400x100	36	СН-100	102
ПС-500	90	ПТп 50x400x50	36	СН-200	102
ПС-600	90	ПТп 50x400x80	36	СН-300	102
ПТп 100x200x100	36	ПХп 100x50x100	38	СН-400	102
ПТп 100x200x50	36	ПХп 100x50x50	38	СН-500	102
ПТп 100x200x80	36	ПХп 100x50x80	38	СН-600	102
ПТп 100x300x100	36	ПХп 200x100x100	38	СП-41x21x1,5	94
ПТп 100x300x50	36	ПХп 200x100x50	38	СП-41x21x2	94
ПТп 100x300x80	36	ПХп 200x100x80	38	СП-41x21x2,5	94
ПТп 100x400x100	36	ПХп 200x50x100	38	СП-41x41x1,5	94
ПТп 100x400x50	36	ПХп 200x50x50	38	СП-41x41x2	94
ПТп 100x400x80	36	ПХп 200x50x80	38	СП-41x41x2,5	94
ПТп 100x50x100	36	ПХп 300x100x100	38	СПЛБ	74
ПТп 100x50x50	36	ПХп 300x100x50	38	СПЛД20	74
ПТп 100x50x80	36	ПХп 300x100x80	38	СПЛО20	74
ПТп 200x100x100	36	ПХп 300x200x100	38	СПЛП	74
ПТп 200x100x50	36	ПХп 300x200x50	38	СПН	90
ПТп 200x100x80	36	ПХп 300x200x80	38	СПП-100(п)	100
ПТп 200x300x100	36	ПХп 300x50x100	38	СПП-200(п)	100
ПТп 200x300x50	36	ПХп 300x50x50	38	СППУ-100	100
ПТп 200x300x80	36	ПХп 300x50x80	38	СППУ-200	100
ПТп 200x400x100	36	ПХп 400x100x100	38	СППУ-300	100
ПТп 200x400x50	36	ПХп 400x100x50	38	СПС	88
ПТп 200x400x80	36	ПХп 400x100x80	38	СПСу	88
ПТп 200x50x100	36	ПХп 400x200x100	38	СПТ(400)	90
ПТп 200x50x50	36	ПХп 400x200x50	38	СПТЗ(2900)	90
ПТп 200x50x80	36	ПХп 400x200x80	38	СПУ-100	40
ПТп 300x100x100	36	ПХп 400x300x100	38	СПУ-50	40
ПТп 300x100x50	36	ПХп 400x300x50	38	СПУ-80	40
ПТп 300x100x80	36	ПХп 400x300x80	38	СТР10к	98
ПТп 300x200x100	36	ПХп 400x50x100	38	СТР8к	98
ПТп 300x200x50	36	ПХп 400x50x50	38	СТРф	98
ПТп 300x200x80	36	ПХп 400x50x80	38	СУ-100	42
ПТп 300x400x100	36	ПШС	44	СУ-50	42

УКАЗАТЕЛЬ АРТИКУЛОВ

Артикул	Страница
СУ-80	42
СУП-100	42
СУП-50	42
СУП-80	42
ТЛНЛО 200x100	56
ТЛНЛО 200x50	56
ТЛНЛО 200x80	56
ТЛНЛО 300x100	56
ТЛНЛО 300x50	56
ТЛНЛО 300x80	56
ТЛНЛО 400x100	56
ТЛНЛО 400x50	56
ТЛНЛО 400x80	56
ТЛНЛО 500x100	56
ТЛНЛО 500x50	56
ТЛНЛО 500x80	56
ТЛНЛО 600x100	56
ТЛНЛО 600x50	56
ТЛНЛО 600x80	56
ТТп-100x100	22
ТТп-100x50	22
ТТп-100x80	22
ТТп-200x100	22
ТТп-200x50	22
ТТп-200x80	22
ТТп-300x100	22
ТТп-300x50	22
ТТп-300x80	22
ТТп-400x50	22
ТТп-50x50	22
УВНТ-100x100	26
УВНТ-100x50	26
УВНТ-100x80	26
УВНТ-200x100	26
УВНТ-200x50	26
УВНТ-200x80	26
УВНТ-300x100	26
УВНТ-300x50	26
УВНТ-300x80	26
УВНТ-400x50	26
УВНТ-50x50	26
УВТ-100x100	26
УВТ-100x50	26
УВТ-100x80	26
УВТ-200x100	26
УВТ-200x50	26
УВТ-200x80	26
УВТ-300x100	26
УВТ-300x50	26
УВТ-300x80	26
УВТ-400x50	26
УВТ-50x50	26

Артикул	Страница
УКП	96
УМ	96
УПТп-100x100	20
УПТп-100x50	20
УПТп-100x80	20
УПТп-200x100	20
УПТп-200x50	20
УПТп-200x80	20
УПТп-300x100	20
УПТп-300x50	20
УПТп-300x80	20
УПТп-400x50	20
УПТп-50x50	20
УСВ-100x100	28
УСВ-100x50	28
УСВ-100x80	28
УСВ-200x100	28
УСВ-200x50	28
УСВ-200x80	28
УСВ-300x100	28
УСВ-300x50	28
УСВ-300x80	28
УСВ-400x50	28
УСВ-50x50	28
УСВН-100x100	28
УСВН-100x50	28
УСВН-100x80	28
УСВН-200x100	28
УСВН-200x50	28
УСВН-200x80	28
УСВН-300x100	28
УСВН-300x50	28
УСВН-300x80	28
УСВН-400x50	28
УСВН-50x50	28
УСП-100x100	20
УСП-100x50	20
УСП-100x80	20
УСП-200x100	20
УСП-200x50	20
УСП-200x80	20
УСП-300x100	20
УСП-300x50	20
УСП-300x80	20
УСП-400x50	20
УСП-50x50	20
УСТ-100x100	22
УСТ-100x50	22
УСТ-100x80	22
УСТ-200x100	22
УСТ-200x50	22
УСТ-200x80	22

Артикул	Страница
УСТ-300x100	22
УСТ-300x50	22
УСТ-300x80	22
УСТ-400x50	22
УСТ-50x50	22
УСХ-100x100	24
УСХ-100x50	24
УСХ-100x80	24
УСХ-200x100	24
УСХ-200x50	24
УСХ-200x80	24
УСХ-300x100	24
УСХ-300x50	24
УСХ-300x80	24
УСХ-400x50	24
УСХ-50x50	24
ХЛНЛО 200x100	58
ХЛНЛО 200x50	58
ХЛНЛО 200x80	58
ХЛНЛО 300x100	58
ХЛНЛО 300x50	58
ХЛНЛО 300x80	58
ХЛНЛО 400x100	58
ХЛНЛО 400x50	58
ХЛНЛО 400x80	58
ХЛНЛО 500x100	58
ХЛНЛО 500x50	58
ХЛНЛО 500x80	58
ХЛНЛО 600x100	58
ХЛНЛО 600x50	58
ХЛНЛО 600x80	58
ХТп-100x100	24
ХТп-100x50	24
ХТп-100x80	24
ХТп-200x100	24
ХТп-200x50	24
ХТп-200x80	24
ХТп-300x100	24
ХТп-300x50	24
ХТп-300x80	24
ХТп-400x50	24
ХТп-50x50	24
ШМ10к	106
ШМ6к	106
ШМ6Ук	106
ШМ8к	106
ШМ8Ук	106
ШП10-2к	106
ШП12-2к	106
ШП6-2к	106
ШП8-2к	106